

***SPECIAL FORCES  
FUNCTIONAL LANGUAGE COURSE***

**TAGALOG  
MODULE 3  
WEAPONS  
LESSONS 21-24**

**TAGALOG  
DEPT**

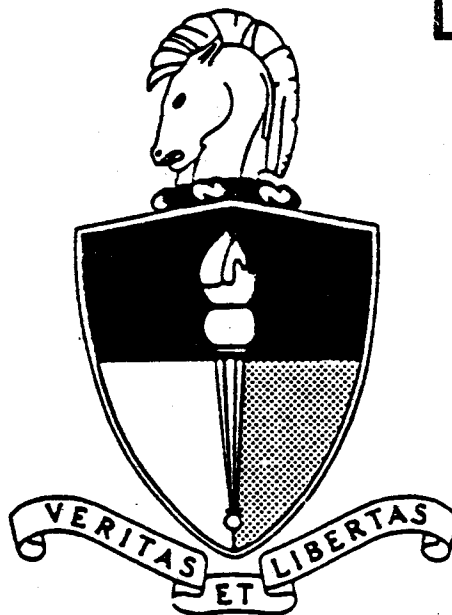

**UNITED STATES ARMY JOHN F. KENNEDY SPECIAL WARFARE CENTER & SCHOOL**

This publication is to be used primarily in support of instructing military personnel as part of the Defense Language Program (resident and nonresident). Inquiries concerning the use of materials, including requests for copies, should be addressed to:

Defense Language Institute  
Foreign Language Center  
Nonresident Training Division  
Presidio of Monterey, CA 93944-5006

Topics in the areas of politics, international relations, mores, etc., which may be considered as controversial from some points of view, are sometimes included in the language instruction for DLIFLC students since military personnel may find themselves in positions where a clear understanding of conversations or written materials of this nature will be essential to their mission. The presence of controversial statements--whether real or apparent--in DLIFLC materials should not be construed as representing the opinions of the writers, the DLIFLC, or the Department of Defense.

Actual brand names and businesses are sometimes cited in DLIFLC instructional materials to provide instruction in pronunciations and meanings. The selection of such proprietary terms and names is based solely on their value for instruction in the language. It does not constitute endorsement of any product or commercial enterprise, nor is it intended to invite a comparison with other brand names and businesses not mentioned.

In DLIFLC publications, the words *he*, *him*, and/or *his* denote both masculine and feminine genders. This statement does not apply to translations of foreign language texts.

The DLIFLC may not have full rights to the materials it produces. Purchase by the customer does not constitute authorization for reproduction, resale, or showing for profit. Generally, products distributed by the DLIFLC may be used in any not-for-profit setting without prior approval from the DLIFLC.

**TAGALOG LESSON 21**

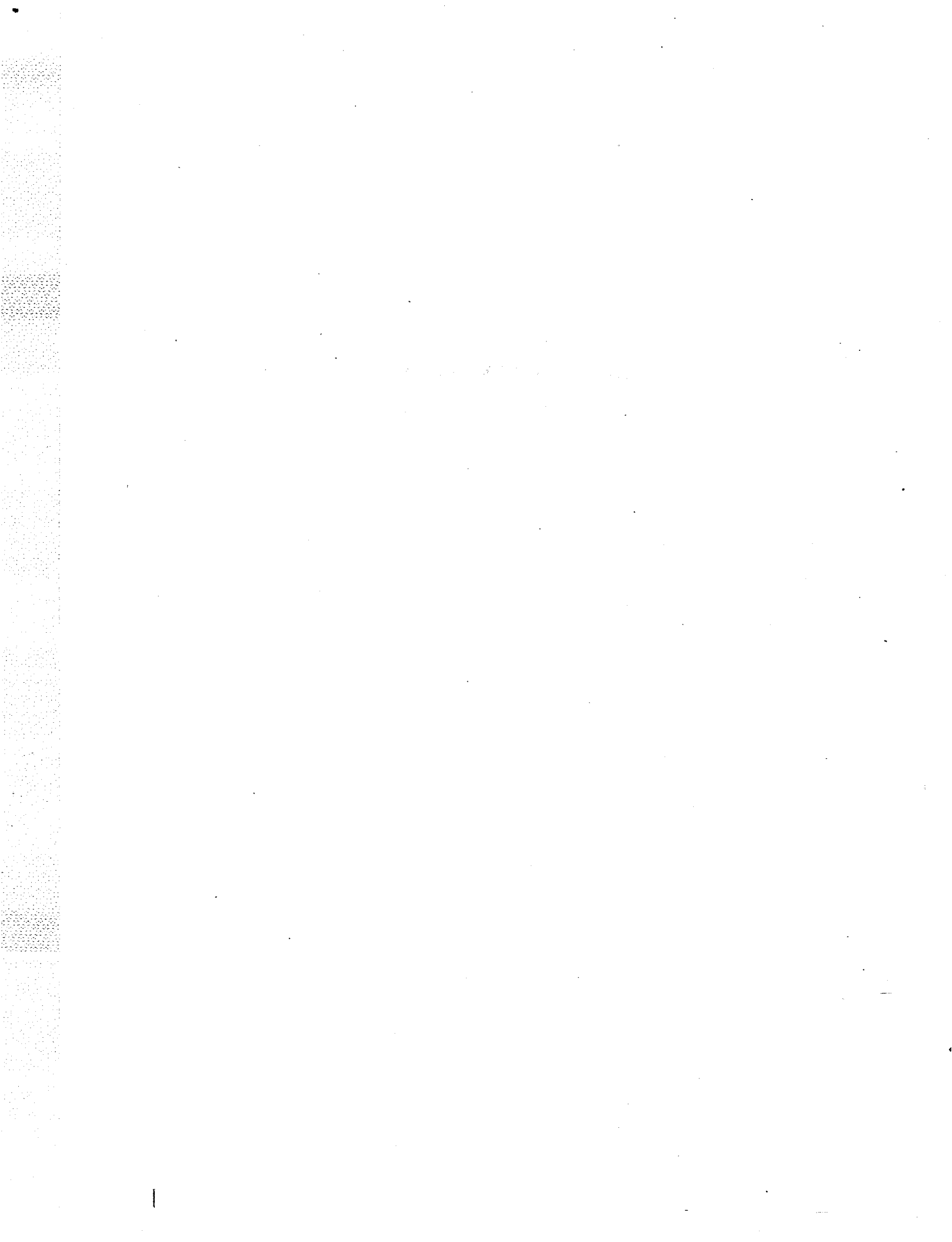

## OBJECTIVES

By the end of this lesson, the student should be able to:

- Recognize aurally the Tagalog vocabulary associated with setting a mortar for small and large elevation and deflection change
- Present orally the Tagalog vocabulary associated with accomplishing small and large elevation and deflection changes on a mortar
- Issue instructions in Tagalog using the military instructional words related to the task
- Ask and respond to simple questions in Tagalog related to the task.

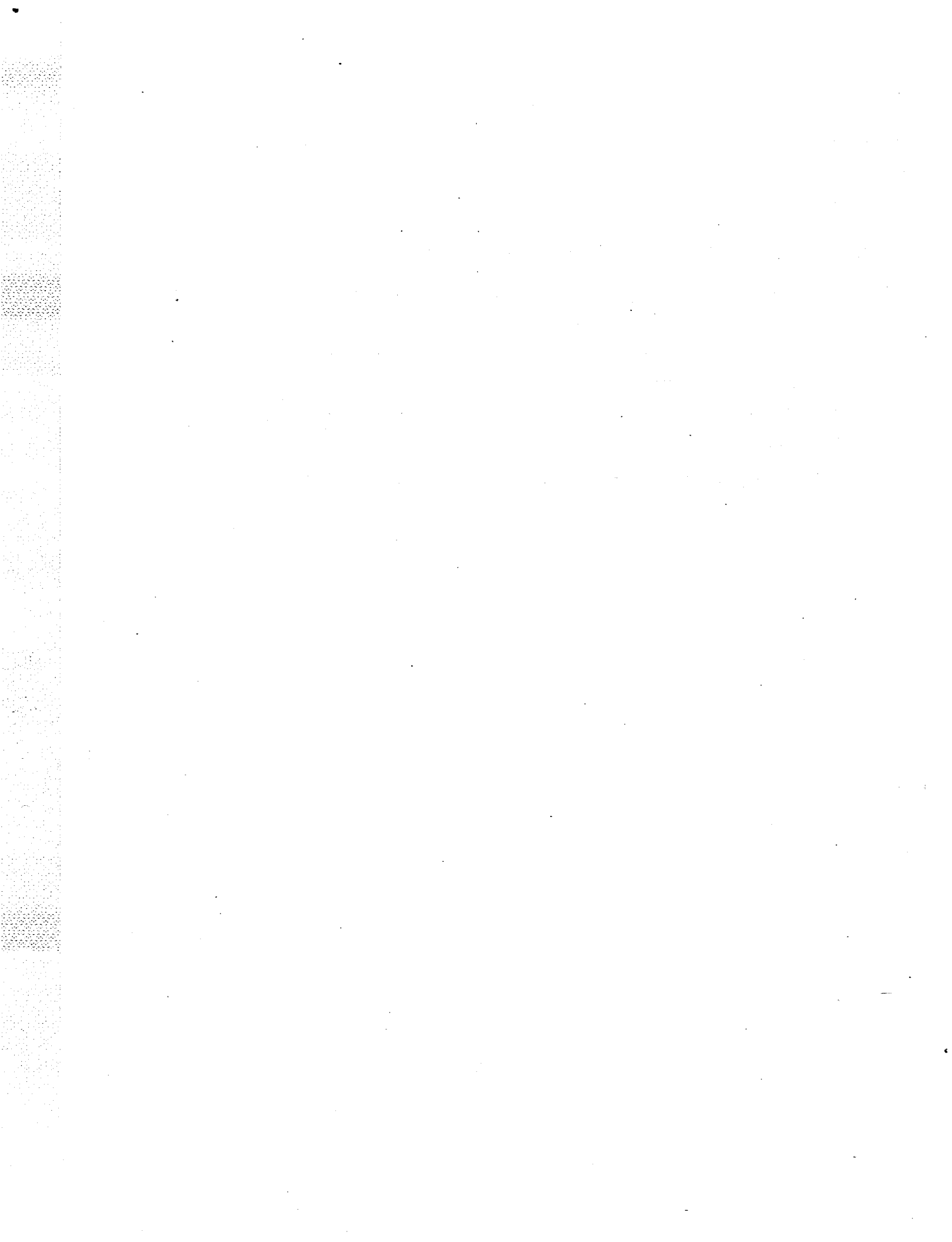

---

---

CORE TEXT AND TRANSLATION OF TASK

**TASK: LAY MORTAR FOR SMALL AND LARGE ELEVATION AND DEFLECTION CHANGES**

Small and large deflection and elevation changes:

A small deflection change is more than 20 but less than 60 mils.

A small elevation change is more than 35 but less than 90 mils.

A large deflection change is more than 200 but less than 300 mils.

A large elevation change is more than 100 but less than 200 mils.

Small change in deflection and elevation:

Place mortar into action. Lay the sight on the aiming point with 2800 mils of deflection and 1100 mils of elevation.

Gunner receives a mission. He must change deflection and elevation.

**TASK: I-SET ANG MORTAR PARA SA MGA MALIIT AT MALAKING PAGBABAGO NG ELEBESYON AT DEPLEKSIYON**

Mga maliít at malakíng págbabago ng depleksiyón at elebesyón:

Higít sa dalawampû ngunit kulang sa animnapung mil ang maliít na págbabago ng depleksiyon.

Higít sa tatlumpút limá ngunit kulang sa siyamnapúng mil ang maliít na págbabago ng elebesyón.

Higít sa dalawáng daán ngunit kulang sa tatlong daáng mil ang malakíng págbabago ng depleksiyón.

Higít sa sandaán ngunit kulang sa dalawáng daáng mil ang malakíng págbabago ng elebesyón.

Maliít na pagbabago sa depleksiyón at elebesyón:

Ilagay ang mortár sa aksiyon. I-sét ang sipatán sa target sa depleksiyón na dalawáng libo at walóng daáng mil at elebesyón na isáng libo at sandaáng mil.

Tatanggap ng misyón ang tagaputók. Dapat baguhin niyá ang depleksiyón at elebesyón.

The gunner levels the sights on the new deflection and elevation. The gunner traverses the mortar on to the aiming point.

Large change in deflection and elevation:

Steps 1 and 2 are the same.

Gunner sets mortar to a new deflection and elevation and rough levels the sight. The traversing bearing must be centered.

The gun is almost ready.

Gunner now fine levels the sight.

Ipapantáy ng tagaputók ang sipatán sa bagong depleksiyón at elebesyón. Ikikilos sa magkabilang tabi ng tagaputók ang mortár sa target.

Malakíng Págbabago sa Depleksiyón at Elebesyón:

Pareho ang una at pangalawáng hakbáng.

I-sesét ng tagaputók ang mortar sa bagong depleksiyón at elebesyón at halos ipápantáy ang sipatán. Dapat nasa gitnâ ang bering ng pagkilos.

Halos handâ na ang mortár.

Ngayón ipapantáy nang hustó ng tagaputók ang sipatán.



---

---

## HOMEWORK

*Listen to the tape.*

Lay Mortar for Small and Large Elevation and Deflection Changes

i-set

i-set ang mortar

maliit

malaking.

pagbabago.

ng elebesyon.

at depleksiyon.

para sa mga maliit at malaking pagbabago ng elebesyon at depleksiyon

I-set ang mortar para sa maliit at malaking pagbabago ng elebesyon at depleksiyon

### VOCABULARY #1

*Listen to the tape.*

Small and large deflection and elevation changes:

A small deflection change is more than 20  
but less than 60 mils.

A small elevation change is more than  
35 but less than 90 mils.

maliit at malaking

depleksiyon at elebesyon

mga ... pagbabago

mga pagbabago ng depleksiyon at elebesyon

mga maliit at malaking pagbabago ng depleksiyon at elebesyon

ang maliit na pagbabago ng depleksiyon

higit sa

dalawampu

higit sa dalawampu

ngunit

kulang sa

animnapung

mil

ngunit kulang sa animnapung mil

higit sa dalawampu ngunit kulang sa animnapung mil ang maliit na pagbabago ng depleksiyon

higit sa

tatlumpit lima

ang maliit na pagbabago ng elebesyon

higit sa tatlumpit lima ... ang maliit na pagbabago ng elebesyon

siyamnapung

ngunit kulang sa siyamnapung mil

Higit sa tatlumpit lima ngunit kulang sa siyamnapung mil ang maliit na pagbabago ng elebesyon.

EXERCISE #1

*Listen to the instructions on the tape.*

<u>Tagalog</u>	<u>English</u>
_____tatlumput lima	_____
_____ngunit	_____
_____dalawampu	_____
_____kulang sa	_____
_____siyamnapu	_____
_____animnapung mil	_____

VOCABULARY #2

*Listen to the tape.*

A large deflection change is more than  
200 but less than 300 mils.  
A large elevation change is more than  
100 but less than 200 mils.

higit sa

dalawang daan

higit sa dalawang daan

tatlong daan

tatlong daang mil

ngunit kulang sa tatlong daang mil  
ang malaking pagbabago ng depleksiyon  
higit sa dalawang daan ngunit kulang sa tatlong daang mil ang malaking  
pagbabago ng depleksiyon  
sandaan  
higit sa sandaan ... ang malaking pagbabago ng elebesyon  
ngunit kulang sa dalawang daang mil  
higit sa sandaan ngunit kulang sa dalawang daang mil ang malaking pagbabago ng  
elebesyon.

**VOCABULARY #3**

*Listen to the tape.*

Small change in deflection and elevation:  
Place mortar into action.  
Lay the sight on the aiming point with 2800 mils of  
deflection and 1100 mils of elevation.

maliit na pagbabago  
sa depleksiyon at elebesyon  
Maliit na pagbabago sa depleksiyon at elebesyon:  
ilagay ang mortar  
sa aksiyon  
Ilagay ang mortar sa aksiyon.  
i-set ang sipatan

sa target  
i-set ang sipatan sa target  
sa depleksiyon  
na dalawang libo at walong daan  
na dalawang libo at walong daan mil  
i-set ang sipatan sa target sa depleksiyon na dalawang libo at walong daang mil  
isang libo at sandaan  
at elebesyon na isang libo at sandaang mil  
I-set ang sipatan sa target sa depleksiyon na dalawang libo at walong daang mil at  
elebesyon na isang libo at sandaang mil.

**VOCABULARY #4**

*Listen to the tape.*

Gunner receives a mission.  
He must change deflection and elevation.

tatanggap  
tatanggap ... ang tagaputok  
misyon  
Tatanggap ng misyon ang tagaputok.  
niya  
dapat baguhin niya

ang depleksiyon at elebesyon

Dapat baguhin niya ang depleksiyon at elebesyon.

**EXERCISE #2**

*Listen to the instructions on the tape.*

a. receives	1	2	3	4
b. 300	1	2	3	4
c. 100	1	2	3	4
d. 2800	1	2	3	4

**VOCABULARY #5**

*Listen to the tape.*

The gunner levels the sights on  
the new deflection and elevation.  
The gunner traverses on to the aiming point.

ipapantay

ng tagaputok

ang sipatan

ipapantay ng tagaputok ang sipatan

bagong

sa bagong depleksiyon

sa bagong depleksiyon at elebesyon

Ipapantay ng tagputok ang sipatan sa bagong depleksiyon at elebesyon.

ikikilos sa magkabilang tabi

ikikilos sa magkabilang tabi ng tagputok ang mortar

sa target

Ikikilos sa magkabilang tabi ng tagaputok ang mortar sa target.

**VOCABULARY #6**

*Listen to the tape.*

Large change in deflection and elevation:  
Steps 1 and 2 are the same.

malaking pagbabago

sa depleksiyon at elebesyon

Malaking pagbabago sa depleksiyon at elebesyon.

una at pangalawang hakbang

pareho

Pareho ang una at pangalawang hakbang.

**VOCABULARY #7**

*Listen to the tape.*

Gunner sets mortar to a new deflection and elevation  
and rough levels the sight. The traversing bearing must be centered.

i-seset ng tagaputok'

bagong depleksiyon at elebesyon

i-seset ng tagaputok ang mortar sa bagong depleksiyon at elebesyon

halos ipapantay ang sipatan

I-seset ng tagaputok ang mortar sa bagong depleksiyon at elebesyon at halos ipapantay ang sipatan.

dapat nasa

gitna

bering ng pagkilos

Dapat nasa gitna ang bering ng pagkilos.

**VOCABULARY #8**

*Listen to the tape.*

The gun is almost ready.  
Gunner now fine levels the sight.

mortar

halos handa na

Halos handa na ang mortar.

ipapantay nang husto

ngayon ipapantay nang husto ng tagaputok

ang sipatan

Ngayon ipapantay nang husto ng tagaputok ang sipatan.



EXERCISE #3

Look at the lists of English and Tagalog words below. For each English word, write its Tagalog equivalent on the line following the English word. Choose your answers from the list at the bottom of the exercise. Some of the words in the list will not be used.

<u>English</u>	<u>Tagalog</u>
a. levels	_____
b. traverses	_____
c. rough levels	_____
d. traversing bearing	_____
e. centered	_____
f. gun	_____
g. fine levels	_____

Word List

ikikilos sa magkabilang tabi  
ipapantay nang husto  
nasa gitna  
halos ipapantay  
mortar  
bering ng pagkilos  
ipapantay  
ngayon  
tagaputok  
ipapantay

EXERCISE #4 - CUMULATIVE

*Listen to the instructions on the tape.*

1. What is a small deflection change?
  - a. higit a tatlumput lima ngunit kulang sa siyamnapung mil
  - b. higit sa dalawampu ngunit kulang sa animnapung mil
  - c. higit sa dalawang daan ngunit kulang sa tatlong daang mil
  
2. What is a small elevation change?
  - a. higit sa sandaan ngunit kulang sa dalawang daang mil
  - b. higit sa dalawampu ngunit kulang sa animnapung mil
  - c. higit sa tatlumput lima ngunit kulang sa siyamnapung mil
  
3. What is a large deflection change?
  - a. higit sa dalawang daan ngunit kulang sa tatlong daang mil
  - b. higit sa dalawampu ngunit kulang sa animnapung mil
  - c. higit a tatlumput lima ngunit kulang sa siyamnapung mil
  
4. What is a large elevation change?
  - a. higit sa dalawang daan ngunit kulang sa tatlong daang mil
  - b. higit sa sandaan ngunit kulang sa dalawang daang mil
  - c. higit sa tatlumput lima ngunit kulang sa siyamnapung mil
  
5. How do you lay the sight on the aiming point?
  - a. pagbabago ng depleksiyon at elebesyon
  - b. ipapantay ang sipatan sa bagong depleksiyon at elebesyon
  - c. sa dalawang libo at walong daang mil na depleksiyon at elebesyon
  
6. What does a gunner do when he receives a mission?
  - a. ipapantay ang sipatan sa bagong depleksiyon at elebesyon
  - b. dapat niyang baguhin ang depleksiyon at elebesyon
  - c. ikikilos sa magkabilang tabi sa target

7. In a large change in deflection and elevation, what must be centered?
- a. ang bering ng pagkilos
  - b. bagong elebesyon at depleksiyon
  - c. halos ipapantay
8. When the gun is almost ready, what does the gunner do?
- a. ikikilos sa magkabilang tabi sa target
  - b. ipapantay nang husto ang sipatan
  - c. i-seset ang bagong depleksiyon at elebesyon

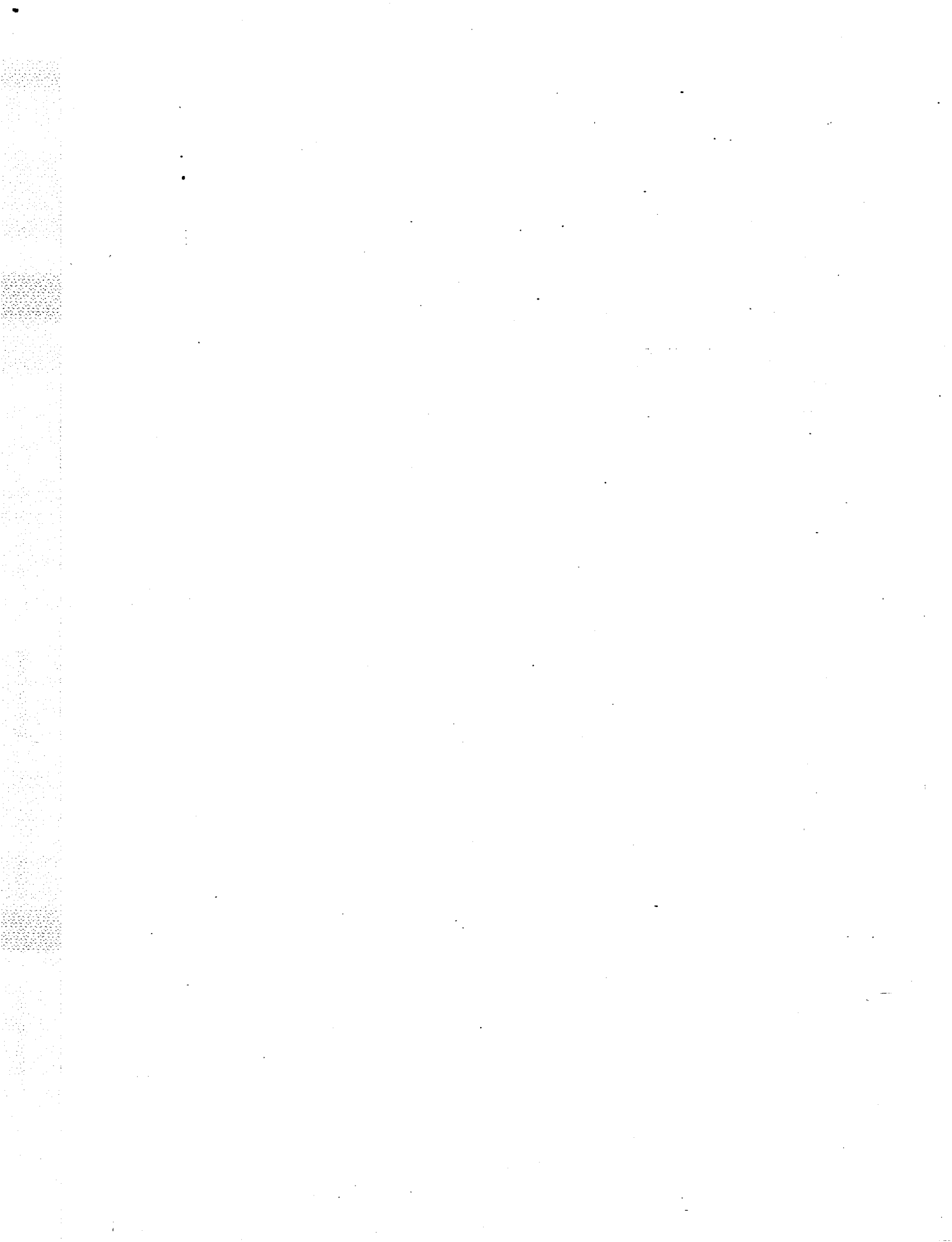

---

---

## GRAMMAR NOTES

### ADJECTIVES

You have learned that adjectives and nouns, when used together in a phrase, are linked in Tagalog by **ng** and **na**,

For example:

maliit na pagbabago ng depleksiyon  
*small deflection change*

dalawang daang mil  
*200 mils*

However, when two adjectives are separated by the Tagalog word **at**, only the second adjective has **ng** or **na**.

For example:

mga maliit at malaking pagbabago.....  
*small and large changes.....*

panguna at pangalawang hakbang...  
*first and second step.....*

### ORDINAL NUMBERS

The numerals in ordinal form (*first, second, third, and so on*) take the following forms in Tagalog

*first*

*second*

*third*

una

pangalawang (pang + dalawang)

pangatlong (pang + tatlong)

The numbers above one are formed by replacing the first consonant with the prefix **pang**.

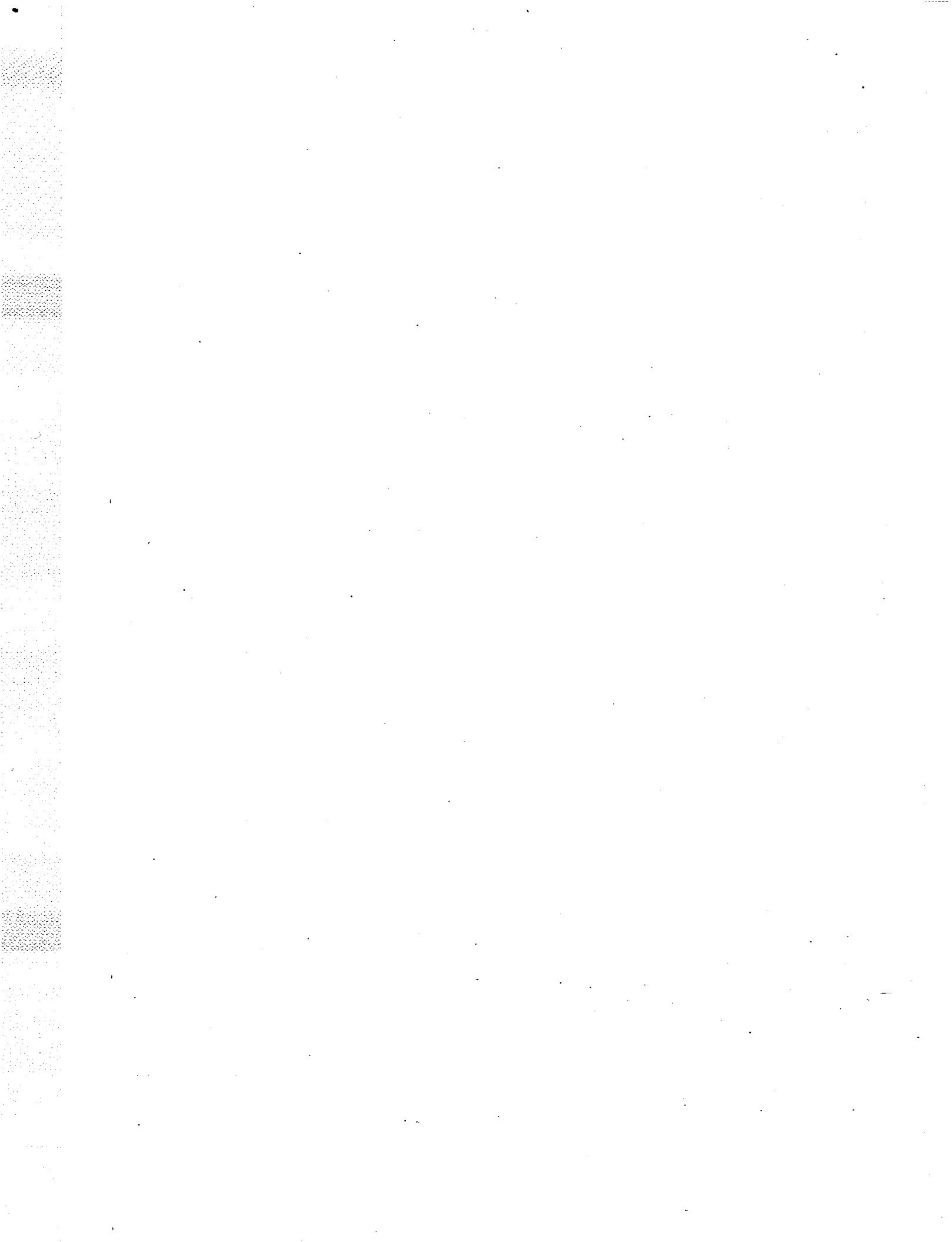

---

---

CLASSROOM PRACTICE

EXERCISE #1

Fill in the missing words in the following Tagalog sentences from the task. Choose your answers from the list of Tagalog words at the bottom of the exercise. Some of the words in the list will not be used.

- a. Ilagay ang \_\_\_\_\_ sa aksiyon.
- b. Tatanggap ng \_\_\_\_\_ ang tagaputok.
- c. Higit sa sandaan ngunit kulang sa dalawang daang mil ang malaking pagbabago ng \_\_\_\_\_.
- d. Dapat nasa gitna ang \_\_\_\_\_.
- e. \_\_\_\_\_ ng tagaputok ang sipatan sa bagong depleksiyon at elebesyon.
- f. Ikikilos sa magkabilang tabi ng tagaputok ang mortar sa \_\_\_\_\_.

Word List

bering ng pagkilos.	ipapantay
elebesyon	kulang sa
depleksiyon	misyon
target	mortar
bagong	mil



EXERCISE #2

*Listen to the instructions on the tape.*

1. A small deflection change is \_\_\_\_\_.
  - a. higit sa dalawampu ngunit kulang sa animnapung mil
  - b. higit sa tatlumput lima ngunit kulang sa siyamnapung mil
2. A small elevation change is \_\_\_\_\_.
  - a. higit sa dalawang daan ngunit kulang sa tatlong daang mil
  - b. higit sa tatlumput lima ngunit kulang sa siyamnapung mil
3. A large deflection change is \_\_\_\_\_.
  - a. higit sa sandaan ngunit kulang sa dalawang daang mil
  - b. higit sa dalawang daan ngunit kulang sa tatlong daang mil
4. A large elevation change is \_\_\_\_\_.
  - a. higit sa sandaan ngunit kulang sa dalawang daang mil
  - b. higit sa tatlumput lima ngunit kulang sa siyamnapung mil





EXERCISE #3

*Listen to the instructions on the tape.*

Column A

Column B

- |   |       |                                    |
|---|-------|------------------------------------|
| a. Ilagay ang mortar                          | _____ | ng misyon                          |
| b. i-set ang sipatan                          | _____ | sa bagong depleksiyon at elebesyon |
| c. tatanggap ang tagaputok                    | _____ | depleksiyon at elebesyon           |
| d. Dapat baguhin niya                         | _____ | sa target                          |
| e. Ipapantay ng tagaputok ang sipatan         | _____ | at elebesyon at halos ipapantay    |
| f. Ikikilos sa magkabilang tabi ng tagaputok  | _____ | dapat nasa gitna                   |
| g. I-seset ng tagaputok sa bagong depleksiyon | _____ | sa target                          |
| h. ang bering ng pagkilos                     | _____ | sa aksiyon                         |

EXERCISE #4

Look at the jumble boxes below. Each box contains Tagalog words and phrases from the task. Use the words and phrases in each box to form 2 or 3 sentences from the task. Each sentence should contain at least two words. Words may be used more than once. You should be able to find a total of five sentences.

a.

tagaputok	ang	dapat baguhin niya
depleksiyon	ikikilos sa magkabilang tabi ng	
sa target	at elebesyon	ng misyon
tatanggap	mortar	

---

---

---

b.

nasa gitna	ang mortar
halos handa na	
dapat	ang bering ng pagkilos

---

---

---

## SPEAKING PRACTICE

During the speaking practice, the teacher helps and corrects as necessary.

### Question/Answer Session

#### Tagalog

Task: I-set ang mortar para sa mga maliit at malaking pagbabago ng elebesyon at depleksiyon

1. Ano ang maliit na pagbabago ng depleksiyon?
2. Ano ang maliit na pagbabago ng elebesyon?
3. Ano ang malaking pagbabago ng depleksiyon?
4. Ano ang malaking pagbabago ng elebesyon?

Maliit na pagbabago ng depleksiyon at elebesyon:

5. Gaano karaming mil ng depleksiyon at elebesyon ang dapat mong gamitin para malagay ang mortar sa aksiyon?
6. Ano ang dapat gawin ng tagaputok matapos niyang tanggapin ang misyon?
7. Saan ipapantay ng tagaputok ang sipatan?

Malaking pagbabago ng depleksiyon at elebesyon:

8. Ano ang una at pangalawang hakbang?
9. Ano ang susunod na gagawin ng tagaputok?
10. Ano ang huling nakbang sa pamamaraang ito?

#### English

Task: Lay mortar for small and large elevation and deflection changes

1. What is a small deflection change?
2. What is a small elevation change?

3. What is a large deflection change?
4. What is a large elevation change?

Small change in deflection and elevation:

5. How many mils of deflection and elevation must you use to place a mortar into action?
6. What does the gunner do after he receives a mission?
7. Where does the gunner level the sights?

Large change in deflection and elevation:

8. What are steps one and two?
9. What does the gunner do next?
10. What is the last step in this procedure?

GLOSSARY

English	Tagalog
20	dalawampú
35	tatlumpút limá
60	animnapú
90	siyamnapú
100	sandaán
200	dalawáng daán
300	tatlóng daán
1100	isáng libo at sandaán
2800	dalawáng libo at walóng daán
a	ang; ng (prep)
a (one)	isá; isáng (prep)
action	aksiyon (n)
aiming point (target)	target (n)
almost	halos (adv)
and	at (conj)
at	sa (prep)
but	ngunit (conj)
but	pero (conj)
by	ng (prep)
centered	nasa gitna (adj)
change (n)	pagbabago (n)
change (v)	baguhin (v)
deflection (adj)	depleksiyong (adj)
deflection (n)	depleksiyon (n)
elevation (adj)	elebesyong (adj)
elevation (n)	elebesyon (n)
fine levels (v)	ipapantay nang husto (v)
first	una (adj)
firing	pagpapaputok (n)
for	para (conj)
for	para sa (conj)
gunner	tagaputók (n)
gun	mortar (n)
he/she	niyá (third person / ng form) (pro)

---

in	sa (prep)
into	sa (prep)
lay (I)	i-set (v)
large	malakí; malaking (adj)
levels	ipapantáy (v)
less than	kulang sa (adj)
mils	mil (n)
mission	misyón (n)
more than	higít sa (adj)
mortar	mortár (n)
must	dapat (adv)
new	bago; bagong (adj)
now	ngayón (adj)
of	ng (prep)
on	sa (prep)
place (I)	ilalagay (v)
ready	handâ na (adj)
receives	tatangáp (v)
rough levels	halos ipápantáy (v)
same; the same	pareho (adj)
second	pangalawáng (adj)
set	i-sét (v)
sets	i-sesét (v)
sight (n)	sipatan (n)
small	maliit (adj)
steps (n)	mga hakbang (n, pl)
the	ang (prep)
to	sa (prep)
traverses	ikikilos sa magkabilang tabi (v)
traversing bearing with	bering ng pagkilos (n) sa (conj)
<b>CRITICAL PHRASE</b>	
traverse	ikikilos sa magkabilang tabi (v)

**TAGALOG LESSON 22**

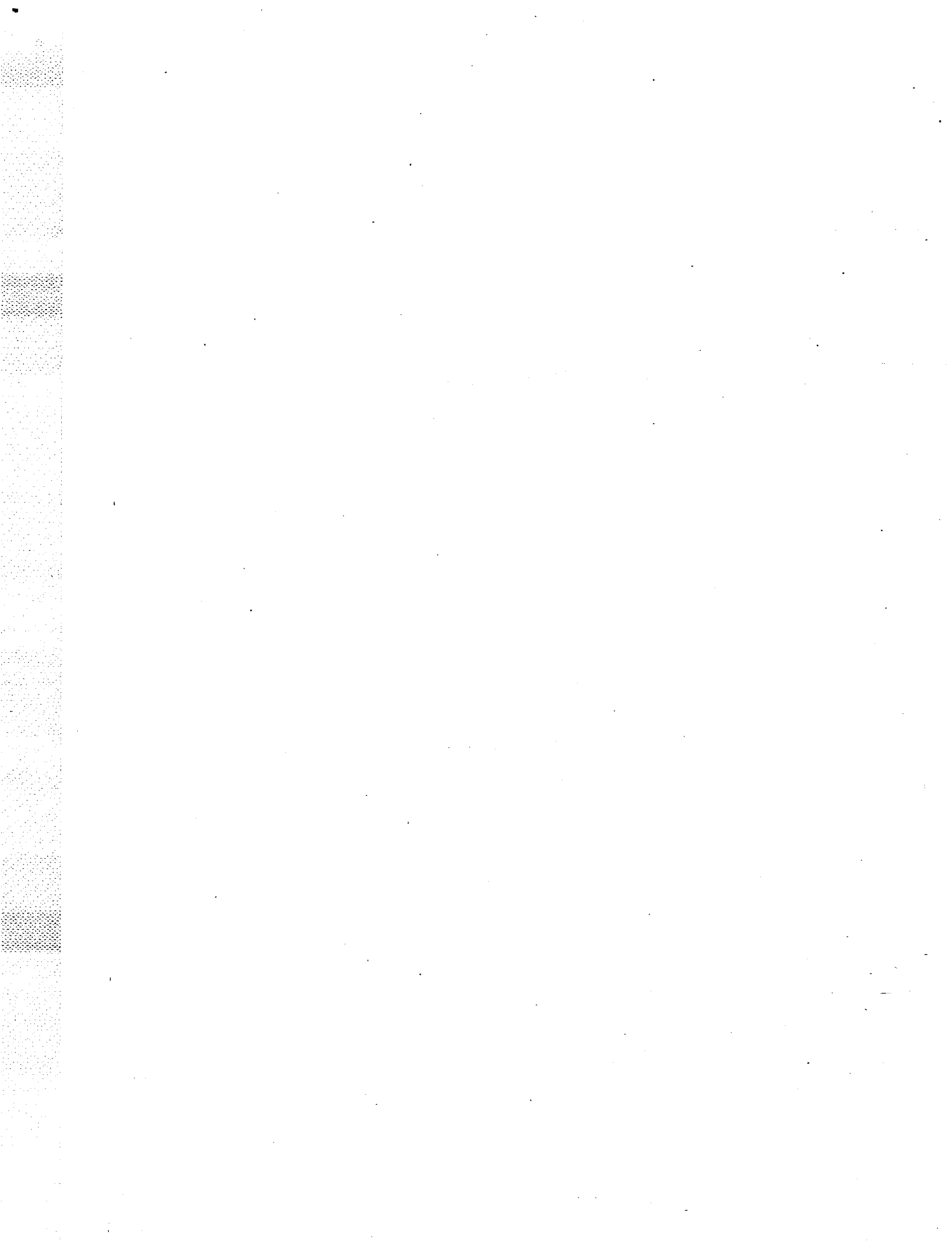



## OBJECTIVES

By the end of this lesson, the student should be able to:

- Recognize aurally the Tagalog vocabulary associated with employing misfire and safety procedures on mortar
- Present orally the Tagalog vocabulary associated with employing misfire and safety procedures on mortar
- Issue instructions in Tagalog using the military instructional words related to the task
- Ask and respond to simple questions in Tagalog related to the task.

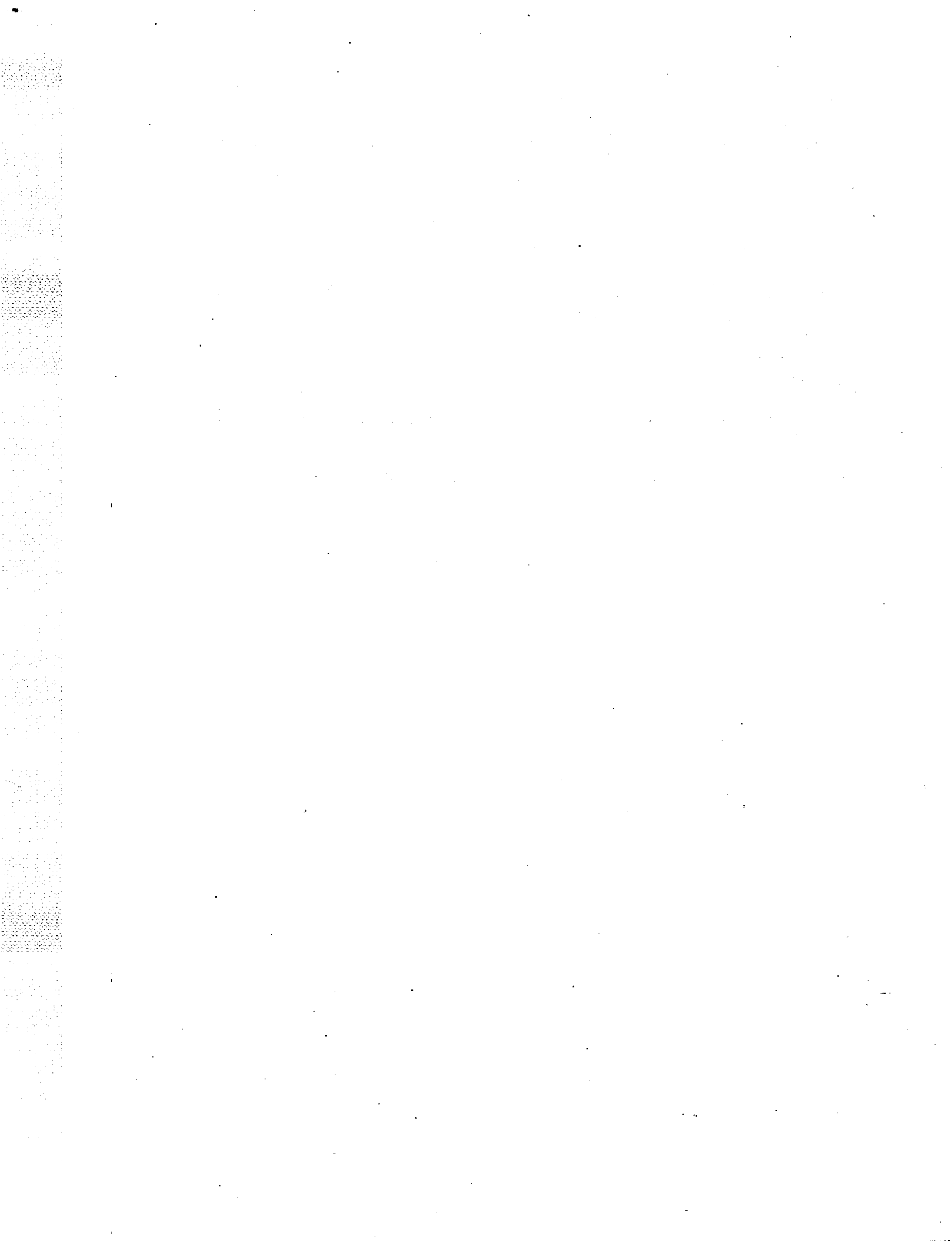

**CORE TEXT AND TRANSLATION OF TASK**

**TASK: EMPLOY MISFIRE AND  
SAFETY PROCEDURES ON  
MORTAR**

**Procedure:**

Call out, "Misfire!"

Move assistant gunner and ammunition man to a safe distance in the rear.

Walk behind the weapon. Kick the bottom of the barrel.

If the round does not fire, pull the trigger and try to fire the round.

If the round still does not fire, put the weapon on SAFE.

Move to a safe distance in the rear. Wait one minute.

Feel the barrel if hot.

If the barrel is cool, call assistant gunner forward, take off the sight. Loosen collar. (Barrel is now loose.)

Assistant gunner moves to the front. Assistant gunner braces bipod against his leg. Assistant gunner puts his hands around the barrel at the top.

**TASK: GUMAMIT NG MGA  
PAMAMARAANG PAGKA  
DI-PUMUTOK AT PAMAMARAANG  
WALANG PANGANIB SA MORTAR**

**Pamamaraán:**

Sumigáw, "Di-pumutók!"

Ilipat ang katulong ng tagaputók at ang tagadalá ng amyunisyón sa likód sa distánsiyang ligtás sa panganib.

Lumakad sa likurán ng armás. Sipain ang ilalim ng barel.

Kung hindí pumutok ang bala, hilahin ang gatilyo at subukang paputukin ang bala.

Kung hindí pa rin pumutok ang bala, ilagáy ang armás sa "SAFE."

Lumipat sa likód sa distánsiyang ligtás sa panganib. Maghintáy ng isáng minuto.

Salatín ang barel kung mainit.

Kung malamíg ang barel, tawagin ang katulong ng tagaputók para lumapit, alisín ang sipatán. Luwagán ang kulyár. (Ngayón, maluwág na ang barel.)

Lilipat sa harapán ang katulong ng tagaputók. Tutukuran ng katulong ng tagaputók ang bipod na salungát sa kanyáng bintí. Ilalagáy ng katulong ng tagaputók ang kanyáng mga kamáy sa palibót ng barel sa itaás.

Gunner tilts the barrel up. The round slides forward out of the barrel.

Ititikwás ng tagaputók ang barel na paitaás. Dúdulas na papalabas ang bala sa harapán ng barel.

Catch the round.

Saluhín ang bala.

Put the safety pin back in. Dispose of the round a safe distance away.

Ibalík sa loób ang sundót-panligtás. Itapon ang bala sa distánsiyang malayo na ligtás sa panganib.

Put the gun back together again.

Ibalík mulí sa pagkakabuô ang mortár.

---

---

**HOMEWORK**

*Listen to the tape.*

Employ Misfire and Safety Procedures on Mortar

gumamit

pagka di-pumutok

mga pamamaraang pagka di-pumutok

pamamaraang walang panganib

gumamit ng mga pamamaraang pagka di-pumutok at pamamaraang walang  
panganib

sa mortar

Gumamit ng mga pamamaraang pagka di-pumutok at pamamaraang walang  
panganib sa mortar

**VOCABULARY #1**

*Listen to the tape.*

Procedure:  
Call out, "Misfire!"  
Move assistant gunner and ammunition man to a  
safe distance in the rear.

Pamamaraan:

sumigaw

di-pumutok

Sumigaw, "Di-pumutok!"

ilipat

ang katulong ng tagaputok

ilipat ang katulong ng tagaputok

ang tagadala ng amyunisyon

ilipat ang katulong ng tagaputok at ang tagadala ng amyunisyon

sa likod

distansyang

ligtas sa panganib

sa distansyang ligtas sa panganib

sa likod sa distansyang ligtas sa panganib

Ilipat ang katulong ng tagaputok at ang tagadala ng amyunisyon sa likod sa distansiyang ligtas sa panganib.

## VOCABULARY #2

*Listen to the tape.*

Walk behind the weapon.  
Kick the bottom of the barrel.

lumakad

sa likuran

sa likuran ng armas

Lumakad sa likuran ng armas.

sipain

ilalim

sipain ang ilalim

ng barel

Sipain ang ilalim ng barel.

FIGURE 1



**VOCABULARY #3**

*Listen to the tape.*

If the round does not fire, pull the trigger and try  
to fire the round.

kung

hindi pumutok

ang bala

kung hindi pumutok ang bala

hilahin

ang gatilyo

hilahin ang gatilyo

subukang

subukang paputukin

at subukang paputukin ang bala

Kung hindi pumutok ang bala, hilahin ang gatilyo at subukang paputukin ang bala.



**VOCABULARY #4**

*Listen to the tape.*

If the round still does not fire, put the weapon on SAFE.

pa rin

kung hindi pa rin pumutok ang bala

ilagay ang armas

sa "SAFE"

ilagay ang armas sa "SAFE"

Kung hindi pa rin pumutok ang bala, ilagay ang armas sa "SAFE."

**VOCABULARY #5**

*Listen to the tape.*

Move to a safe distance in the rear. Wait one minute.  
Feel the barrel if hot.

lumipat

sa likod

sa distansiyang ligtas sa panganib

Lumipat sa likod sa distansiyang ligtas sa panganib.

maghintay

ng isang minuto

Maghintay ng isang minuto.

FIGURE 2

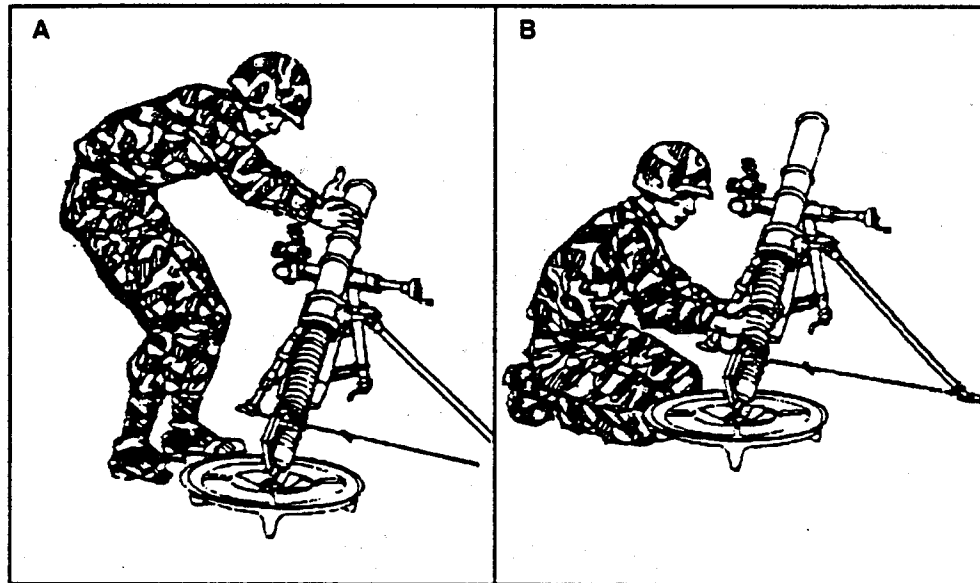

salatin

salatin ang barel

mainit

kung mainit

Salatin ang barel kung mainit.

**VOCABULARY #6**

*Listen to the tape.*

If the barrel is cool, call assistant gunner forward,  
take off the sight.  
Loosen collar. (Barrel is now loose.)

malamig

kung malamig ang barel

tawagin

tawagin...para lumapit

tawagin ang katulong ng tagaputok para lumapit

kung malamig ang barel tawagin ang katulong ng tagaputok para lumapit

alisin

ang sipatan

alisin ang sipatan

Kung malamig ang barel, tawagin ang katulong ng tagaputok para lumapit, alisin  
ang sipatan.

luwagan

ang kulyar

Luwagan ang kulyar.

ngayon

maluwag na

Ngayon, maluwag na ang barel.

FIGURE 3

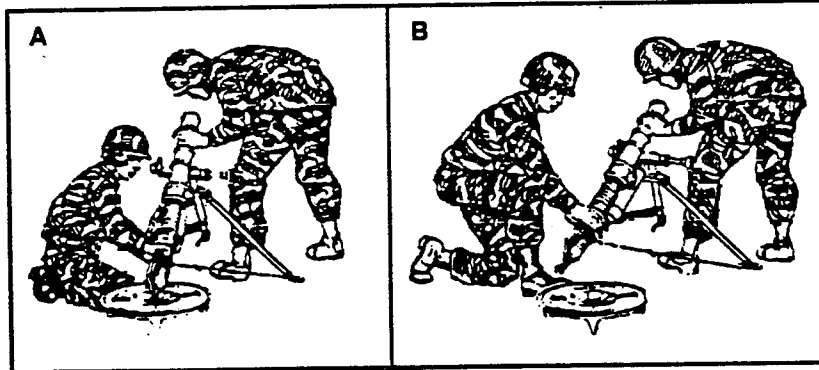

**VOCABULARY #7**

*Listen to the tape.*

Assistant gunner moves to the front.  
Assistant gunner braces bipod against his leg.  
Assistant gunner puts his hands around the barrel at the top.

lilipat

harapan

sa harapan

ang katulong ng tagaputok

Lilipat sa harapan ang katulong ng tagaputok.

tutukuran

bipod

Tutukuran ng katulong ng tagaputok ang bipod

salungat

kanyang

binti

salungat sa kanyang binti

Tutukuran ng katulong ng tagaputok ang bipod na salungat sa kanyang binti.

FIGURE 4

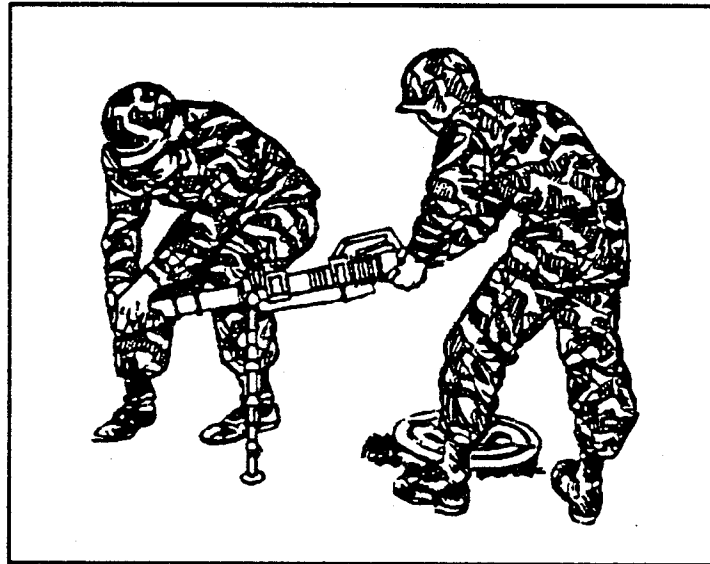

ilalagay ng katulong ng tagaputok

mga kamay

ang kanyang mga kamay

ilalagay ng katulong ng tagaputok ang kanyang mga kamay

sa palibot

sa palibot ng barel

sa itaas

Ilalagay ng katulong ng tagaputok ang kanyang mga kamay sa palibot ng barel sa itaas.

EXERCISE #1

*Listen to the instructions on the tape.*

\_\_\_ behind

\_\_\_ walk

\_\_\_ assistant gunner

\_\_\_ ammunition man

\_\_\_ still

\_\_\_ distance

\_\_\_ move

\_\_\_ kick

\_\_\_ hands

\_\_\_ trigger

\_\_\_ call out

\_\_\_ try

EXERCISE #2

*Listen to the instructions on the tape.*

Step #1

___mainit	___lumipat	___malamig
___kulyar		___luwagan
___alisin	___maluwag na	___salatin

Step #2

- a. \_\_\_\_\_ ang barel kung \_\_\_\_\_.
- b. Kung \_\_\_\_\_ ang barel, tawagin ang katulong ng tagaputok para lumapit, \_\_\_\_\_ ang sipatan. \_\_\_\_\_ ang \_\_\_\_\_.
- (Ngayon, \_\_\_\_\_ ang barel.)

Step #3

1. \_\_\_\_\_
2. \_\_\_\_\_
3. \_\_\_\_\_
4. \_\_\_\_\_
5. \_\_\_\_\_
6. \_\_\_\_\_
7. \_\_\_\_\_

EXERCISE #3

*Listen to the instructions on the tape.*

<u>Tagalog</u>	<u>English</u>
a. lilipat	___ hand
b. tutukuran	___ front
c. salungat	___ around
d. binti	___ braces
e. kamay	___ bipod
f. palibot	___ against
g. itaas	___ moves
	___ top
	___ leg

VOCABULARY #8

*Listen to the tape.*

Gunner tilts the barrel up. The round slides forward out of the barrel.  
Catch the round.

ititikwas

ititikwas ng tagaputok

ititikwas ng tagaputok ang barel

na paitaas

Ititikwas ng tagaputok ang barel na paitaas.

dudulas na papalabas



dudulas na papalabas ang bala

sa harapan

sa harapan ng barel

Dúdulas na papalabas ang bala sa harapan ng barel.

FIGURE 5

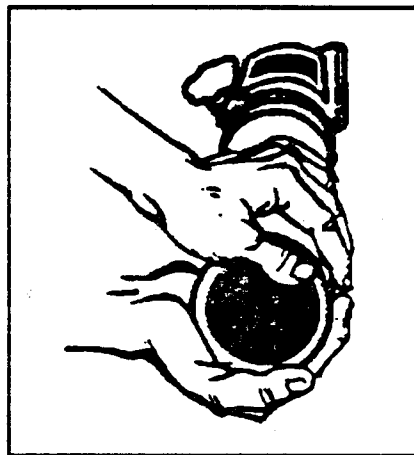
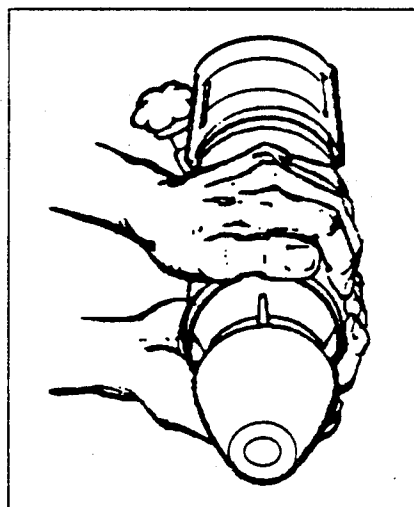

FIGURE 6



saluhin

Saluhin ang bala.

**VOCABULARY #9**

*Listen to the tape.*

Put the safety pin back in.  
Dispose of the round a safe distance away.  
Put the gun back together again.

sa loob

ibalik sa loob

ang sundot-panligtas

Ibalik sa loob ang sundot-panligtas.

itapon

itapon ang bala

sa distansyang...ligtas sa panganib

malayo na

sa distansyang malayo na ligtas sa panganib

Itapon ang bala sa distansiyang malayo na ligtas sa panganib.

ibalik

sa pagkakabuo

muli

muli sa pagkakabuo

ang mortar

Ibalik muli sa pagkakabuo ang mortar.

EXERCISE #4

*Listen to the instructions on the tape.*

<u>Tagalog</u>	<u>English</u>
a. ititikwas	_____
b. na paitaas	_____
c. dudulas	_____
d. saluhin	_____
e. sundot-panligtas	_____
f. itapon	_____
g. malayo	_____
h. sa loob	_____

Word List

slides  
dispose of  
round  
tilts  
back in  
catch  
away  
up  
barrel  
safety pin

EXERCISE #5

*Listen to the instructions on the tape.*

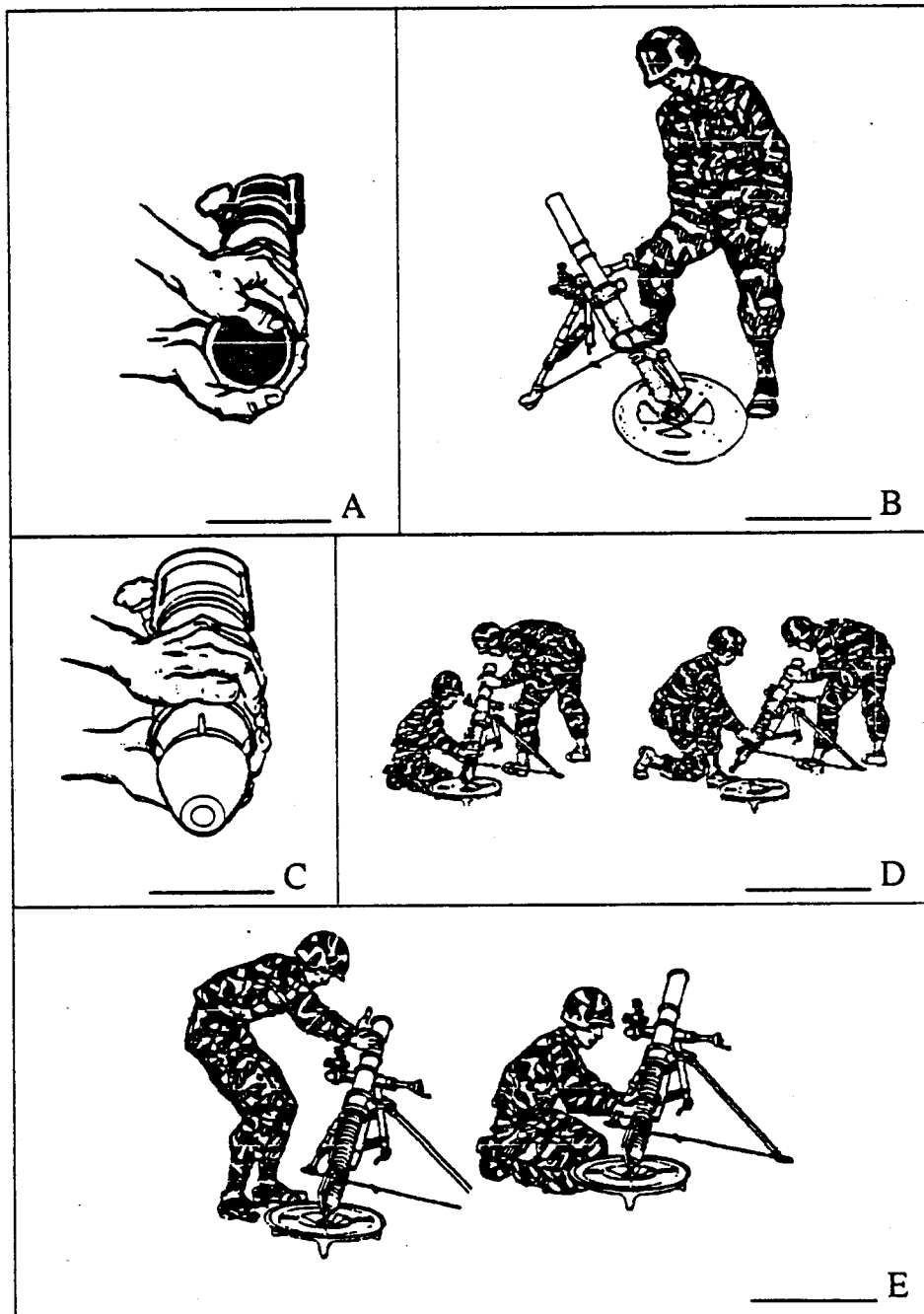

EXERCISE #6 - CUMULATIVE

Step #1

The sentences below are from the task. Fill in the numbered blanks with the missing Tagalog words from the list below.

- a. \_\_\_\_\_ ng tagaputok ang barel na \_\_\_\_\_.  
1 2
- b. \_\_\_\_\_ sa \_\_\_\_\_ ang katulong ng tagaputok.  
3 4
- c. \_\_\_\_\_ sa likuran ng armas. \_\_\_\_\_ ang ilalim ng barel.  
5 6
- d. \_\_\_\_\_ sa likod sa \_\_\_\_\_ ligtas sa panganib.  
7 8
- e. \_\_\_\_\_ na papalabas ang bala sa harapan ng \_\_\_\_\_  
9 10
- f. \_\_\_\_\_ ang bala.  
11
- g. Luwagan ang \_\_\_\_\_ (Ngayon, \_\_\_\_\_ ang barel.)  
12 13
- h. Kung hindi \_\_\_\_\_ pumutok ang bala, \_\_\_\_\_ ang  
14 15  
armas sa "SAFE."

Word List

- |         |              |
|---------|--------------|
| lumakad | pa rin       |
| saluhin | sipain       |
| paitaas | kulyar       |
| lumipat | barel        |
| ilagay  | lilipat      |
| dúdulas | distansiyang |
| itikwas | maluwag na   |
| harapan |              |

Step #2

On the lines below, write the English meanings of the words from the numbered spaces in Step #1. Be prepared to discuss your answers in the class.

1. \_\_\_\_\_
2. \_\_\_\_\_
3. \_\_\_\_\_
4. \_\_\_\_\_
5. \_\_\_\_\_
6. \_\_\_\_\_
7. \_\_\_\_\_
8. \_\_\_\_\_
9. \_\_\_\_\_
10. \_\_\_\_\_
11. \_\_\_\_\_
12. \_\_\_\_\_
13. \_\_\_\_\_
14. \_\_\_\_\_
15. \_\_\_\_\_

EXERCISE #7 - CUMULATIVE

Listed below are English sentences from the task. The Tagalog equivalent of each English sentence is started for you. Complete each Tagalog sentence in the space provided. Be prepared to discuss your answers in class.

Feel the barrel for heat.

a. Salatin ang barel \_\_\_\_\_

Put the safety pin back in.

b. Ibalik sa loob \_\_\_\_\_

Assistant gunner puts his hand around the barrel at the top.

c. Ilalagay ng katulong ng tagaputok ang kanyang mga kamay \_\_\_\_\_  
\_\_\_\_\_

If the barrel is cool, call assistant gunner forward, take off the sight.

d. Kung malamig ang barel, tawagin ang katulong ng tagaputok para lumapit \_\_\_\_\_  
\_\_\_\_\_

Assistant gunner braces bipod against his leg.

e. Tutukuran ng katulong ng tagaputok \_\_\_\_\_  
\_\_\_\_\_

Move assistant gunner and ammunition man to a safe distance in the rear.

f. Ilipat ang katulong ng tagaputok at ang tagadala ng amyunisyon \_\_\_\_\_  
\_\_\_\_\_

Dispose of the round a safe distance away.

g. Itapon ang bala \_\_\_\_\_.

If the round does not fire, pull the trigger and try to fire the round.

h. Kung hindi pumutok ang bala, hilahin ang gatilyo at \_\_\_\_\_  
\_\_\_\_\_.



**NOTES**

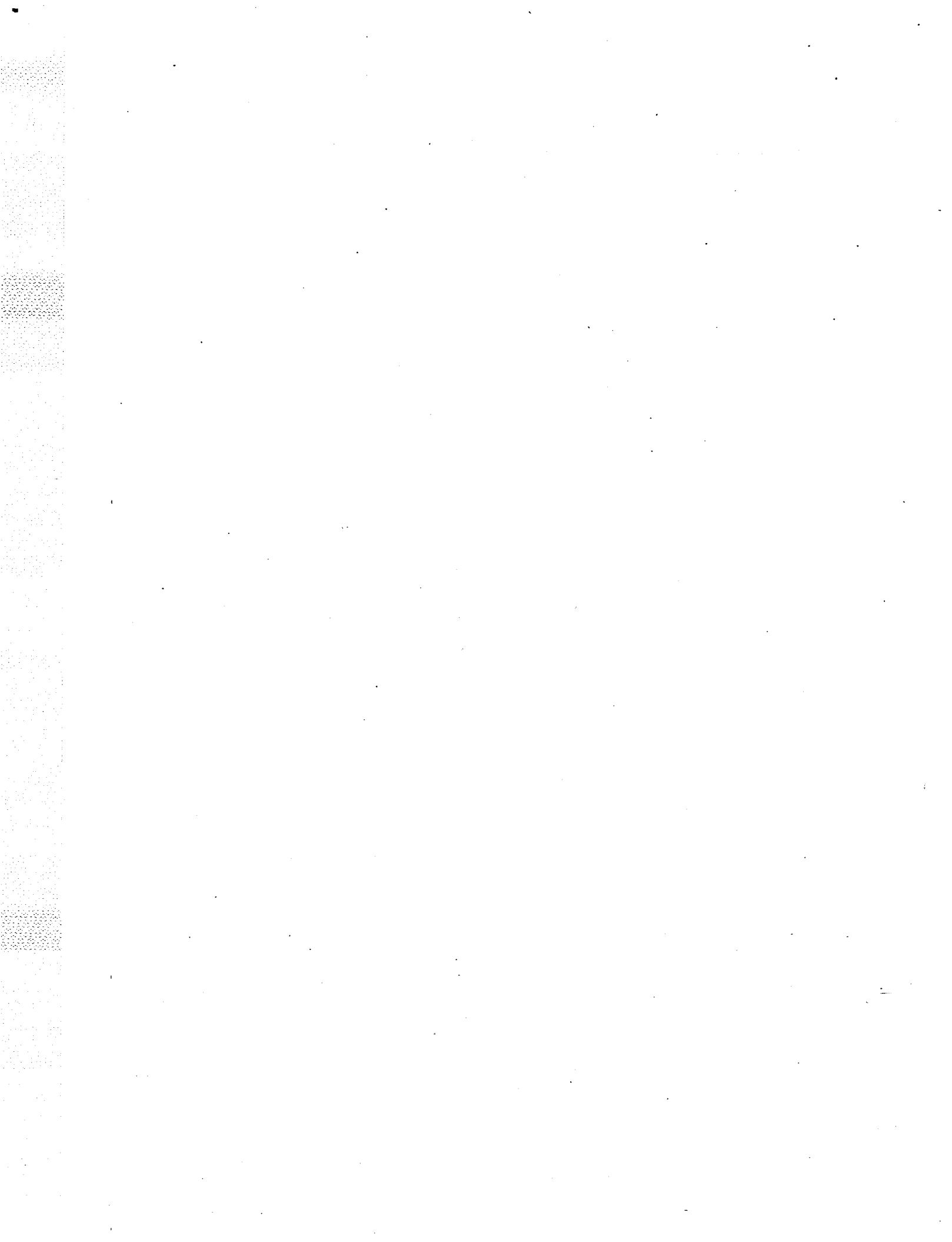

---

---

CLASSROOM PRACTICE



EXERCISE #1

*Listen to the instructions on the tape.*

- |  |   |   |
|--|---|---|
| a. Assistant gunner braces bipod against his leg.                          | 1 | 2 |
| b. If the round does not fire, pull the trigger and try to fire the round. | 1 | 2 |
| c. Put the safety pin back in.   | 1 | 2 |
| d. Dispose of the round a safe distance away.                              | 1 | 2 |
| e. Feel the barrel if hot.   | 1 | 2 |

EXERCISE #2

Look at the list of Tagalog steps below. Each step is part of a procedure you have learned about in this lesson. The steps are out of order. Number them in the correct order. Be prepared to read the steps aloud.

- \_\_\_ Salatin ang barel kung mainit.
- \_\_\_ Ilipat ang katulong ng tagaputok at ang tagadala ng amyunisyon sa likod sa distansiyang ligtas sa panganib.
- \_\_\_ Kung hindi pumutok ang bala, hilahin ang gatilyo at subukang paputukin ang bala.
- \_\_\_ Sumigaw, "Di-pumutok!"
- \_\_\_ Lumipat sa likod sa distansiyang ligtas sa panganib. Maghintay ng isang minuto.
- \_\_\_ Kung hindi pa rin pumutok ang bala, ilagay ang armas sa "SAFE."
- \_\_\_ Lumakad sa likuran ng armas. Sipain ang ilalim ng barel.

EXERCISE #3

Look at the groups of Tagalog words below. Each group contains, in jumbled order, the Tagalog words of one of the sentences from the task. Write each Tagalog sentence and its English equivalent on the lines provided.

a. dudulas // barel // ang // sa harapan // bala // ang // sa // papalabas

Tagalog: \_\_\_\_\_

\_\_\_\_\_

English: \_\_\_\_\_

\_\_\_\_\_

b. itaas // palibot // ng barel // sa // ilalagay // sa // ang // kanyang // ng tagaputok // ng katulong // mga kamay

Tagalog: \_\_\_\_\_

\_\_\_\_\_

English: \_\_\_\_\_

\_\_\_\_\_

c. ang // ititikwas // ng tagaputok // na paitaas // barel

Tagalog: \_\_\_\_\_

\_\_\_\_\_

English: \_\_\_\_\_

\_\_\_\_\_

d. harapan // katulong // lilipat // ng tagaputok // ang // sa

Tagalog: \_\_\_\_\_

\_\_\_\_\_

English: \_\_\_\_\_

\_\_\_\_\_

e. malamig // ang // barel // kung // tawagin // ng tagaputok //  
para lumapit // katulong // ang

Tagalog: \_\_\_\_\_

\_\_\_\_\_

English: \_\_\_\_\_

\_\_\_\_\_

EXERCISE #4

Imagine that you have just finished teaching your group how to employ misfire and safety procedures on mortar. You want to make sure the students understand the procedure. Construct at least four questions using the key words below to test your students' comprehension. Write your questions on the lines provided.

Key Words

ano  
tagaputok  
saan  
bipod  
barel  
sa

salatin  
tukuran  
itikwas  
katulong  
lumakad

---

---

---

---

## SPEAKING PRACTICE

### Question/Answer Session

**Task:** Gumamit ng mga pamamaraang pagka di-pumutok at pamamaraang walang panganib sa mortar

1. Ano ang unang hakbang sa pamamaraang ito?
2. Saan mo ililipat ang katulong ng tagaputok at ang tagadala ng amyunisyon?
3. Anong bahagi ng barel ang sisipain mo?
4. Ano ang gagawin mo kung hindi pumutok ang bala?
5. Ano ang gagawin mo kung hindi pa rin pumutok ang bala?
6. Gaano kalayo ka dapat lumayo mula sa mortar? Gaano katagal ka dapat maghintay?
7. Ano ang gagawin mo kung malamig ang barel?
8. Pagkatapos lumipat sa harapan ang katulong ng tagaputok, ano ang gagawin mo? Saan dapat ilalagay ng katulong ng tagaputok ang kanyang kamay?
9. Saan ititikwas ng tagaputok ang barel? Ano ang mangyayari sa bala?
10. Ano ang gagawin mo sa bala pagkatapos?
11. Ano ang gagawin mo sa sundot-panligtas? Saan mo itapapon ang bala?

**Task:** Employ Misfire and Safety Procedures on Mortar

1. What is the first step of this procedure?
2. Where do you move assistant gunner and ammunition man?
3. What part of the barrel do you kick?
4. What do you do if the round does not fire?
5. What do you do if the round still does not fire?



6. How far should you move away from the weapon? How long should you wait?
7. What do you do if the barrel is cool?
8. After the assistant gunner moves to the front, what do you do? Where should the assistant gunner put his hand?
9. Where does the gunner tilt the barrel? What happens to the round?
10. What do you then do with the round?
11. What do you do with the safety pin? Where do you dispose of the round?

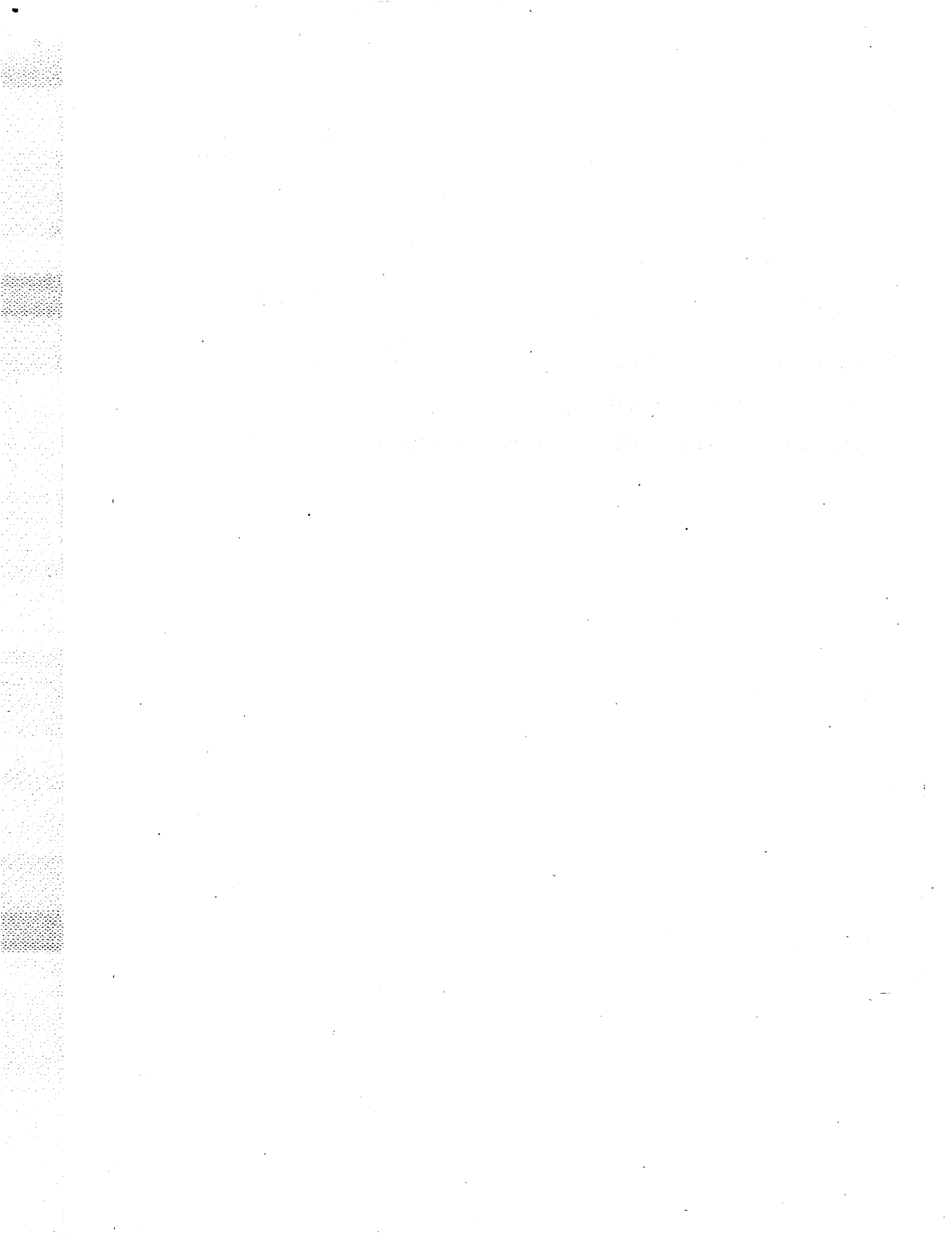

---

---

**GLOSSARY**

**English**

a  
again  
against  
ammunition man  
and  
around  
assistant gunner  
at  
away  
back in  
back together  
barrel  
behind  
bipod  
bottom  
braces  
call out  
call  
catch  
collar  
cool (is cool)  
dispose of  
distance  
does not  
employ  
feel (instruction)  
fire (to)  
fire (verb)  
forward  
forward (to come)  
front  
gun  
gunner  
hands

**Tagalog**

ang (prep)  
mulí (adv)  
salungat sa (adj)  
tagadala ng amyunisyon (n)  
at (conj)  
sa palibot (adj)  
katulong ng tagaputok (n)  
sa (prep)  
malayo (adj)  
sa loob (adv)  
pagkakabuo (adv)  
barel (n)  
sa likuran (adj)  
bipod (n)  
ilalim (adj)  
tutukuran (v)  
sumigaw (v)  
tawagin (v)  
saluhin (v)  
kulyar (n)  
malamig (adj)  
itapon (v)  
distansiyang (n)  
hindi (adv)  
gumamit (v)  
salatin (v)  
paputukin (v)  
pumutok (v)  
sa harapan (adv)  
para lumapit (adv)  
harapan (n)  
mortar (n)  
tagaputok (n)  
mga kamay (n, pl)

---

his	kanyang (possession/sa form) (pro)
hot	mainit (adj)
if	kung (prep)
in (inside)	sa loob (adv)
kick	sipain (v)
leg	binti (n)
loose	maluwag na (adj)
loosen	luwagan (v)
minute	minuto (n)
misfire	di-pumutok (v)
misfire procedures	mga pamamaraang pagka di-pumutok (n,pl)
mortar	mortar (n)
move (move it or them) (transfer)	ilipat (v)
move (you move)	lumipat (v)
moves	lilipat (v)
not	hindi (adv)
now (already)	ngayon (adv)
of	ng (prep)
on	sa (prep)
one	isang (adj)
out	papalabas (adv)
procedure	pamamaraan (n)
pull	hilahin (v)
put back	ibalik (v)
put	ilagay (v)
puts	ilalagay (v)
rear	likod (adj)
round	bala (n)
SAFE	SAFE
safe	ligtas sa panganib (adj)
safety (adj)	pangligtas (adj)
safety procedures	mga pamamaraang walang panganib (n, pl)
safety pin	sundot-pangligtas (n)
sight	sipatan (n)
slides	dudulas (v)
still	pa rin (adv)
take off	alisin (v)

the  
tilts  
to  
to the  
together (in whole piece)  
top  
trigger  
try  
upward  
wait  
walk  
weapon

ang, ng  
ititikwas (v)  
sa, (prep)  
sa (prep)  
sa pagkakabuo (adv)  
itaas (n)  
gatiyo (n)  
subukang (v)  
na paitaas (adv)  
maghintay (v)  
lumakad (v)  
armas (n)

#### SUPPLEMENTARY VOCABULARY

ignite

sindiha (v)

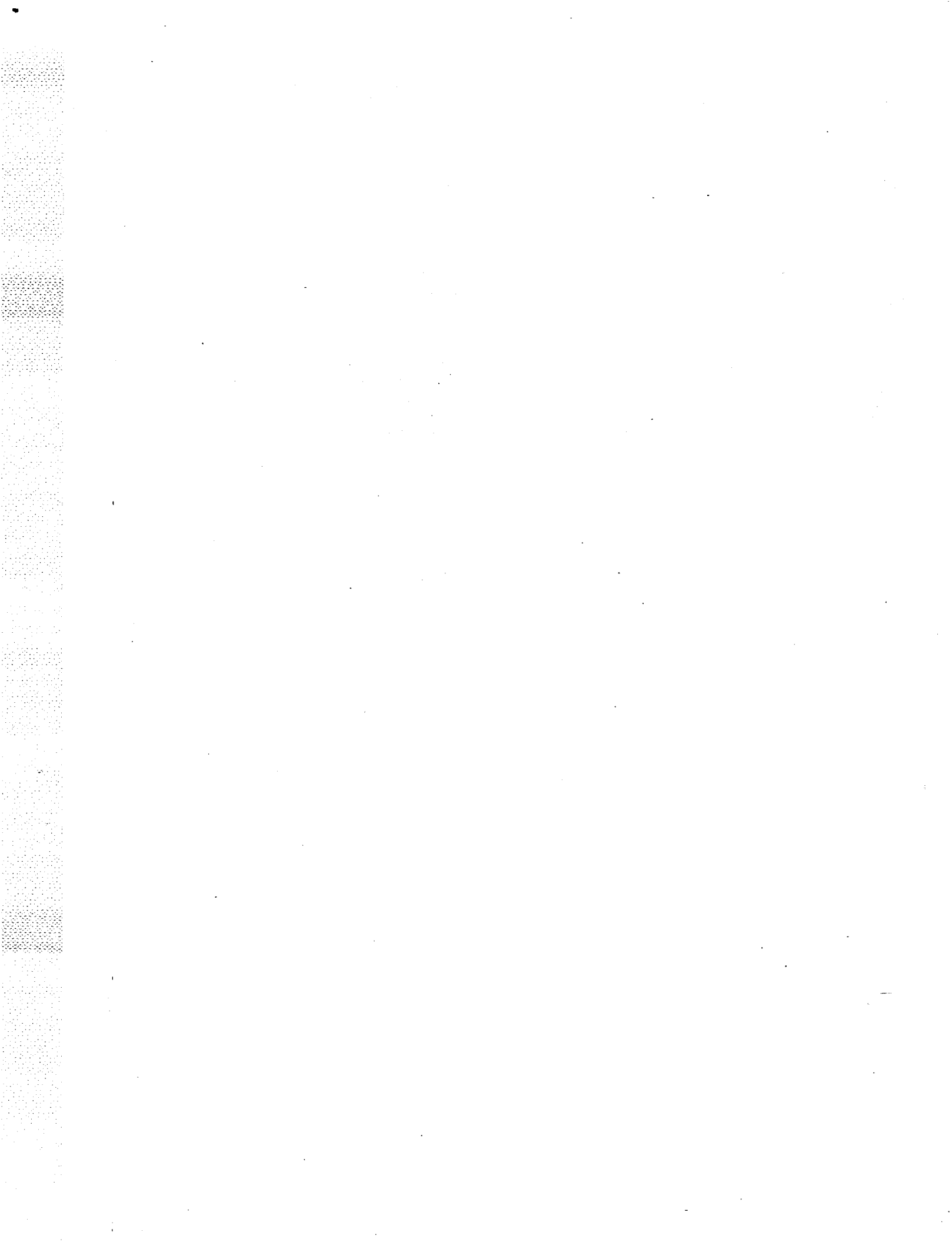

**TAGALOG LESSON 23**

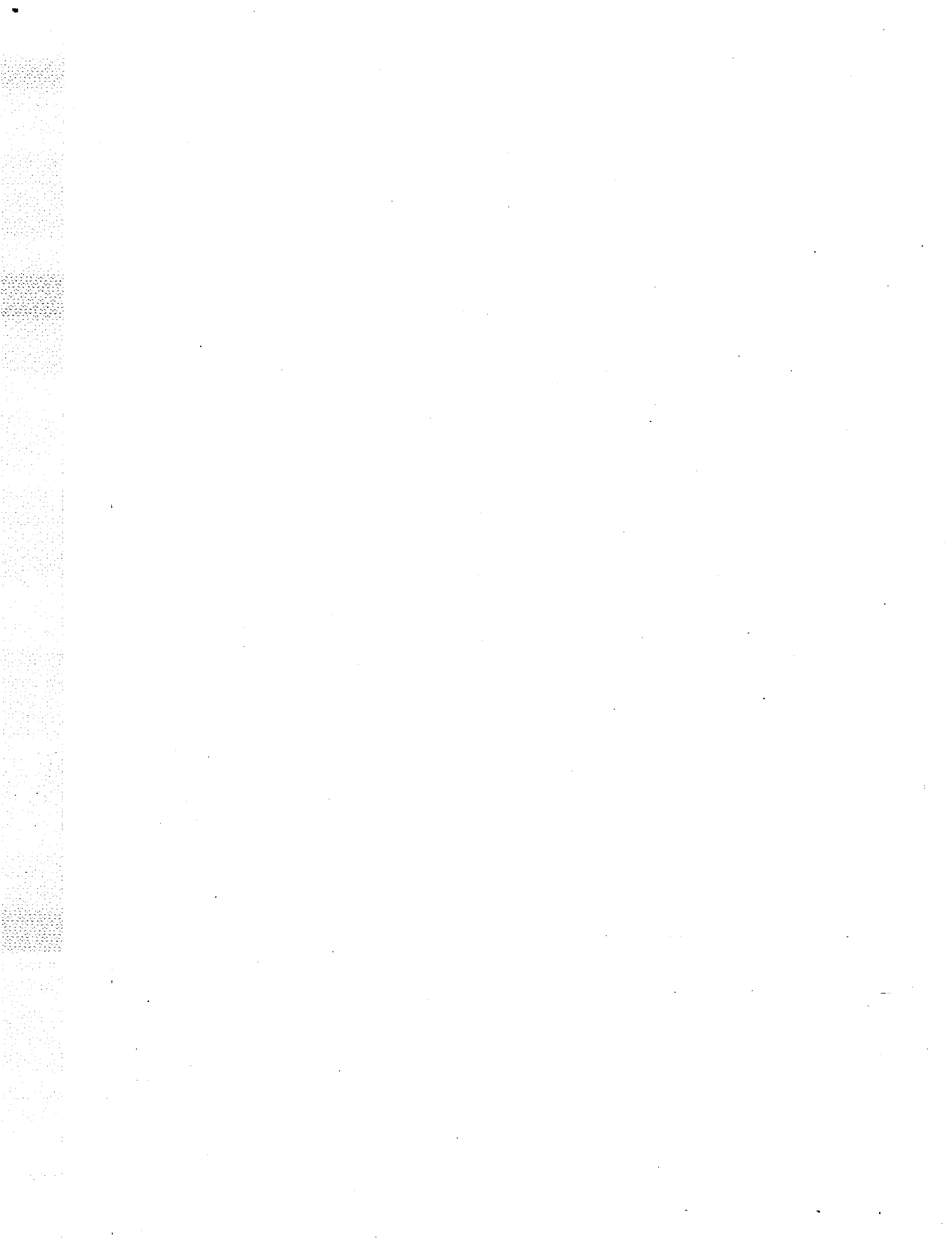



## OBJECTIVES

By the end of this lesson, the student should be able to:

- Recognize aurally the Tagalog vocabulary associated with performing operator maintenance and pre-operational checks, preparing the weapon for firing, engaging hostile aircraft, and employing immediate action and misfire procedures
- Present orally the Tagalog vocabulary associated with performing operator maintenance and pre-operational checks, preparing the weapon for firing, engaging hostile aircraft, and employing immediate action and misfire procedures
- Issue instructions in Tagalog using the military instructional words related to the tasks
- Ask and respond to simple questions in Tagalog related to the tasks

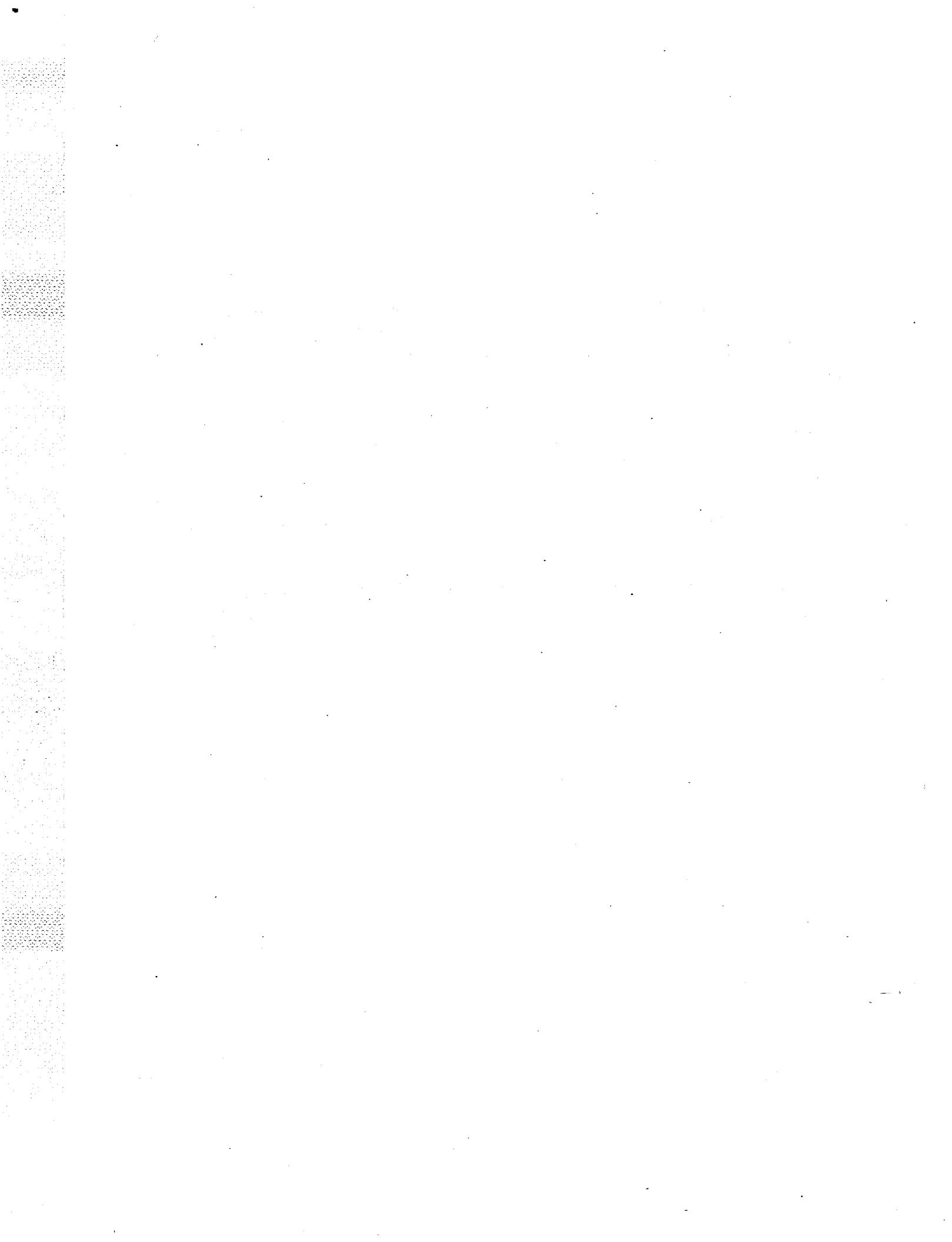

**CORE TEXT AND TRANSLATION OF TASK**

**TASK #1: PERFORM OPERATOR  
MAINTENANCE AND PRE-  
OPERATIONAL CHECKS BEFORE  
USING THE WEAPON**

**TASK #1: GAWIN ANG  
PANGANGALAGA NG  
OPEREYTOR AT MGA PAGTSEK  
BAGO GAMITIN ANG ARMAS**

Check the pressure gauge at the rear of the launch tube.	Tsekín ang panukat ng presyón sa likurán ng tubong panlunsád.
Remove the receptacle cap. Insert the trainer battery.	Alisín ang receptacle cap. Ipasok ang bateriyang pansanay.
Remove the IFF connector. Connect the IFF simulator. (IFF is Identification Friend or Foe.)	Alisín ang IFF connector. Ikaibít ang IFF simulator. (Ang IFF ay Identipikasyón ng kakampí o kalaban).
Press the IFF interrogator. Listen for three replies.	Pindutín ang pantanóng na IFF. Makiníg para sa tatlong sagót.
Raise the sight assembly. Remove the front cover. Operate the safety and the activator device.	Itaás ang kabuuán ng sipatán. Alisín ang takíp sa harapán. Gamitin ang kasangkapang panligtás sa panganib at pang-aktibo.
Listen for gyro spin-up noise.	Makiníg para sa ingay na gyrong umiikot.
Sight in on the infrared (IR) source. Center in the range ring.	Sipatín sa pinagmumulan ng infrared (IR). I-gitnâ sa sírkulo ng panukat-layò.
Listen for the distinct acquisition tone.	Makiníg para sa namúmukód na tunóg na pantamó.
Press and hold the uncaging switch.	Pindutín at pigilan ang swits na pangkawalâ.
Introduce an error. Procedure: Release the uncaging switch. Pull the trigger.	Magpasok ng malí. Pamamaraán: Bitiwan ang swits na pangkawalâ. Hilahin ang gatilyo.

**TASK #2: PREPARE THE WEAPON  
FOR FIRING**

Attach the IFF connector clamp to the flak jacket.

Place the weapon on the right shoulder.

The Battery Charger Unit (BCU) must be in place.

Unfold the antenna.

Remove the front cover.

Raise the sights.

Remove the IFF connector cable from the clamp. Connect to the grip stock.

**TASK #2: IHANDA ANG ARMAS  
PARA SA PAGPAPAPUTOK**

Ikabít ang panghigpit ng IFF connector sa plak diyaket.

Ilagáy ang armás sa kanang balikat.

Dapat nasa lugar ang BCU (yunit para lumamig ang bateríya)

Iladlád ang antena.

Alisín ang takíp sa harapán.

Itaás ang mga sipatán.

Alisín ang kable ng IFF connector mulá sa panghigpit. Ikabít sa grip isták.

**TASK #3: ENGAGE HOSTILE  
AIRCRAFT**

Detect the aircraft. Point the weapon at the target.

Interrogate the aircraft (for IFF signal).

Listen for IFF response.

Track and range the target.

Activate the weapon (activation switch).

Listen for the acquisition tone.

Press and hold the uncaging switch.

**TASK #3: PAPUTUKAN ANG  
KALABANG ERUPLANO**

Matyagán ang eruplano. Itutok ang armás sa target.

Interogatin ang eruplano (para sa signal na IFF).

Makiníg para sa sagót na IFF.

Subaybayan at alámin ang layò ng target.

Aktibahín ang armás (swits na pang-aktibo).

Makiníg para sa tunóg na pantamó.

Pindutín at pigilan ang swits na pangkawalá.

Positively identify the aircraft.

Kilalanin nang hustó ang eruplano.

Insert the proper elevation and lead.

Ipasak ang wastóng elebesyón at kalamangán.

Fire the weapon.

Paputukín ang armás.

Track for 3 to 5 seconds more.

Subaybayan pa ng tatló hanggáng limang saglít.

**TASK #4: EMPLOY IMMEDIATE  
ACTION AND MISFIRE  
PROCEDURES**

**TASK #4: GAMITIN ANG MGA  
PAMAMARAANG  
PANGMADALIANG AKSYON AT  
MGA PAMAMARAANG PAGKA DI-  
PUMUTOK**

Misfire procedures:

Mga pamamaraang pagká di-pumutók:

Track the target for 3 to 5 seconds more.

Subaybayan pa ng tatló hanggáng limang saglít ang target.

Release the trigger. Release the uncaging switch.

Bitiwan ang gatilyo. Bitiwan ang swits na pangkawalâ.

Remove the BCU.

Alisín ang BCU.

Place the weapon on the ground. The weapon must point up.

Ilagáy ang armás sa lupà. Dapat nakaturok na paitaás ang armás.

Mark the location on the map.

Markahán ang lugár sa mapa.

Wait at least three hours. Then approach the weapon.

Maghintáy ng dí-kulang sa tatlong oras. Pagkatapos lapitan ang armás.

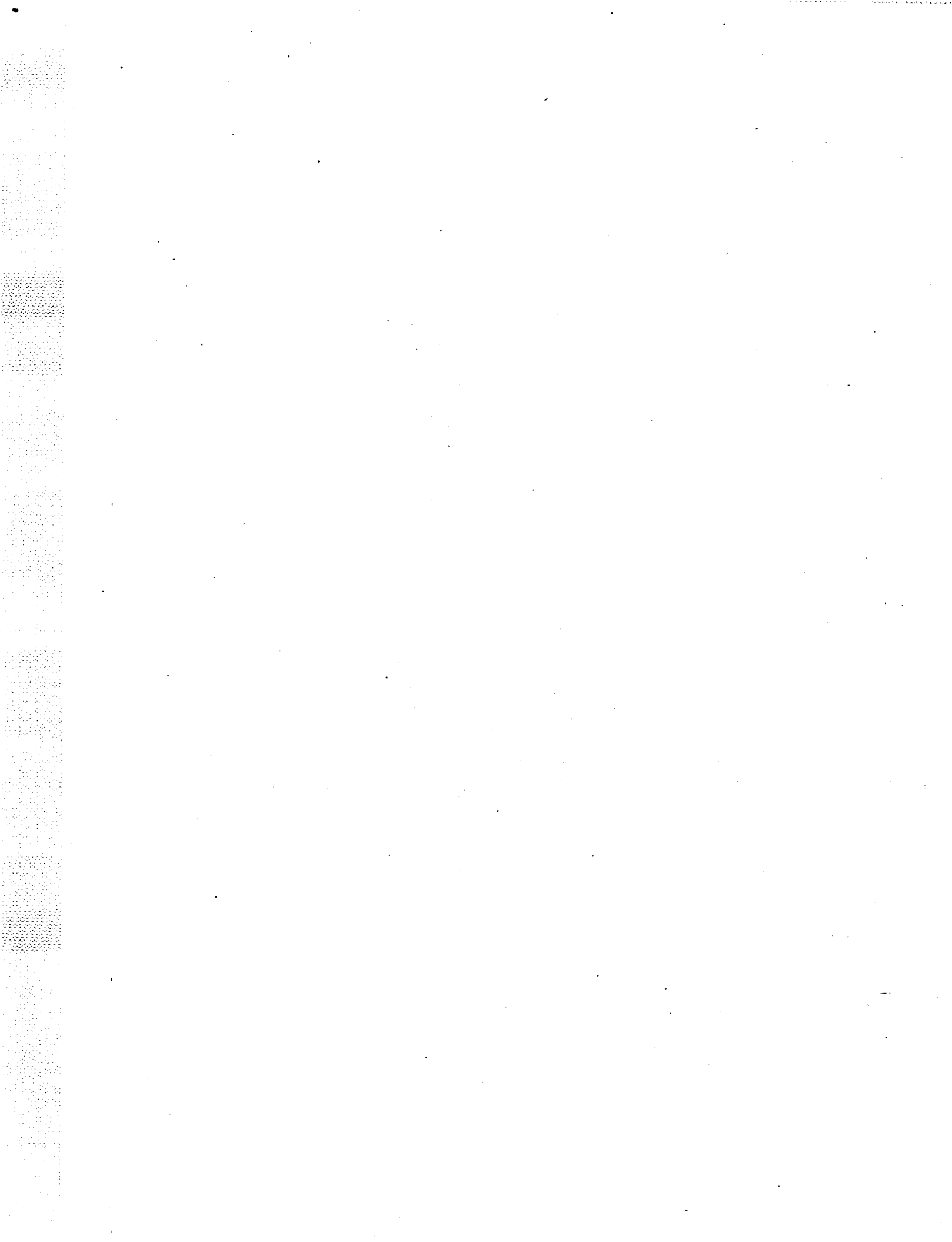

---

---

**HOMEWORK**

*Listen to the tape.*

Perform Operator Maintenance and Pre-Operational Checks before  
using the weapon

gawin

gawin ang pangangalaga ng opereytor

mga pagtsek

bago magpaandar

gawin ang pangangalaga ng opereytor at mga pagtsek bago magpaandar

bago

gamitin

ang armas

bago gamitin ang armas

Gawin ang pangangalaga ng opereytor at mga pagtsek bago gamitin ang armas

**VOCABULARY #1**

*Listen to the tape.*

Check the pressure gauge at the rear of the launch tube.

ang panukat ng presyon

tsekin ang panukat ng presyon

sa likurang

tubong panlunsad

sa likuran ng tubong panlunsad

Tsekin ang panukat ng presyon sa likuran ng tubong panlunsad.

**VOCABULARY #2**

*Listen to the tape.*

Remove the receptacle cap. Insert the trainer battery.

alisin

alisin ang receptacle cap

ipasok

bateriyang

pansanay

bateriyang pansanay

Ipasok ang bateriyang pansanay.



**VOCABULARY #3**

*Listen to the tape.*

Remove the IFF connector. Connect the IFF simulator. (IFF is Identification Friend Or Foe.)

ang IFF connector

Alisin ang IFF connector.

Ikabit

ang IFF simulator

Ikabit ang IFF simulator.

identipikasyon

ang IFF ay Identipikasyon

Kakampi

Kalaban

Identipikasyon ng Kakampi o Kalaban

Ang IFF ay Identipikasyon ng Kakampi o Kalaban.

**VOCABULARY #4**

*Listen to the tape.*

Press the IFF interrogator. Listen for three replies.

pindutin

ang pantanong

ang pantanong na IFF

Pindutin ang pantanong na IFF.

Makinig para sa

sagot

tatlong sagot

Makinig para sa tatlong sagot.

**VOCABULARY #5**

*Listen to the tape.*

Raise the sight assembly. Remove the front cover.  
Operate the safety and the activator device.

itaas

kabuuan ng sipatan

Itaas ang kabuuan ng sipatan.

ang takip

takip sa harapan

Alisin ang takip sa harapan.

gamitin

ang kasangkapang

panligtas sa panganib

ang kasangkapang panligtas sa panganib

pang-aktibo

Gamitin ang kasangkapang panligtas sa panganib at pang-aktibo.

**VOCABULARY #6**

*Listen to the tape.*

Listen for gyro spin-up noise.

ingay na gyrong umiikot

Makinig para sa ingay na gyrong umiikot.

**VOCABULARY #7**

*Listen to the tape.*

Sight in on the infrared (IR) source. Center in the range ring.

sipatin sa

pinagmumulan

infrared

IR

pinagmumulan ng infrared (IR)

Sipatin sa pinagmumulan ng infrared (IR).

i-gitna

sirkulo ng panukat-layo

I-gitna sa sirkulo ng panukat-layo.

EXERCISE #1

*Listen to the instructions on the tape.*

- \_\_\_\_\_ check the pressure gauge
- \_\_\_\_\_ at the rear of the launch tube
- \_\_\_\_\_ remove the receptacle cap
- \_\_\_\_\_ insert the trainer battery
- \_\_\_\_\_ connect the IFF simulator

EXERCISE #2

*Listen to the instructions on the tape.*

- |                   |                      |
|-------------------|----------------------|
| a. replies        | raise                |
| b. interrogator   | friend               |
| c. sight assembly | operator maintenance |
| d. checks         | press                |
| e. foe            | range                |
| f. cap            | friend               |
| g. simulator      | identification       |
| h. hold           | replies              |

**EXERCISE #3**

*Listen to the instructions on the tape.*

<u>Tagalog</u>	<u>English</u>
a. sipatin	_____
b. i-gitna	_____
c. takip sa harapan	_____
d. gamitin	_____
e. pinagmumulan	_____
f. ingay na gyrong umiikot	_____
g. kasang kapang sa pang-aktibo	_____
h. sirkulo ng panukat-layo	_____

**VOCABULARY #8**

*Listen to the tape.*

Listen for the distinct acquisition tone.  
Press and hold the uncaging switch.

mamumukod

tunog na pantamo

mamumukod na tunog na pantamo

Makinig para sa namumukod na tunog na pantamo.

pigilan

pindutin at pigilan

ang swits na pangkawala

Pindutin at pigilan ang swits na pangkawala.

**VOCABULARY #9**

*Listen to the tape.*

Introduce an error. Procedure: Release the uncaging switch.  
Pull the trigger.

magpasok

ng mali

magpasok ng mali

Pamamaraan:

bitiwan

ang swits na pangkawala

Pamamaraan: Bitiwan ang swits na pangkawala.

ang gatilyo

Kilahin ang gatilyo.

EXERCISE #4

Look at the lists of English and Tagalog words below. For each English word, write its Tagalog equivalent on the line following the English word. Choose your answers from the list at the bottom of the exercise. Some of the words in the list will not be used.

<u>English</u>	<u>Tagalog</u>
a. distinct	_____
b. hold	_____
c. acquisition tone	_____
d. uncaging switch	_____
e. introduce	_____
f. error	_____
g. trigger	_____
h. release	_____

Word List

- gatiyo
- magpasok
- itaas
- swits na pangkawala
- pigilan
- tunog na pantamo
- mali
- pantanong
- bitiwan
- namumukod

EXERCISE #5 - CUMULATIVE

Step #1

The sentences below are from Task #1. Fill in the numbered blanks with the missing Tagalog words.

- a. Ipasok ang bateriyang \_\_\_\_\_  
1
- b. Gamitin \_\_\_\_\_ panligtas sa panganib at \_\_\_\_\_  
2 3
- c. Makinig para sa \_\_\_\_\_ na tunog na pantamo.  
4
- d. \_\_\_\_\_ sa pinagmumulan ng infrared (IR).  
5
- e. Tsekin ang \_\_\_\_\_ sa likuran ng tubong panlunsad.  
6
- f. Ang IFF ay Identipikasyon ng \_\_\_\_\_ o Kalaban.  
7
- g. Pindutin at pigilan ang \_\_\_\_\_  
8
- h. Magpasok ng \_\_\_\_\_  
9

Step #2

On the lines below, write the English meanings of the words from the numbered spaces in Step #1. Be prepared to discuss your answers in class.

1. \_\_\_\_\_
2. \_\_\_\_\_
3. \_\_\_\_\_
4. \_\_\_\_\_
5. \_\_\_\_\_
6. \_\_\_\_\_
7. \_\_\_\_\_
8. \_\_\_\_\_
9. \_\_\_\_\_



**EXERCISE #6 - CUMULATIVE**

*Listen to the instructions on the tape.*

1. After you check the pressure gauge at the rear of the launch tube, what do you remove?
  - a. ang swits na pangkawala
  - b. ang receptacle cap
  - c. ang bateriyang pansanay
  
2. After you insert the trainer battery, what do you do?
  - a. alisin ang IFF connector
  - b. itaas ang kabuuan ng sipatan
  - c. alisin ang takip sa harapan
  
3. After you remove the IFF connector, what do you connect?
  - a. ang swits na pangkawala
  - b. the activator device
  - c. ang IFF simulator
  
4. After you press the IFF interrogator, what do you listen for?
  - a. sa namumukod na tunog
  - b. ingay na gyrong umiikot
  - c. tatlong sagot
  
5. After you sight in on the infrared source, where do you center?
  - a. sa sirkulo ng panukatlayo
  - b. sa likuran ng tubong panlunsad
  - c. sa pinagmumulan ng infrared

*Listen to the tape.*

Prepare the Weapon for Firing

ihanda ang armas

para sa pagpapaputok

Ihanda ang armas para sa pagpapaputok

**VOCABULARY #10**

*Listen to the tape.*

Attach the IFF connector clamp to the flak jacket.

ikabit

ang panghipit

ang panghipit ng IFF connector

ikabit ang panghipit ng IFF connector

plak diyaket

sa plak diyaket

Ikabit ang panghipit ng IFF connector sa plak diyaket.

**VOCABULARY #11**

*Listen to the tape.*

Place the weapon on the right shoulder.

ilagay ang armas

kanan

balikat

sa kanang balikat

Ilagay ang armas sa kanang balikat.

**VOCABULARY #12**

*Listen to the tape.*

The Battery Charger Unit (BCU) must be in place.

dapat nasa lugar

yunit para lumamig ang bateriya

BCU

BCU (yunit para lumamig ang bateriya)

Dapat nasa lugar ang BCU (yunit para lumamig ang bateriya).

**VOCABULARY #13**

*Listen to the tape.*

Unfold the antenna.  
Remove the front cover.  
Raise the sights.

iladlad

ang antena

Iladlad ang antena.

Alisin ang takip sa harapan.

itaas

ang mga sipatan

Itaas ang mga sipatan.

**VOCABULARY #14**

*Listen to the tape.*

Remove the IFF connector cable from the clamp.  
Connect to the grip stock.

alisin

ang kable ng IFF connector

alisin ang kable ng IFF connector

mula sa panghigpit

Alisin ang kable ng IFF connector mula sa panghigpit.

ikabit sa

grip istak

Ikabit sa grip istak.

**EXERCISE #7**

*Listen to the instructions on the tape.*

- \_\_\_ clamp
- \_\_\_ flak jacket
- \_\_\_ right
- \_\_\_ shoulder
- \_\_\_ attach
- \_\_\_ battery charger unit

EXERCISE #8

Look at the groups of words in your textbook. Each group contains, in jumbled order, the Tagalog words of sentences you've just heard. Unscramble each Tagalog sentence on the line beneath each group of words.

a. antena // ang // iladlad

\_\_\_\_\_

b. istak // ikabit // sa grip

\_\_\_\_\_

c. harapan // alisin // ang takip // sa

\_\_\_\_\_

d. ang // itaas // sipatan // mga

\_\_\_\_\_

e. IFF // ng // kable // connector // alisin // ang

\_\_\_\_\_

**EXERCISE #9 - CUMULATIVE**

*Listen to the instructions on the tape.*

**Step #1**

- \_\_\_\_\_ iladlad
- \_\_\_\_\_ dapat nasa lugar ang BCU
- \_\_\_\_\_ sa plak diyaket
- \_\_\_\_\_ sa grip istak
- \_\_\_\_\_ mula sa panghigpit
- \_\_\_\_\_ ang antena
- \_\_\_\_\_ yunit para lumamig ang bateriya
- \_\_\_\_\_ ilagay ang armas
- \_\_\_\_\_ ikabit ang panghigpit ng IFF connector
- \_\_\_\_\_ alisin ang kable ng IFF connector
- \_\_\_\_\_ sa kanang balikat
- \_\_\_\_\_ ikabit

Step #2

a. Attach the IFF connector clamp to the flak jacket.

---

---

b. Place the weapon on the right shoulder.

---

---

c. The Battery Charger Unit must be in place.

---

---

d. Unfold the antenna.

---

---

e. Remove the IFF connector cable from the clamp.

---

---

f. Connect to the grip stock.

---

---



*Listen to the tape.*

Engage Hostile Aircraft

paputukan

kalabang

eruplano

Paputukan ang kalabang eruplano.

**VOCABULARY #15**

*Listen to the tape.*

Detect the aircraft. Point the weapon at the target.  
Interrogate the aircraft (for IFF signal).  
Listen for IFF response.

matyagan

ang eruplano

Matyagan ang eruplano.

itutok

itutok ang armas

sa target

Itutok ang armas sa target.

interogatin

interogatin ang eruplano

para sa signal na IFF

Interogatin ang eruplano (para sa signal na IFF).

making para sa

sagot

sagot na IFF

Making para sa sagot na IFF.

**VOCABULARY #16**

*Listen to the tape.*

Track and range the target.  
Activate the weapon (activation switch).  
Listen for the acquisition tone.

subaybayan

alaman ang layo

subaybayan at alamin ang layo

ng target

Subaybayan at alamin ang layo ng target.

aktibahin

aktibahin ang armas

swits

pang-aktibo

swits na pang-aktibo

Aktibahin ang armas (swits na pang-aktibo).

makinig para sa

tunog

pantamo

ng tunog na pantamo

Makinig para sa ng tunog na pantamo.

**VOCABULARY #17**

*Listen to the tape.*

Press and hold the uncaging switch.  
Positively identify the aircraft.

pindutin at pigilan

ang swits na pangkawala

Pindutin at pigilan ang swits na pangkawala.

kilalanin

nang husto

Kilalinin nang husto ang eruplano.

**VOCABULARY #18**

*Listen to the tape.*

Insert the proper elevation and lead.  
Fire the weapon.  
Track for three to five seconds more.

ipasok

ang wastong elebesyon

ipasok ang wastong elebesyon

kalamangan

Ipasok ang wastong elebesyon at kalamangan.

Paputukin ang armas.

subaybayan

pa ng

tatlo hanggang limang

saglit

Subaybayan pa ng tatlo hanggang limang saglit.

EXERCISE #10

*Listen to the instructions on the tape.*

- |                |          |
|----------------|----------|
| a. listen      | detect   |
| b. track       | remove   |
| c. aircraft    | weapon   |
| d. connector   | response |
| e. raise       | point    |
| f. interrogate | detect   |
| g. range       | cover    |

EXERCISE #11

Fill in the blanks of the following Tagalog sentences.

- \_\_\_\_\_ ang armas (\_\_\_\_\_).
- Kilalanin \_\_\_\_\_ ang eroplano.
- \_\_\_\_\_ pa ng tatlo hanggang limang \_\_\_\_\_.
- Makinig para sa \_\_\_\_\_.
- Alamin ang wastong elebesyon at \_\_\_\_\_.
- \_\_\_\_\_ ang armas.

EXERCISE 12 - CUMULATIVE

In each box below are jumbled Tagalog words that can be used to form a few sentences from Task #3. Choose words from each group to form Tagalog sentences from the task. Be prepared to read your sentences and give their English meanings in class.

a.

ang eruplano	para sa	sagot
na IFF	interogatin	
the	signal	makinig

---

---

b.

tatlo	paputukin	pa ng
subaybayan	hanggang	ang armas
saglit	limang	

---

---

c.

target	sa	itutok
	ang eruplano	
ang armas		matyagan

---

---

d.

alamin	swits	na	subaybayan
ang layo	ang armas		ng target
aktibahin		pangaktibo	

---

---

e. (2 sentences)

kalamangan	ipasak	ang wastong
elebasyon		nang husto
ang eruplano	at	kilalanin

---

---

*Listen to the tape.*

Employ Immediate Action and Misfire Procedures

gamitin

ang mga pamamaraang

pangmadaliang aksyon

gamatin ang mga pamamaraang pangmadaliang aksyon

mga pamamaraang pagka di-pumutok

Gamitin ang mga pamamaraang pangmadaliang aksyon at mga pamamaraang pagka di-pumutok.

### VOCABULARY #19

*Listen to the tape.*

Misfire procedures:

Track the target for three to five seconds more.  
Release the trigger. Release the uncaging switch.  
Remove the BCU.

Mga pamamaraang pagka di-pumutok:

Subaybayan pa ng tatlo hanggang limang saglit

ang target

Subaybayan pa ng tatlo hanggang limang saglit ang target.

Bitiwan ang gatilyo.

Bitiwan ang swits na pangkawala.



Alisin ang BCU.

**VOCABULARY #20**

*Listen to the tape.*

Place the weapon on the ground. The weapon must point up.  
Mark the location on the map.

ilagay ang armas

sa lupa

Ilagay ang armas sa lupa.

dapat nakaturok

na paitaas

dapat nakaturok na paitaas

Dapat nakaturok na paitaas ang armas.

markahan

markahan ang lugar

sa mapa

Markahan ang lugar sa mapa.

**VOCABULARY #21**

*Listen to the tape.*

Wait at least three hours. Then approach the weapon.

maghintay

di-kulang sa

tatlong oras

Maghintay ng di-kulang sa tatlong oras.

pagkatapos

lapitan

lapitan ang armas

Pagkatapos lapitan ang armas.

EXERCISE #13

Step #1

Using words from the list below, fill in the blanks to complete the following Tagalog sentences from this task.

- a. Ilagay ang armas sa \_\_\_\_\_.
- b. Pagkatapos \_\_\_\_\_ ang armas.
- c. \_\_\_\_\_ ng di-kulang sa tatlong \_\_\_\_\_.
- d. \_\_\_\_\_ sa \_\_\_\_\_.
- e. Bitiwan ang \_\_\_\_\_ na \_\_\_\_\_.
- f. Dapat \_\_\_\_\_ na \_\_\_\_\_ ang armas.

Word List

pangkawala  
oras  
lapitan  
mapa  
paitaas  
lupa  
ang lugar  
nakaturok  
maghintay  
markahan  
swits

Step #2

The English equivalents of the Tagalog sentences in Step #1 are listed in your text. Next to each English sentence, write the letter of the corresponding Tagalog sentence from Step #1. There is one extra English sentence.

\_\_\_\_\_ Place the weapon on the ground.

\_\_\_\_\_ Mark the location on the map.

\_\_\_\_\_ Release the trigger.

\_\_\_\_\_ Wait at least three hours.

\_\_\_\_\_ Then approach the weapon.

EXERCISE #14 - CUMULATIVE

Listed below are five English sentences from Task #4. The Tagalog equivalent of each English sentence is started for you. Complete each Tagalog sentence in the space provided. Be prepared to discuss your answers in class.

Place the weapon on the ground; the weapon must point up.

a. Ilagay ang armas sa lupa. Dapat \_\_\_\_\_

Misfire procedures: Track the target for three to five seconds more.

b. Mga pamamaraang pagka di-pumutok: Subaybayan \_\_\_\_\_

Wait at least three hours; then approach the weapon.

c. Maghintay ng di-kulang sa tatlong oras. Pagkatapos \_\_\_\_\_

Mark the location on the map.

d. Markahan \_\_\_\_\_

Release the trigger; release the uncaging switch.

e. Bitiwan ang gatilyo. Bitiwan \_\_\_\_\_

**NOTES**

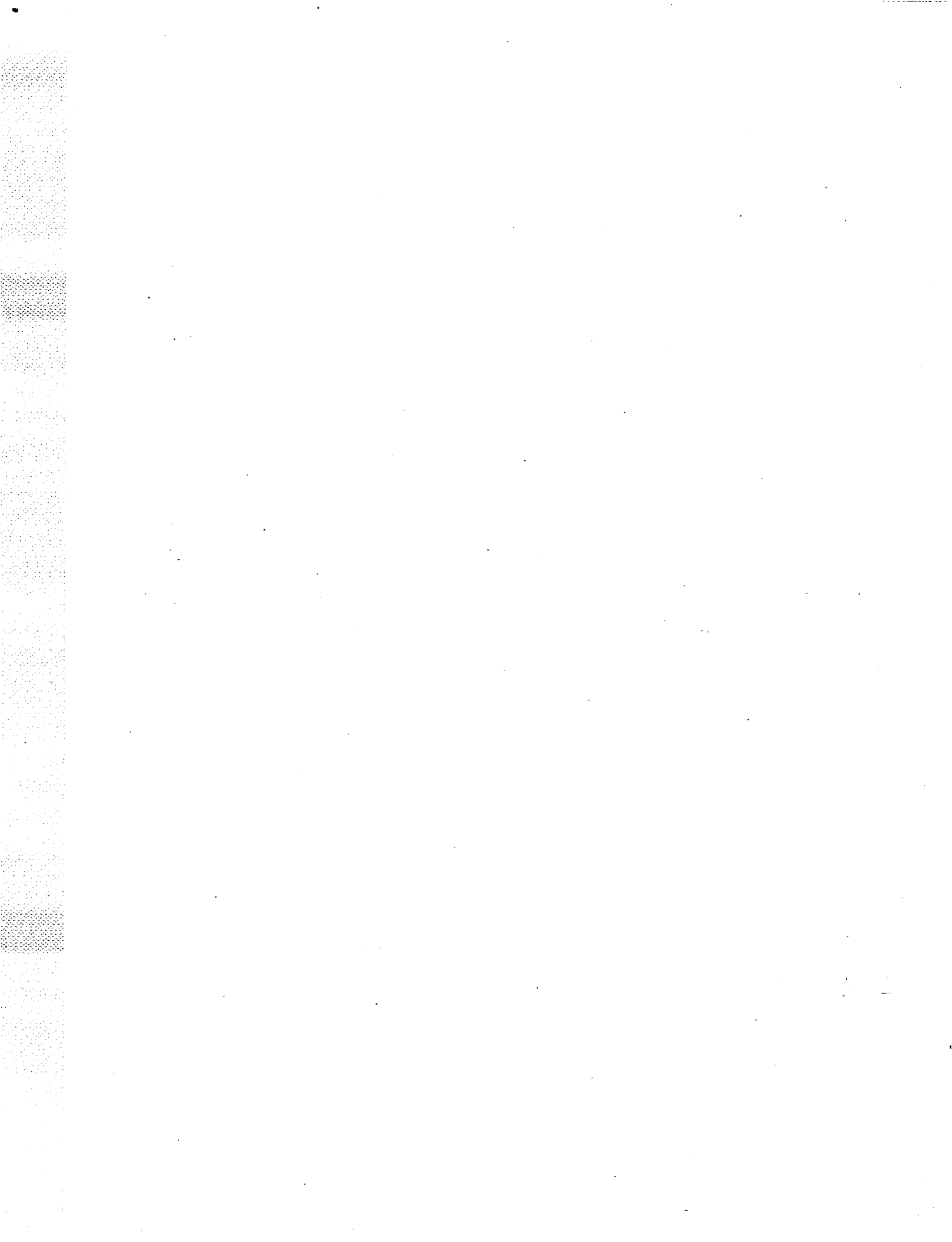

---

---

**CLASSROOM PRACTICE**

**EXERCISE #1**

Column A and Column B contain Tagalog words and phrases from Task #1. Combine a word or phrase from Column A with a phrase from Column B to form a sentence from Task #1. Then, write your answers on the lines at the bottom of the exercise. One of the phrases can be used more than once. You should be able to form nine sentences.

**Column A**

Bitiwan  
makinig para sa  
tsekin ang panukat ng  
presyon  
hilahin  
  
ipasok  
pindutin at pigilan  
ang IFF ay  
magpasok  
gamatin ang "SAFETY"

**Column B**

ang bateriyang pansanay  
sa likuran ng tubong panlungsad  
ang kasangkapang sa panganib  
at pang-aktibo  
identipikasyon ng kakampi o  
kalaban  
ng wali  
tatlong sagot  
ang gatilyo  
swits na pangkawala

---

---

---

---

---

---

---

---

---

---



EXERCISE #2

*Listen to the instructions on the tape.*

- a. 1. Alisin ang IFF conector.  
2. Alisin ang receptacle cap

Remove the receptacle cap. 1 2

- b. 1. Makinig para sa ingay na gyron umiikot.  
2. Makinig para sa namumukod na tunog na pantamo.

Listen for gyro spin-up noise. 1 2

- c. 1. Pindutin ang pantanong na IFF.  
2. Ikabit ang IFF simulator.

Connect the IFF simulator. 1 2

- d. 1. Alisin ang takip sa harapan.  
2. Itaas ang kabuuan ng sipatan.

Raise the sight assembly. 1 2

- e. 1. I-gitna sa sirkulo ng panukat-layo.  
2. Sipatin sa pinagmumulan ng infrared (IR).

Center in the range ring. 1 2



EXERCISE #3

Look at the jumble boxes below. The boxes contains Tagalog words and phrases from Task #2. Use the words and phrases to form as many sentences from the task as possible. Words may be used more than once. You should be able to find at least five sentences.

a.

ang	alisin
cable	ikabit
grip istak	connector
mula	IFF
sa	panghigpit

Alisin ang kable ng IFF connector mula sa panghigpit.

Ikabit sa grip istak.

b.

armas	kanang	lugar
ilagay	dapat	connector
ang	nasa	yunit para lumamig ang bateriya
	panghigpit	ng plak diyaket
sa	IFF	ikabit balik

Ikabit ang panghigpit ng IFF connector sa plak diyaket.

Ilagay ang armas sa kanang balik.

Dapat nasa lugar ang yunit para lumamig ang bateriya.

EXERCISE 4

Look at the groups of Tagalog words below. Each group contains, in jumbled order, the Tagalog words of one of the sentences from Task #3. Write each Tagalog sentence and its English equivalent on the lines provided.

a. at // subaybayan // target // ang // layo

Tagalog: \_\_\_\_\_

English: \_\_\_\_\_

b. saglit // hanggang // pa // ng // limang // subaybayan // tatlo

Tagalog: \_\_\_\_\_

English: \_\_\_\_\_

c. eruplano // nang husto // ang // kilalanin

Tagalog: \_\_\_\_\_

English: \_\_\_\_\_

d. armas // pang-aktibo // ang // aktibahin // swits

Tagalog: \_\_\_\_\_

English: \_\_\_\_\_

e. wastong // kalamangan // ang // elebesyon // ipasok // at

Tagalog: \_\_\_\_\_

English: \_\_\_\_\_

f. pangkawala // pigilan // ang // at // swits // pindutin

Tagalog: \_\_\_\_\_

English: \_\_\_\_\_

g. ang // itutok // sa // target // armas // ang

Tagalog: \_\_\_\_\_

English: \_\_\_\_\_

### EXERCISE #5

Look at the list of Tagalog steps below. Each step is part of the misfire procedures in Task #4. The steps are out of order. Number them in the correct order. Be prepared to read the steps aloud.

- \_\_\_\_\_ a. Maghintay ng di-kulang sa tatlong oras. Pagkatapos lapitan ang armas
- \_\_\_\_\_ b. Subaybayan pa ang target ng tatlo hanggang limang saglit
- \_\_\_\_\_ c. Ilagay ang armas sa lupa. Dapat nakaturok an paitaas ang armas.
- \_\_\_\_\_ d. Bitiwan ang gatilyo. Bitiwan ang swits na pangkawala.
- \_\_\_\_\_ e. Markahan ang lugar sa mapa.
- \_\_\_\_\_ f. Alisin ang BCU.

---

---

## SPEAKING PRACTICE

During the speaking practice, the teacher helps and corrects as necessary.

### Question/Answer Session

**Task #1: Gawin ang pangangalaga ng opereytor at mga pagtsek bago gamitin ang armas**

1. Ano ang una mong tse-tsekin?
2. Ano ang gagawin mo sa receptacle cap? Ano ang gagawin mo sa bateriyang pansanay?
3. Ano ang gagawin mo sa IFF connector? Ano ang gagawin mo sa IFF simulator?
4. Ano ang kahulugan ng mga titik na IFF?
5. Anong pipindutin mo? Ilang sagot ang maririnig mo?
6. Ano ang iyong itataas? Ano ang gagawin mo sa takip sa harapan? Anong kasangkapan ang gagamitin mo?
7. Anong uri ng ingay ang pakikinggan mo?
8. Ano ang iyong sisipatin? Ano ang gagawin mo sa sirkulo ng panukat-layo?
9. Anong uri ng tunog ang iyong pakikinggan?
10. Anong uri ng tunog ang iyong pakikinggan?
11. Pagkatapos mong magpasok ng mali, anong dalawang kautusan sa paraan ang iyong gagawin?

**Task #2: Ihanda ang Armas Para Sa Plak Diyaket**

12. Ano ang ikakabit mo sa plak diyaket?
13. Saan mo ilalagay ang mga armas?
14. Ano ang BCU?
15. Ano ang ilaladlad mo?

16. Ano ang gagawin mo sa takip sa harapan?
17. ano ang gagawin mo sa sipatan?
18. Ano ang aalisin mo sa panghigpit? Ano ang ikakabit mo sa bagay na ito?

**Task #3: Paputukan ang kalabang eruplano**

19. Ano ang mamatyagan mo? Ano ang itututok mo sa target?
20. Ano ang iyon in-interogatin?
21. Anong sagot ang iyong pakikingingan?
22. Anong bagay ang iyong susubaybayan at aalamin?
23. Sa pag-aktiba ng armas, anong swits ang iyong gagalawin?
24. Ano ang iyong pakikingingan?
25. Ano ang gagawin mo sa swits na pangkawala?
26. Ano ang mga huling tatlong hakbang?

**Task #4: Gamitin ang mga pamamaraang pangmadalian aksiyon at mga pamamaraang pagka di-pumutok**

27. Ano ang unang apat na pamamaraan pagka di-pumutok?
28. Saan mo mamarkahan ang lugar?
29. Gaano katagal ka maghihintay? Pagkatapos, ano ang gagawin mo?

**Task #1: Perform Operator Maintenance and Pre-Operational Checks Before Using the Weapon**

1. What do you first check?
2. What do you do with the receptacle cap? What do you do with the trainer battery?

3. What do you do with the IFF connector? What do you do with the IFF simulator?
4. What do the initials "IFF" stand for?
5. What do you press? How many replies do you hear?
6. What do you raise? What do you do with the front cover? What device do you operate?
7. What type of noise do you listen for?
8. What do you sight in on? What do you do with the range ring?
9. What type of tone do you listen for?
10. What do you do with the uncaging switch?
11. After you introduce an error, what two instructions in the procedure are you told to perform?

**Task #2: Place Weapon into Operation (Ready Weapon for Firing)**

12. What do you attach to the flak jacket?
13. Where do you place the weapon?
14. What is the BCU?
15. What do you unfold?
16. What do you do with the front cover?
17. What do you do with the sights?
18. What do you remove from the clamp? What do you connect this item to?

**Task #3: Engage Hostile Aircraft**

19. What do you detect? What do you point at the target?
20. What do you interrogate?
21. What response do you listen for?

22. What item do you track and range?
23. To activate the weapon, what switch do you employ?
24. What do you listen for?
25. What do you do with the uncaging switch?
26. What are the last three steps?

**Task #4: Employ Immediate Action and Misfire Procedures**

27. What are the first four misfire procedures?
28. Where do you mark the location?
29. How long do you wait? Then what do you do?



GLOSSARY

English

3  
5  
acquisition  
acquisition tone  
action  
activate  
activation (adj)  
activation switch  
activator  
aircraft  
an  
and  
antenna  
approach (I)  
assembly  
at  
at least  
attach  
battery  
battery charger unit  
  
BCU  
be  
before  
cable  
cap  
center  
check (I)  
checks (n)  
clamp (n)  
connect  
connector (n)  
cover (n)  
detect (I)  
device

Tagalog

tatlo, tatlong  
limang  
pantamo  
pantamo  
aksyon  
aktibahin  
pang-aktibo  
swits na pang-aktibo  
pang-aktibo  
eruplano  
ng  
at  
antena  
lapitan  
kabuuan  
sa  
di-kulang  
ikabit  
bateriyang  
yunit para lumamig ang  
bateriya  
BCU  
nasa  
bago  
kable  
cap  
i-gitna  
tsekin  
mga pagtsek  
panghigpit  
ikabit  
connector  
takip  
matyagan  
kasangkapang

distinct  
elevation  
employ (I)  
engage (I)  
error  
fire (I)  
firing (n)  
flak jacket  
foe  
for  
friend  
from  
front  
grip stock (n)  
ground  
gyro spin up noise  
hold (I)  
hostile  
hours  
identification  
identify (I)  
IFF (n)  
IFF (adj)  
immediate  
in  
infrared (IR)  
insert (I)  
interrogate  
interrogation  
introduce (I)  
IR  
is  
jacket  
launch tube  
lead (n)  
listen (I)  
location  
maintenance  
map (n)  
mark (I)

namumukod  
elebesyon  
gamitin  
paputukan  
mali  
paputukin  
pagpapaputok  
plak diyaket  
kalaban  
para sa; sa  
kakampi  
mula sa  
harapan  
grip istak  
lupa  
ingay na gyrong umiikot  
pigilan  
kalabang  
oras  
identipikasyon  
kilalanin  
IFF  
IFF  
pangmadaliang  
sa  
infrared (IR)  
ipasok  
interogatin  
pantanong  
magpasok  
IR  
ay  
diyaket  
tubong panlunsad  
kalamangan  
makinig  
lugar  
pangangalaga  
mapa  
markahan

misfire (adj)	pagka di-pumutok
more	pa
must	dapat
of	ng
on	sa
operate (I)	gamitin
operator	opereytor
or	o
perform (I)	gawin
place (noun)	lugar
place (I)	ilagay
point (v)	itutok
point (n)	nakaturok
positively	nang husto
pre-operational	bago magpaandar
prepare	ihanda
press (I)	pindutin
pressure gauge	panukat ng presyon
pressure	presyon
procedure	pamamaraan
procedures	pamamaraang
proper	wastong
pull (I)	hilahin
raise (I)	itaas
range (I)	alamin ang layo
range ring	sirkulo ng panukat-layo
rear	likuran
receptacle cap	receptacle cap
release (I)	bitiwan
remove (I)	alisin
replies	sagot
response	sagot
right	kanang
safety	panligtas sa panganib
seconds	saglit
shoulder	balikat
sight in (I)	sipatin
sight	sipatan
sights	mga sipatan
signal	signal

simulator  
source  
switch  
target  
the  
then  
three  
to (up to)  
to the  
tone (n)  
track (I)  
trainer  
trigger  
tube  
uncaging switch  
unfold  
unit  
up  
using  
wait  
weapon

simulator  
pinagmumulan  
swits  
target  
ang  
pagkatapos  
tatlong  
hanggang  
sa  
tunog  
subaybayan  
pansanay  
gatilyo  
tubong  
swits na pangkawala  
iladlad  
yunit  
na paitaas  
gamitin  
maghintay  
armas

### CRITICAL PHRASES

activator device  
BCU  
clamp  
distinct acquisition tone

flak jacket  
front cover  
grip stock  
gyro  
IFF connector  
IFF interrogator  
IFF response  
IFF simulator  
interrogate aircraft  
IR source

kasaongkysang pang-aktibo  
BCU  
panghigpit  
namumukod na tunog na  
pantamo  
plak diyaket  
takip sa harapan  
grip istak  
gyrong  
IFF connector  
pantanong na IFF  
sagot na IFF  
IFF simulator  
pantanong ng eruplano  
pinagmumulan ng infrared

launch tube  
pressure gauge  
range ring  
receptacle cap  
sight assembly  
spin-up  
tracking and ranging target  
trainer battery  
uncaging switch

tubong panlunsad  
panukat ng presyon  
sirkulo ng panukat-layo  
receptacle cap  
kabuuan ng sipatan

bateriya  
swits na pangkawala

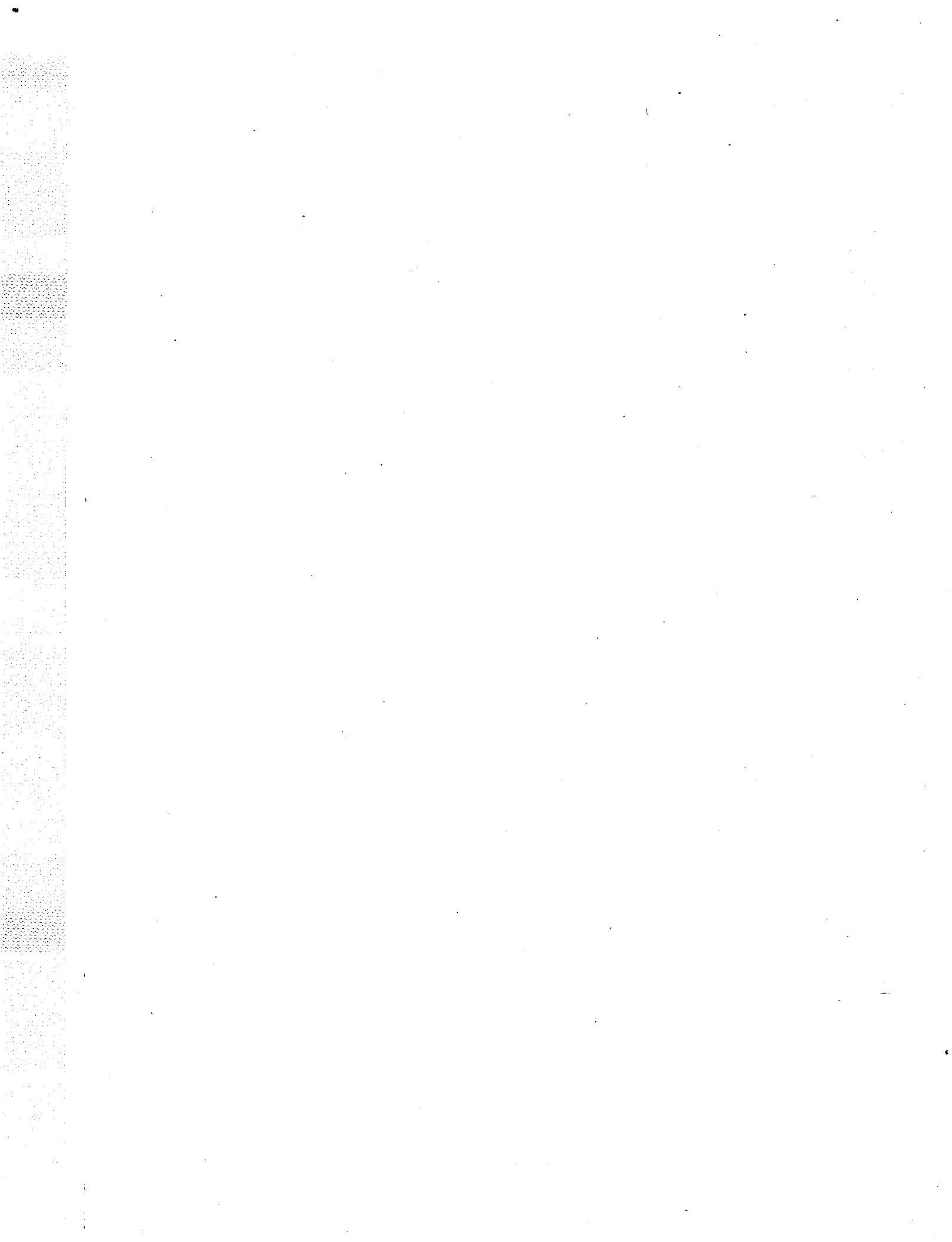

**TAGALOG LESSON 24**

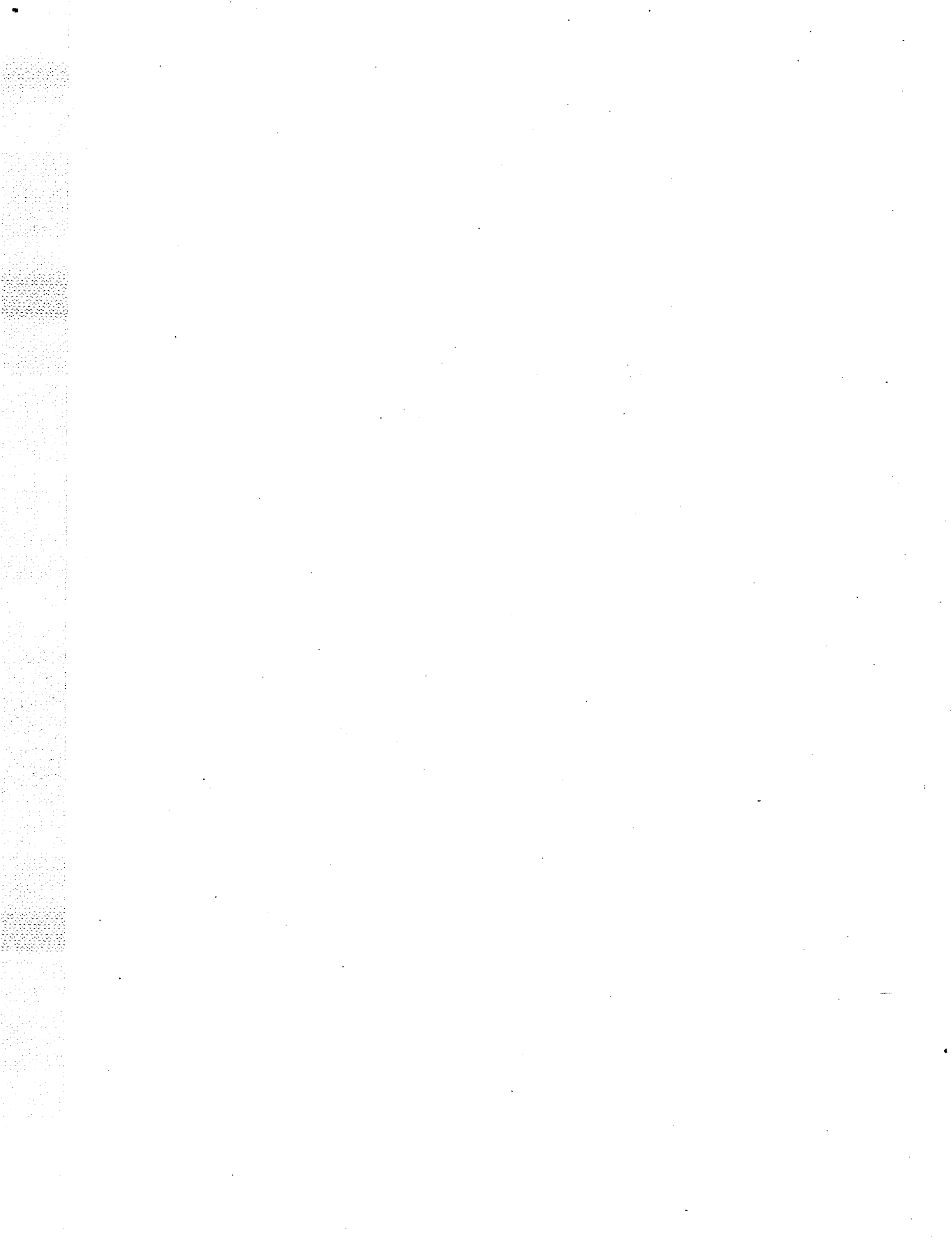



## OBJECTIVES

By the end of this lesson, you should be able to:

- Recognize aurally the Tagalog vocabulary associated with performing operator maintenance on individual weapon; loading, reducing stoppage, and clearing an individual weapon; and battle sighting zero an individual weapon.
- Present orally the Tagalog vocabulary associated with performing operator maintenance on individual weapon; loading, reducing stoppage, and clearing individual weapon; and battle sighting zero an individual weapon.
- Issue instructions in Tagalog using the military instructional words related to the tasks
- Ask and respond to simple questions in Tagalog related to the tasks.

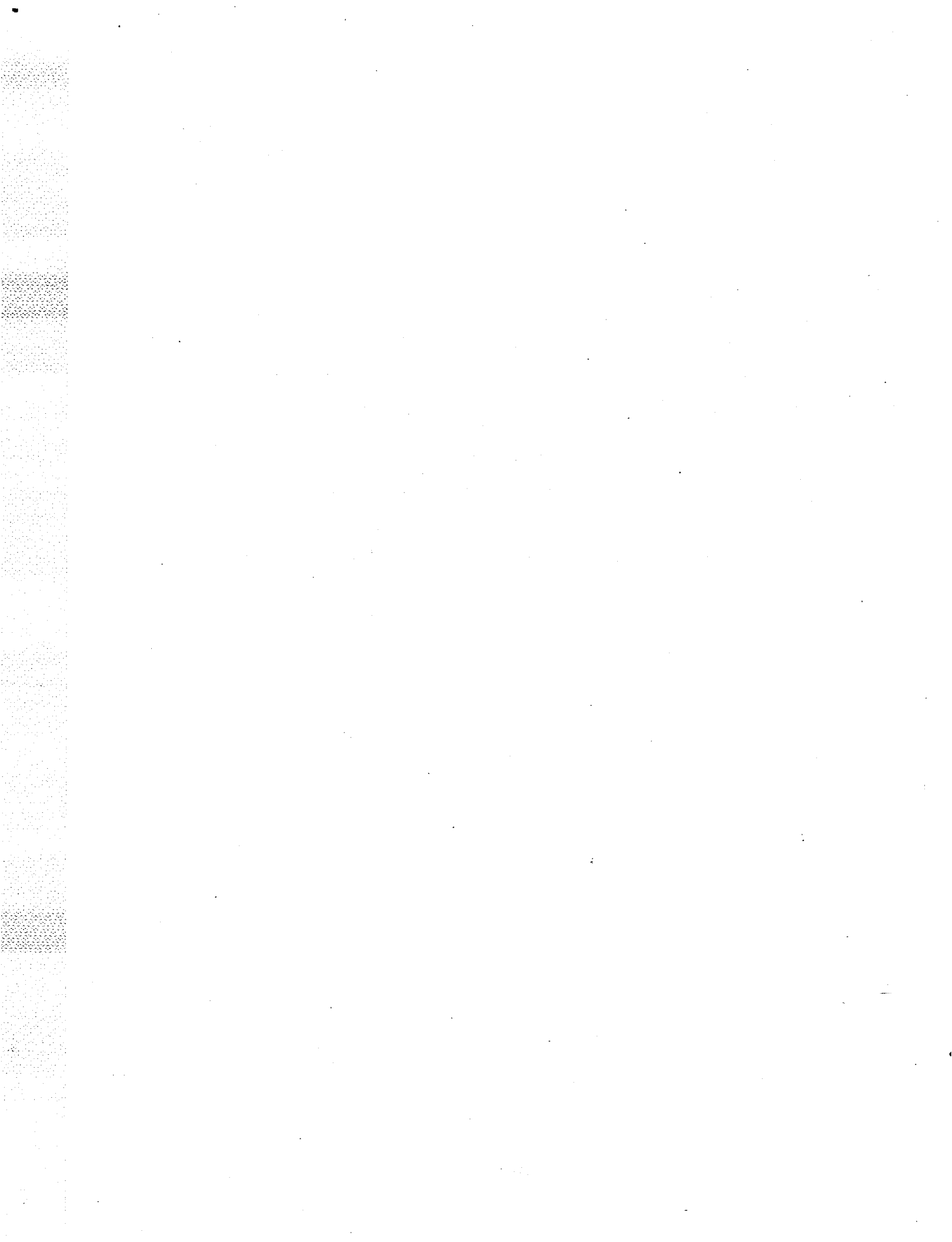

---

---

**CORE TEXT AND TRANSLATION OF TASK**

**TASK #1: PERFORM OPERATOR  
MAINTENANCE ON INDIVIDUAL  
WEAPON**

The weapon must always be clean.

Procedure:

Take apart the weapon.

Remove the bolt. (The firing mechanism must come forward.)

Pull the rear locking pin first. (The rifle unfolds into two main sections.)

Pull the pivot pin. This releases the upper group from the lower group.

Turn the weapon up. (The bolt slides out.)

Inspect and clean the weapon.

Open the receiver. Run the bore brush down the barrel to the chamber. Oil lightly. Use a rag.

The bolt group: Use a bore brush. Clean the inside of the bolt. (The firing pin must be there and clean). Oil lightly.

**TASK #1: GAWIN ANG  
PANGANGALAGA NG  
OPEREYTOR SA BAWAT ARMAS**

Dapat laging malinis ang armás.

Pamamaraán:

Pagkalagín ang armás.

Alisin ang trangká. (Dapat lumipat sa haráp ang mekanismo ng pagpapaputók.)

Hilahin muna ang sundót-pangkasá sa likód. (Maghihiwaláy sa dalawáng pangunahing bahagi ang riple.)

Hilahin ang pivot pin. Paghiiwalayín nitó ang grupong itaás mulá sa grupong ibabâ.

Itikwás nang paitaás ang armás. (Dudulas ang trangká.)

Inspeksiyunín at linisin ang armás.

Buksán ang resiber. Paraanin ang brotsang pantubo mulá sa barel hanggáng sa tsamber. Langisán nang kauntì. Gumamit ng basahan.

Ang grupong trangká: Gumamit ng brotsang pantubo. Linisin ang loób ng trangka. (Dapat naroon at malinis ang pansundót-putók.) Langisán nang kauntì.

The lower receiver group: Inspect.  
Clean. Use a rag, swab, or brush.

Ang grupong resiber sa ibabâ:  
Inspeksiyunín. Linisin. Gumamit  
ng basahan, swab, o brotsa.

Put the weapon back together in  
reverse order.

Ibalík ang armás sa pagkakabuô  
pasaliwâ ng pamamaraáng pagkalag.

Do a function check. (Check the  
weapon. Now the weapon should  
work.)

Gumawá ng pagsubok. (Tsekín ang  
armás. Ngayón, dapat gumagana ang  
armás.)

**TASK #2: LOAD, REDUCE  
STOPPAGE, AND CLEAR  
INDIVIDUAL WEAPON**

**TASK #2: MAGKARGA, BAWASAN  
ANG PAGBARA, AT MAG-CLEAR  
NG BAWAT ARMAS**

**Procedure:**

**Pamamaraán:**

Check the ammunition. Check the  
magazine.

Tsekín ang amyunisyon. Tsekín ang  
magasin.

Put the magazine in the weapon.

Ilagáy ang magasin sa armás.

Put the weapon on "FIRE."

Ilagáy ang armás sa posisyóng  
"FIRE."

Pull the trigger.

Hilahin ang gatilyo.

If it does not fire. Procedure:

Kung hindi pumutók itó. Pamamaraán:

Slap up the magazine.

Tapikín nang paitaás ang magasin.

Pull the bolt to the rear.

Hilahin ang trangká patungò sa  
likód.

Look inside the chamber.

Tingnán ang loób ng tsamber.

Release the bolt.

Bitiwan ang trangká.

Fire the weapon.

Magpaputók ng armás.

If it does not fire, get another  
weapon.

Kung hindi pumutók itó, kumuha ng  
ibáng armás.

**TASK #3: BATTLE SIGHT ZERO AN  
INDIVIDUAL WEAPON**

**Procedure:**

Properly align the front and rear sights. The sight picture must be correct.

Fire three rounds down range at the target.

Analyze the three rounds. Make adjustments.

**TASK #3: I-SERO ANG SIPATAN  
NG BAWAT ARMAS**

**Pamamaraán:**

Ihanay nang wastô ang mga sipatán sa harap at sa likód. Dapat wastô ang natatanaw sa sipatán.

Magpaputók ng tatlong rolyó ng bala sa dakò ng target.

Suriin ang tatlong rolyó ng bala. Gumawa ng mga pagwawastô.

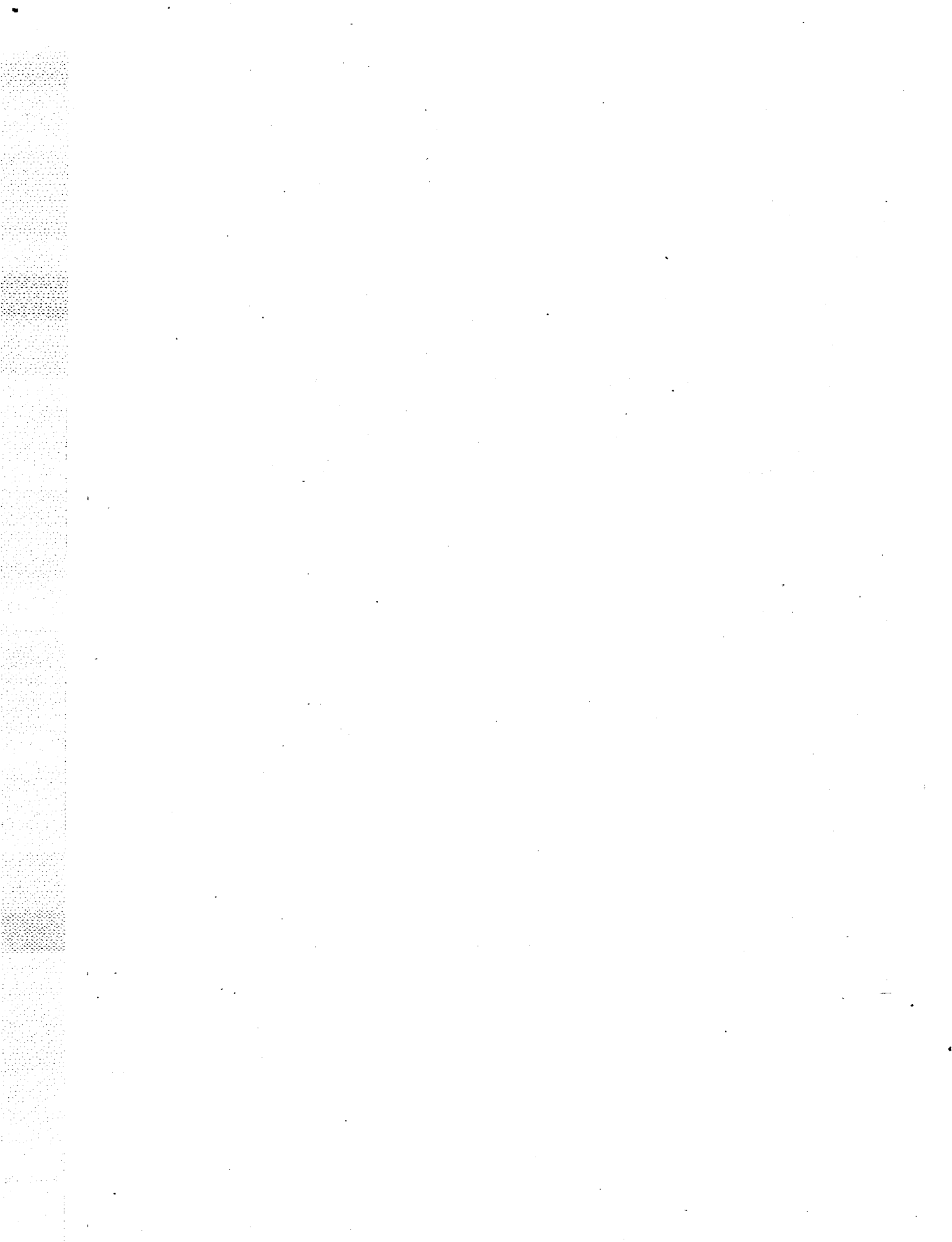

---

---

**HOMEWORK**

*Listen to the tape.*

**Perform Operator Maintenance on Individual Weapon**

gawin ang pangangalaga

ng opereytor

sa bawat armas

Gawin ang pangangalaga ng opereytor sa bawat armas

**VOCABULARY #1**

*Listen to the tape.*

**The weapon must always be clean.  
Procedure:**

dapat lagi malinis

ang armas

Dapat laging malinis ang armas.

**Pamamaraan:**

**VOCABULARY #2**

*Listen to the tape.*

Take apart the weapon.  
Remove the bolt. (The firing mechanism must come forward.)

pagkalagin

Pagkalagin ang armas.

Trangka

lumipat sa harap

dapat lumipat sa harap

mekanismo

ang mekanismo ng pagpapaputok

Trangka: (Dapat lumipat sa harap ang mekanismo ng pagpapaputok.)

**VOCABULARY #3**

*Listen to the tape.*

Pull the rear locking pin first.  
(The rifle unfolds into two main sections.)

hilahin

muna

ang sundot-pangkasa

hilahin muna ang sundot-pangkasa



sa likod

Hilahin muna ang sundot-pangkasa sa likod.

maghihiwalay

sa

dalawang

pangunahing

bahagi

dalawang pangunahing bahagi

ang riple

Maghihiwalay sa dalawang pangunahing bahagi ang riple.

#### **VOCABULARY #4**

*Listen to the tape.*

Pull the pivot pin. This releases the upper group from  
the lower group.  
Turn the weapon up. (The bolt slides out.)

Hilahin ang pivot pin.

nito

paghihiwalayin

ang grupong

itaas

paghihiwalayin nito ang grupong itaas

ibaba

grupong ibaba

mula sa grupong ibaba

Paghihiwalayin nito ang grupong itaas mula sa grupong ibaba

itikwas nang paitaas

Itikwas nang paitaas ang armas.

dudulas

ang trangka

Dudulas ang trangka.

Itikwas nang paitaas ang armas. (Dudulas ang trangka.)

### VOCABULARY #5

*Listen to the tape.*

Inspect and clean the weapon.  
Open the receiver. Run the bore brush down the barrel to the  
chamber. Oil lightly. Use a rag.

inspeksiyunin at linisin

Inspeksiyunin at linisin ang armas.

ang resiber

Buksan ang resiber.

paraanin

ang brotsang pantubo

mula sa barel

hanggang sa tsamber

Paraanin ang brotsang pantubo mula sa barel hanggang sa tsamber.

nang kaunti

Langisan nang kaunti.

basahan

Gumamit ng basahan.

**EXERCISE #1**

*Listen to the instructions on the tape.*

**Step # 1**

- |                     |                  |               |
|---------------------|------------------|---------------|
| h. muna             | a. mekanismo     |               |
|                     | ___ always       | b. pagkalagin |
|                     | ___ bolt         |               |
|                     | ___ first        |               |
|                     | ___ take apart   |               |
| g. sundot-pangkasa  | ___ come forward |               |
|                     | ___ be clean     |               |
|                     | ___ locking pin  | c. laging     |
| f. lumipat sa harap | ___ mechanism    |               |
|                     | e. trangka       | d. malinis    |

Step #2

_____	_____
_____	_____
_____	_____
_____	_____
_____	_____
_____	_____
_____	_____
_____	_____

EXERCISE #2

*Listen to the instructions on the tape.*

Step #1

___ itaas	___ riple	___ maghihiwalay
___ grupong	___ bahagi	___ ibaba
___ nito	___ pangunahin	___ paghihiwalayin

Step #2

- a. \_\_\_\_\_ ang grupong \_\_\_\_\_ mula sa  
\_\_\_\_\_.
- b. \_\_\_\_\_ sa dalawang \_\_\_\_\_  
\_\_\_\_\_ ang \_\_\_\_\_.

Step #3

Write the number of each the Tagalog word below in the blank next to its English equivalent.

- |                   |       |          |
|-------------------|-------|----------|
| 1. maghihiwalay   | _____ | group    |
| 2. paghihiwalayin | _____ | rifle    |
| 3. itaas          | _____ | lower    |
| 4. grupong        | _____ | sections |
| 5. nito           | _____ | main     |
| 6. ibaba          | _____ | this     |
| 7. bahagi         | _____ | releases |
| 8. riple          | _____ | upper    |
| 9. pangunahing    | _____ | unfolds  |

EXERCISE #3

*Listen to the instructions on the tape.*

- | <u>Tagalog</u>      |       | <u>English</u> |
|---------------------|-------|----------------|
| a. dudulas          | _____ | turn           |
| b. resiber          | _____ | run            |
| c. paraanin         | _____ | rag            |
| d. brotsang pantubo | _____ | bore brush     |
| e. nang kaunti      | _____ | chamber        |
| f. basahan          | _____ | slides out     |
| g. hanggang sa      | _____ | lightly        |
| h. itikwas          | _____ | down           |
| i. tsamber          | _____ | receiver       |

**VOCABULARY #6**

*Listen to the tape.*

The bolt group: Use a bore brush; clean the inside of the bolt. (The firing pin must be there and clean.) Oil lightly.  
The lower receiver group: Inspect. Clean. Use a rag, swab, or brush.

Ang grupong trangka:

ng brotsang pantubo

Gumamit ng brotsang pantubo.

ang loob

ng trangka

linisin ang loob

Linisin ang loob ng trangka.

dapat

naroon

malinis

dapat naroon at malinis

ang pansundot-putok

Dapat naroon at malinis ang pansundot-putok.

Langisan nang kaunti.

grupong resiber

sa ibaba

Ang grupong resiber sa ibaba:

Inspeksiyunin

Linisin

gumamit

ng basahan

swab o brotsa

Gumamit ng basahan, swab, o brotsa.

**VOCABULARY #7**

*Listen to the tape.*

Put the weapon back together in reverse order.  
Do a function check. (Check. Now the weapon should work.)

ibalik

ang armas

sa pagkakabuo

ibalik ang armas sa pagkakabuo

pasaliwa

ng pamamaraang pagkalag

Ibalik ang armas sa pagkakabuo pasaliwa ng pamamaraang pagkalag.

gumawa

ng pagsubok

Gumawa ng pagsubok:

tsekin

Tsekin ang armas.

ngayon

dapat

gumagana

Ngayon, dapat gumagana ang armas.

**EXERCISE #4**

*Listen to the instructions on the tape.*

<u>Tagalog</u>	<u>English</u>
a. loob	_____
b. ibalik sa pagkakabuo	_____
c. pasaliwa	_____
d. dapat gumagana	_____
e. naroon	_____
f. pagsubok	_____
g. ibaba	_____

**Word List**

must work  
put back together  
use  
lower  
inside  
reverse order  
weapon  
function check  
there



EXERCISE #5 - CUMULATIVE

*Listen to the instructions on the tape.*

- |  |   |   |
|--|---|---|
| a. run the bore brush                      | 1 | 2 |
| b. Pull the pivot pin.                     | 1 | 2 |
| c. from the lower group                    | 1 | 2 |
| d. The weapon must always be clean.        | 1 | 2 |
| e. back together in reverse order          | 1 | 2 |
| f. The firing pin must be there and clean. | 1 | 2 |
| g. Use a rag, swab, or brush.              | 1 | 2 |
| h. The bolt slides out                     | 1 | 2 |
| i. clean the inside                        | 1 | 2 |
| j. this releases the upper group           | 1 | 2 |

*Listen to the tape.*

Load, Reduce Stoppage, and Clear Individual Weapon

magkarga

bawasan

ang pagbara

bawasan ang pagbara

at mag-clear ng bawat armas

Magkarga, bawasan ang pagbara, at mag-clear ng bawat armas.

**VOCABULARY #8**

*Listen to the tape.*

Procedure:

Check the ammunition. Check the magazine.

Put the magazine in the weapon.

Put the weapon on FIRE.

Pull the trigger.

FIGURE 1  
Ang magasin at ang gatilyo

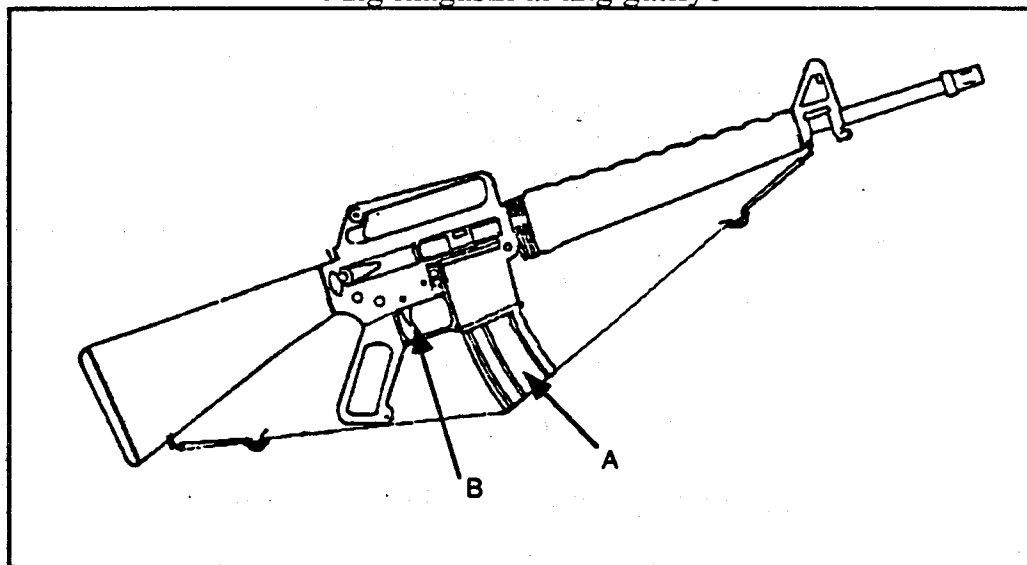

- A. ang magasin
- B. ang gatilyo

Pamamaraan:

Tsekin ang amyunisyon.

Tsekin ang magasin.

ilagay ang magasin

sa armas

Ilagay ang magasin sa armas.

ilagay ang armas

sa posisyong "FIRE."

Ilagay ang armas sa posisyong "FIRE."

Hilahin ang gatilyo.

**VOCABULARY #9**

*Listen to the tape.*

If it does not fire. Procedure:  
Slap the magazine up.  
Pull the bolt to the rear.

kung

hindi pumutok

ito

Kung hindi pumutok ito. Pamamaraan:

tapikin

nang paitaas

ang magasin

Tapikin nang paitaas ang magasin.

hilahin ang trangka

patungo sa

patungo sa likod

Hilahin ang trangka patungo sa likod.

**VOCABULARY #10**

*Listen to the tape.*

Look inside the chamber.  
Release the bolt.  
Fire the weapon.  
If it does not fire, get another weapon.

tingnan loob

Tingnan ang loob ng tsamber.

bitiwan

ang trangka

Bitiwan ang trangka.

Magpapatok ng armas.

kung hindi pumutok ito

iba

kumuha iba

kumuha ng ibang armas

Kung hindi pumutok ito, kumuha ng ibang armas.

EXERCISE #6

*Listen to the instructions on the tape.*

Look at the lists of English and Tagalog words below. For each English word, write its Tagalog equivalent on the line following the English word. Choose your answers from the list at the bottom of the exercise. Some of the words in the list will not be used.

English

- a. magazine
- b. slap
- c. another
- d. put
- e. does not fire
- f. rear

Tagalog

---

---

---

---

---

---

Word List

hindi pumutok  
hilahin  
tapikin nang paitaas  
magasin  
likod  
bitiwan  
ibang  
ilagay

EXERCISE #7 - CUMULATIVE

In each box below are jumbled Tagalog words that can be used to form a sentence from Task #2. Choose words from each group to form a Tagalog sentence from the task. Be prepared to read your sentences in class.

a.

	magasin	
ang		paitaas
nang		tapakin

English: Slap up the magazine. \_\_\_\_\_

\_\_\_\_\_

b.

hindi	ibang	ito	
	kung	kumuha	ng
armas			pumutok

English: If it does not fire, get another weapon. \_\_\_\_\_

\_\_\_\_\_

c.

amyunisyon		tsekin
magasin	ang	pamaraan
	tsekin	ang

English: Procedure: Check the ammuniton. Check the magazine.

---

---



*Listen to the tape.*

Battle Sight Zero an Individual Weapon

i-sero

ang sipatan

i-sero ang sipatan

ng bawat armas

I-sero ang sipatan ng bawat armas.

**VOCABULARY #11**

*Listen to the tape.*

**Procedure:**

Properly align the front and the rear sights. The sight picture must be correct.

FIGURE 2  
Ang mga sipatan sa harap at sa likod

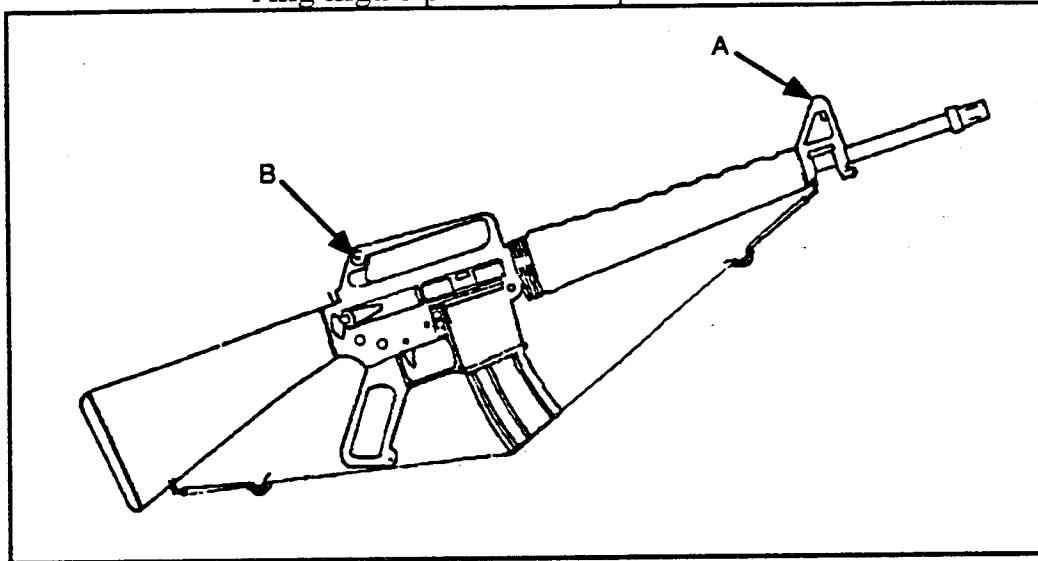

- A. Ang sipatan sa harap
- B. Ang sipatan sa likod

Pamamaraan:

ihanay

ihanay nang wasto

ang mga sipatan

harap

ang mga sipatan sa harap

sa likod

Ihanay nang wasto ang mga sipatan sa harap at sa likod.

dapat wasto

ang natatanaw sa sipatan

Dapat wasto ang natatanaw sa sipatan.

**VOCABULARY #12**

*Listen to the tape.*

Fire three rounds down range at the target.  
Analyze the three rounds. Make adjustments.

magpaputok ng tatlong rolyo ng bala

sa

dako

target

sa dako ng target

Magpaputok ng tatlong rolyo ng bala sa dako ng target.

Suriin

ang tatlong rolyo ng bala

suriin ang tatlong rolyo ng bala

mga pagwawasto

Gumawa ng mga pagwawasto.

EXERCISE #8

*Listen to the instructions on the tape.*

<u>Tagalog</u>	<u>English</u>
_____ ihanay	_____
_____ mga pagwawasto	_____
_____ tatlong	_____
_____ suriin	_____
_____ natatanaw sa sipatan	_____
_____ sa dako	_____
_____ nang wasto	_____

Word List

analyze  
rounds  
adjustments  
align  
target  
down range  
three  
sight picture  
properly

EXERCISE #9

*Listen to the instructions on the tape.*

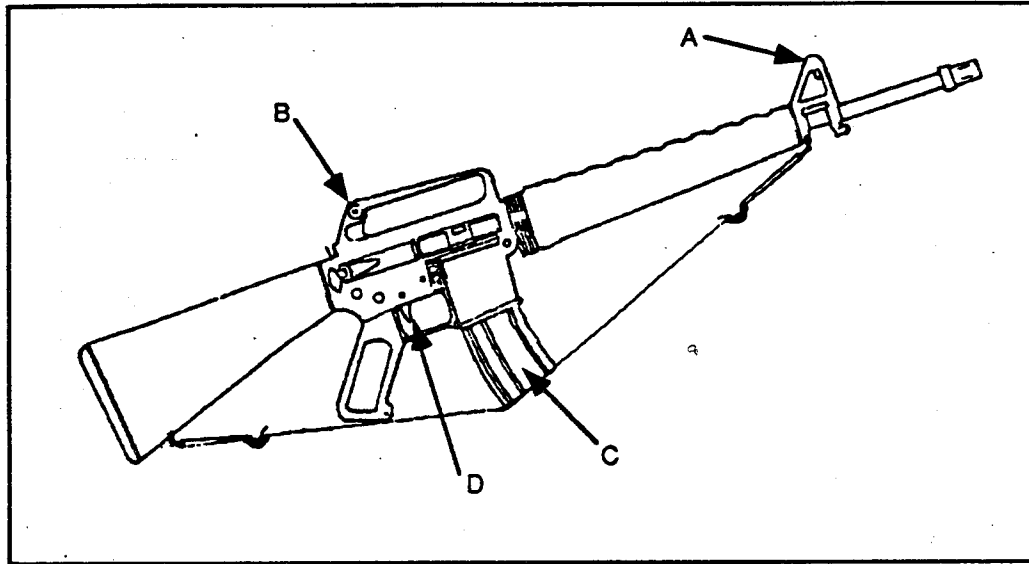

- Ang sipatan sa likod      —
- ang gatilyo                      —
- Ang sipatan sa harap      —
- ang magasin                    —

EXERCISE #10

*Listen to the instructions on the tape.*

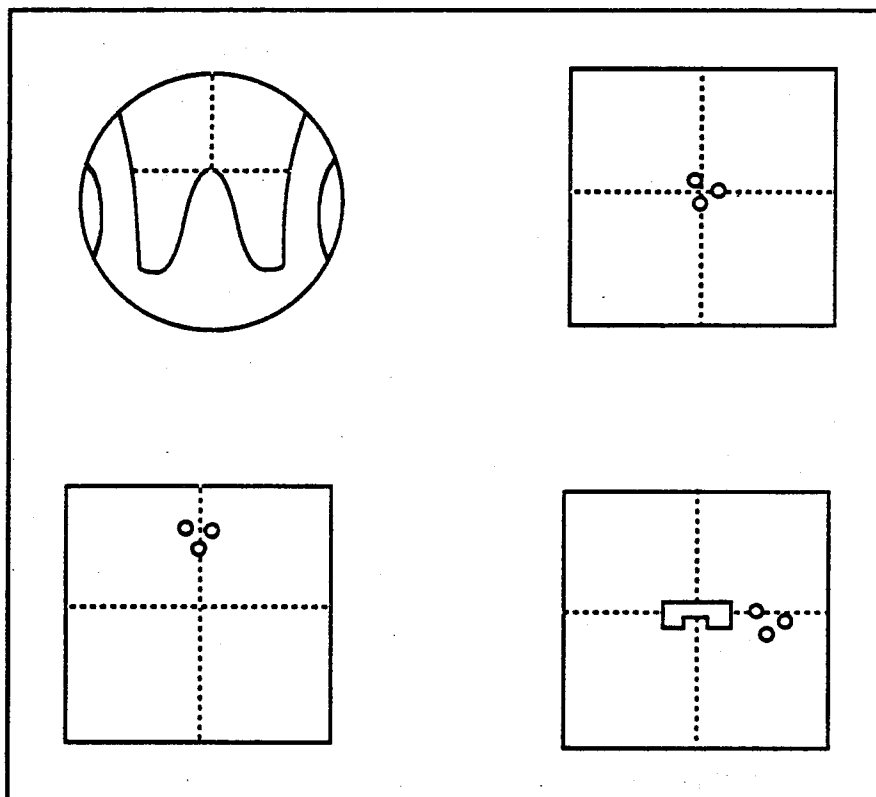

- a. Itikwas nang paitaas ang armas. (Dudulas ang trangka) \_\_\_\_\_
- b. Ibalik ang armas sa pagkakabuo pasaliwa ng pamamaraang pagkalag. \_\_\_\_\_
- c. Tingnan ang loob ng tsamber. Bitiwan ang trangka. \_\_\_\_\_
- d. Ihanay nang wasto ang mga sipatan sa harap at sa likod. \_\_\_\_\_
- e. Tsekin ang amyunisyon. Tsekin ang magasin. \_\_\_\_\_
- f. Gumamit ng brotsang pantubo. Linisin ang loob ng trangka. \_\_\_\_\_

---

---

EXERCISE #11 - CUMULATIVE

Written below are several English sentences from Task #3. Some of the phrases within these sentences are underlined. In the Tagalog sentences below, write the Tagalog equivalents of the underlined phrases.

- a. Fire three rounds down rang at the target.
  - b. Procedure: Properly align the front and the rear sights.
  - c. Analyze the three rounds. Make adjustments.
  - d. The sight picture must be correct.
- 
- a. Magpapatok ang tatlong rolyo ng bala \_\_\_\_\_ ng target.
  - b. Pamaraan: Ihanay ang wasto \_\_\_\_\_.
  - c. \_\_\_\_\_. Gumawa ng mga pagwawasto.
  - d. Dapat wasto \_\_\_\_\_.

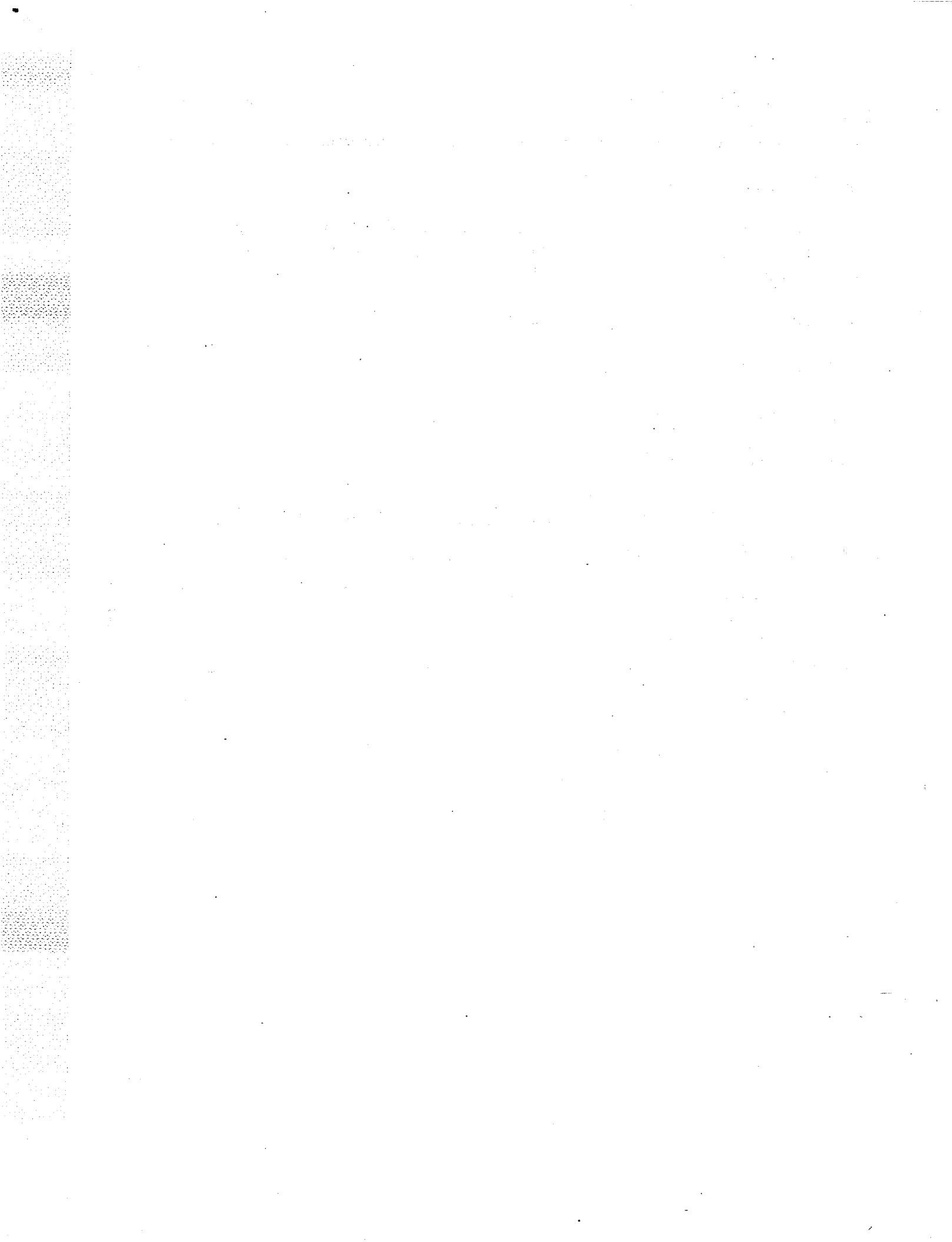



**NOTES**

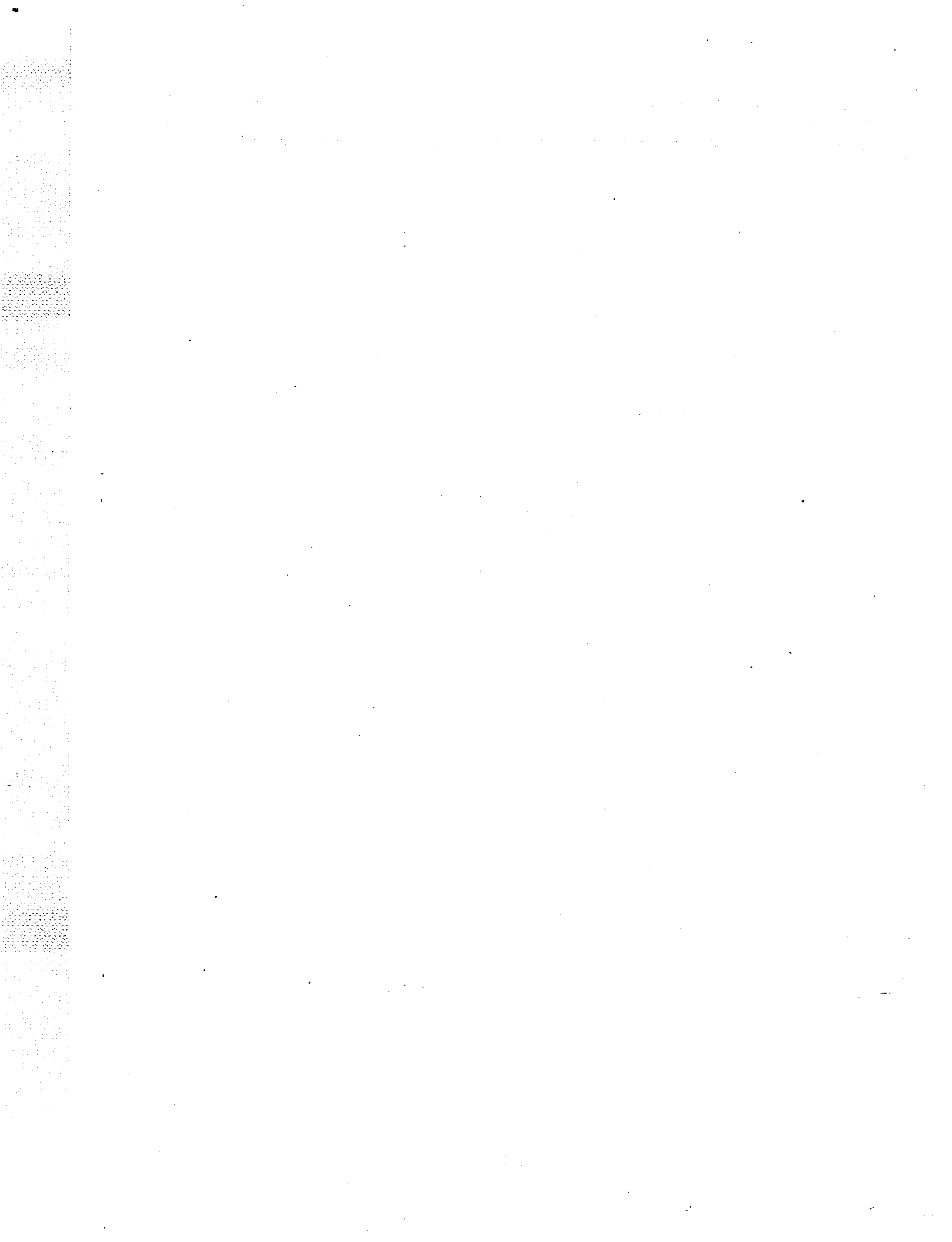

---

---

CLASSROOM PRACTICE



EXERCISE #1

*Listen to the instructions on the tape.*

Column A

Column B

- |   |   |
|---|---|
| a. linisin ang loob ng trangka _____                    | hanggang sa tsamber                               |
| b. ibalik ang armas sa pagkakabuo _____                 | o brotsa  |
| c. paraanin ang brotsang pantubo _____<br>mula sa barel | ang armas   |
| d. ngayon dapat guma gana _____                         | dapat naroon at<br>malinis ang<br>pansundot-putok |
| e. gumamit ng basahan, swab _____                       | ang armas   |
| f. inspeksiyunin at linisin _____                       | pasaliwa ng<br>pamamaraang<br>pagkalag            |

EXERCISE #2

The English text below describes a procedure from Task #1. Underneath the text is a series of procedure steps in Tagalog. Put a check next to each of the steps required to complete the procedure. Then, number the steps to indicate the correct procedural sequence.

Procedure:

Take apart the weapon.

Remove the bolt.

Pull the rear locking pin first.

Pull the pivot pin.

Turn the weapon up.

- |       |       |  |
|-------|-------|--|
| _____ | _____ | Inspeksiyunin at linisin.                  |
| _____ | _____ | Hilahin muna ang sundot-pangkasa sa likod. |
| _____ | _____ | Hilahin ang pivot pin.                     |
| _____ | _____ | Itikwas nang paitaas ang armas.            |
| _____ | _____ | Alisin ang trangka.                        |
| _____ | _____ | Buksan ang resiber.                        |



EXERCISE #3

*Listen to the instructions on the tape.*

- a. 1. Tsekin ang magasin.  
2. Tsekin ang amyunisyon.

Check the magazine. 1 2

- b. 1. Kung hindi pumutok ito: Pamamaraan:  
2. Kung hindi pumutok ito kumuha ng ibang armas.

If the weapon does not fire. Procedure: 1 2

- c. 1. Hilahin ang trangka patungo sa likod.  
2. Ilagay ang magasin sa armas.

Put the magazine in the weapon. 1 2

- d. 1. Magpapatok ng armas.  
2. Bitiwan ang trangka.

Release the bolt. 1 2

- e. 1. Ilagay ang armas sa posisyong "FIRE."  
2. Ilagay ang magasin sa armas.

Put the weapon on position "FIRE." 1 2

- f. 1. Tapikin nang paitaas ang magasin.  
2. Tingnan ang loob ng tsamber.

Slap up the magazine. 1 2

EXERCISE 4

Listed below are seven Tagalog sentences from Task #2. Each sentence is missing a word. Fill in the blanks with the correct Tagalog words. Be prepared to read aloud the complete Tagalog sentences and to give their English meanings.

- a. \_\_\_\_\_ nang paitaas ang magasin.
- b. Tingnan ang loob ng \_\_\_\_\_.
- c. Kung hindi pumutok ito, kumuha ng \_\_\_\_\_ armas.
- d. Tsekin ang amyunisyon. Tsekin ang \_\_\_\_\_.
- e. Kung hindi pumutok ito. \_\_\_\_\_:
- f. Hilahin ang trangka patungo \_\_\_\_\_.
- g. Ilagay \_\_\_\_\_ sa posisyong "FIRE."

EXERCISE #5

Look at the groups of Tagalog words below. Each group contains, in jumbled order, the Tagalog words of one of the sentences from Task #3. Write each Tagalog sentence and its equivalent on the lines provided.

a. rolyo ng bala // ang // suriin // tatlong

Tagalog: \_\_\_\_\_

\_\_\_\_\_

English: \_\_\_\_\_

\_\_\_\_\_

b. rolyo ng bala // ng // sa dako ng // tatlong // target // magpapatok

Tagalog: \_\_\_\_\_

\_\_\_\_\_

English: \_\_\_\_\_

\_\_\_\_\_

c. wasto // natatanaw sa sipatan // ang // dapat

Tagalog: \_\_\_\_\_

\_\_\_\_\_

English: \_\_\_\_\_

\_\_\_\_\_

d. at // sa harap // ihanay // ang // nang wasto // mga sipatan //  
sa likod

Tagalog: \_\_\_\_\_

English: \_\_\_\_\_



---

---

## SPEAKING PRACTICE

### Question/Answer Session

Task #1: Gawin ang pangangalaga ng opereytor sa bawat armas

1. Kapag paakalag mo ang armas, ano ang dapat lumipat sa harap?
2. Ano ang hihilaihin mo muna sa pamamaraang pagkalag ng armas?
3. Ano ang mangyayari kapag hinila mo ang sundot pangkasa sa likod?
4. Ano ang magyayari kapag hinila mo ang pivot pin?
5. Ano ang mangyayari kapag tinikwas mo nang paitaas ang armas?
6. Ano ang unang hakbang sa pamamaraang pang-inspek at paglinis sa armas?
7. Ano ang dapat nandoon at malinis kapag nililinis mo ang loob ng trangka?
8. Ano ang gagamitin mo sa paglinis ng resiber sa ibaba?
9. Anong pamamaraang mo ibabalik ang mga armas sa pagkakabuo?
10. Anong uri ng pagsubok ang iyong gagawin?

Task #2: Magkarga, bawasan ang pagbara, at mag-clear ng bawat armas

11. Ano ang pamamaraan sa pagkarga, pagbawas ng pagbara at pag-clear ng bawat armas?
12. Ano ang iyong gagawin kapag hindi pumutok ang armas?

Task #3: I-sero ang sipatan ng bawat armas

13. Ano ang pamamaraan para i-sero ang sipatan ng bawat armas?

Task #1: Perform Operator Maintenance on Individual Weapon

1. When you take the weapon apart, what must come forward?
2. What do you pull first in the procedure to take apart the weapon?

3. What happens when you pull the rear locking pin?
4. What happens when you pull the pivot pin?
5. What happens when you turn the weapon up?
6. What is the first step in the procedure to inspect and clean the weapon?
7. What must be there and clean when you clean the inside of the bolt?
8. What do you use to clean the lower receiver?
9. In what order do you put the weapon back together?
10. What kind of a check do you do?

**Task #2: Load, Reduce Stoppage, and Clear Individual Weapon**

11. What is the procedure to load, reduce stoppage, and clear the weapon?
12. What do you do if the weapon does not fire?

**Task #3: Battle Sight Zero an Individual Weapon**

13. What is the procedure to battle sight zero an individual weapon?

---

---

GLOSSARY

English

a  
adjustments  
align  
always  
ammunition  
an  
analyze  
and  
another  
as far as  
at  
barrel  
battle sight zero  
bolt (n)  
bolt group  
bore brush  
brush  
chamber  
check  
clean (v)  
clean (be clean)  
clear  
come forward  
correct (be)  
do  
does not  
down range (in the direction of)  
FIRE (n)  
fire (adv)  
fire (v.)  
firing mechanism  
firing pin  
first  
from  
front (in the)

Tagalog

ng; ang  
mga pagwawasto  
ihanay  
laging  
amyunisyon  
ng  
suriin  
at  
ibang  
hanggang sa  
sa  
barel  
i-sero ang sipatan  
trangka  
grupong trangka  
brotsang pantubo  
brotsa; brotsang  
tsamber  
tsekin  
linisin  
malinis  
mag-clear  
lumipat sa harap  
wasto  
gumawa  
hindi  
sa dako  
FIRE  
pumutok  
magpaputok  
mekanismo ng pagpapaputok  
pansundot-putok  
muna  
mula sa  
sa harap

function check (test)	pagsubok
get	kumuha
group	grupong
if	kung
in	sa
individual	bawat
inside	loob
inspect	inspeksiyunin
into	sa
it	ito
lightly	nang kaunti
load	magkarga
locking pin	sundot-pangkasa
look	tingnan
lower group	grupong ibaba
lower receiver group	grupong resiber sa ibaba
magazine	magasin
main	pangunahing
maintenance	pangangalaga
make	gumawa
must	dapat
now	ngayon
of	ng
oil	langisan
on	sa
open	buksan
operator	opereytor
or	o
perform	gawin
pivot pin	pivot pin
position	posisyong
procedure	pamamaraan
procedure	pamamaraang
properly	nang wasto
pull	hilahin
put back	ibalik
put	ilagay
rag	basahan
rear (in the)	sa likod
rear	likod

---

receiver	resiber
reduce	bawasan
release	bitiwan
releases (breaks apart)	paghihiwalayin
remove	alisin
reverse order (in)	pasaliwa
rifle	riple
rounds (in this lesson)	rolyo ng bala
run (pass)	paraanin
sections (in this lesson)	bahagi
sight picture	natatanaw sa sipatan
sights	mga sipatan
slap	tapikin
slides out	dudulas
stoppage	pagbara
swab	swab
take apart	pagkalagin
taking apart	pagkalag
target	target
the	ang; ng
there	naroon
this	nito
three	tatlong
to	sa
to	sa; hanggang
together	sa pagkakabuo
towards	patungo sa
trigger	gatilyo
turn	itikwas
two	dalawang
unfolds (breaks apart)	maghihiwalay
up (upward)	nang paitaas
upper group	grupong itaas
use	gumamit
weapon	armas
work (working)	gumagana

CRITICAL PHRASES

bolt (n)  
oil lightly  
lower receiver  
upper receiver

trangka  
langis an nang kaunti  
resiber sa ibaba  
resiber sa itaas