

Special Forces

Spanish

Student
Version

Module 4

Special Operations Language Training



JFK
Special Warfare
Center and School



The US Army John F. Kennedy
Special Warfare Center and School
in association with The University of Arizona, South

SOLT I Spanish Module 4 Lesson 1 Student



Daily Routine

At the end of this lesson, you will be able to talk about your daily routine. To reach this objective, you will study the vocabulary and grammar needed to talk about your daily routine, identify military facilities, talk about living in the barracks and residential areas on a military installation, and locate base facilities.

Talk About Your Daily Routine

- Describe your daily routine at different hours of the day
- Describe your weekend

Identify Military Facilities

- Name different facilities at the military installation
- Talk about unit facilities
- Talk about food service, laundry, clothing sales, central issue facility, post exchange, medical, and transportation facilities
- Inquire information about shooting range and instruction in the TR

Talk About Living in the Barracks/Residential Areas on a Military Installation

- Request information at the housing office
- Get information about living in the barracks
- Get information about residential areas on the military installation
- Describe residential areas on the military installation
- Discuss recreational facilities on a military installation

Locate Base Facilities

- Identify facilities at a military installation
- Ask for directions to different facilities to include food services, laundry clothing sales, Post Exchange, medical and transportation

Scenario about daily routine at a base camp. Working with your partner, read the following dialogue about an American soldier that is on a three-year assignment to Colombia.

Daily Routine Scenario

A.S.-¿Cómo es la rutina diaria aquí? Déme un poco de información, por favor.

C.S.-Pues, nos levantamos de madrugada, y hacemos algún tipo de ejercicio por más o menos unas dos horas antes de ponernos el uniforme e ir a la inspección.

A.S.-Dígame, ¿qué tipo de actividades de entrenamiento hacen todos los días?

C.S.-No dedicamos mucho entrenamiento a ejercicios militares, estamos en constante estado de guardia por los ataques de los narcotraficantes.

A.S.-¿Oh sí? Explíqueme, por favor, ¿ustedes colaboran con los disturbios civiles?

C.S.-Sí, por supuesto, especialmente porque en el presente existen los secuestros. Los insurgentes piden mucho dinero por los rescates, y usan el dinero para comprar armas. Nosotros tenemos contacto con el enemigo todos los días.

A.S.-¿Patrullan en la ciudad? Por favor, clarifique sus actividades, ¿forman parte de la fuerza policiaca?

C.S.-Sí, somos parte de la fuerza de defensa y de la fuerza de la policía, patrullamos principalmente en la selva, porque allí se esconden los rebeldes.

Exercise 1

Class activity. Read the note and write down the activities in the order mentioned. Discuss with your classmates whether those are normal activities for American soldiers, for Colombian soldiers or for both.



Tip of the day: Because there is often not enough money for training soldiers in Latin American countries, a daily routine for a soldier is not the same type of intensive drills and exercises known to American troops. In Panama, for example, the day may begin with a couple of hours of soccer close to the barracks. In other Latin American countries they sometimes do no more than a couple of hours of marching, drills, going to the firing range, some sort of military training or sports activities for exercise. Sometimes there is not enough money to supply the soldiers with weapons for training and after a couple of hours of some type of exercise activity they simply “hang-out” at the military installation.

1. Talk about your daily routine

Exercise 2

Pair activity. Working with your partner, describe daily routine at different times of the day using the pictures below. Discuss how your daily routine is similar to or different from the pictures below.



Exercise 3

Class Activity. The following table shows the daily schedule in a Latin American Army. Discuss with your classmates how the LA military daily routine is similar to or different from that of the American military.

0400-0430	levantarse	bañarse	cepillarse
0430-0500	peinarse	vestirse	ponerse botas
0515-0600	inspección		
0615-0715	desayunar		completar tareas académicas
0715-0745	instrucción académica		
0745-0900	nadar		vadear
0900-1130	correr	saltar	escalar
1130-1230	almorzar		escuchar noticias
1230-1330	inspección		
1330-1530	patrullar		
1530-1600	limpiar armas		
1600-1700	inspeccionar armas		
1700-1800	lavar uniformes	brillar botas	limpiar barracas
1800-1830	inspección		
1830-1930	cenar		estudiar tareas académicas
1930-2000	leer y contestar cartas	desvertirse	acostarse

Exercise 4

Pair activity. Working with your partner, elicit information to answer the questions below. Discuss how his/her daily routine is similar to or different from yours.

1. What time does he/she get up in the morning?
2. When does he/she get dressed?
3. What time does he/she eat breakfast?
4. What time does he/she drive to work?
5. When does he/she drive home?
6. When does he/she eat lunch?
7. When does he/she take (a) morning break?
8. When does he/she take (an) afternoon break?
9. What does he/she do in the evenings?
10. What time does he/she go to bed?

2. Describe your weekend

Exercise 3

Class activity. Discuss other activities, which are parts of your weekend routine using the words below. Take turns to explain and ask questions. Compare and discuss how the activities are similar to or different from the Latin American military.

caminar con mochilas por las montañas	mirar la televisión	preparar el equipo	
lavar el coche	practicar el paracaidismo	descansar	limpiar la casa
cocinar	llamar por teléfono	practicar el tiro al blanco	ir de compras

Exercise 4

Pair activity. Working with your partner, discuss what type of training you are getting during your daily routine using the words below. Take turns to explain and ask questions. Compare and discuss how the activities are similar to or different from the Latin American military.

correr a campo traviesa	patrullar	limpiar las armas	disparar
preparar el equipo	practicar el paracaidismo / el alpinismo / la natación de combate		

Exercise 5

Request information

The situation is that Lieutenant Ayala wants to move into housing quarters. Ask his senior officer, Captain Ruiz, the questions below and add any other questions you consider pertinent.

1. Ask him where to apply for a room for him and his wife.
2. Ask him how long he has to wait until they move in.
3. Ask him how much they need to pay.
4. Ask him who lives in the barracks.
5. Ask about the facilities.

1. Reflexive Verbs

A *reflexive verb* expresses an action that is both performed and received by the subject. Since the subject also receives the action, an additional pronoun is needed. This is called the *reflexive pronoun*.

Reflexive Pronouns

myself	me
yourself (familiar)	te
ourselves	no
yourself yourselves himself herself itself themselves	se

The *reflexive pronouns* correspond to English “self/selves.” Whether **se** refers to yourself,” “himself,” “herself,” or “themselves” is determined by the context of the sentence. For example, the **se** in *Pedro se baña*, “Pedro bathes,” refers to Pedro (“himself”). In *María y José se ponen la ropa*, “María and José put on their clothes,” the **se** refers to María y José (“themselves”). Many of the verbs that require reflexive pronouns in Spanish do not require them in English.

Here are some common verbs that take a reflexive pronoun when the action is directed at the subject:

lavarse, levantarse, bañarse, acostarse, cepillarse, desvertirse, prepararse,

Two common verbs used reflexively are *ponerse*, “to put on clothing,” and *probarse*, “to try on clothing.”

The reflexive pronouns precede conjugated verbs, but may be attached to infinitives.

Example:

El soldado **se pone** el casco.
El soldado quiere **ponerse** el casco.

Note: You will note that with parts of the body and articles of clothing, the possessive adjectives are omitted when used with a reflexive verb.

Exercise 1

Pair activity. Working with your partner, discuss and compare your daily routine with your partner's. Use as many examples as to practice reflexive verbs introduced in this lesson. Summarize the activity in class.

2. Frequency Expressions

Frequency Expressions	
always, every time	siempre, todo el tiempo
everyday, every year	todos los días, todos los años
frequently	frecuentemente
often	a menudo, a veces
once in a while	de vez en cuando
once	una vez
never	nunca

Examples:

Corro todos los días. (I run everyday.)

No llego nunca tarde a mi trabajo. (I am never late for work.)*

Note: Requires the use of double negative.

Exercise 2

With your classmates, ask and answer the following questions using frequency expressions.

1. ¿Cuántas veces va al Cuartel General?
2. ¿Cada cuanto tiempo organiza su escritorio?
3. ¿Cuándo visita a sus amigos?
4. ¿Cada cuanto tiempo corre?
5. ¿Cuántas horas corre por día?
6. ¿Nada a menudo?

The vocabulary has been grouped in six equally important categories. They are the military post, verbs, building and construction, directions and useful words.

El campo militar	
<i>las</i> barracas	<i>barracks</i>
<i>la</i> base	<i>base</i>
<i>la</i> cafetería	<i>cafeteria</i>
<i>el</i> campo militar	<i>military field</i>
<i>el</i> centinela	<i>sentry</i>
<i>el</i> centro de comunicaciones	<i>communications center</i>
<i>el</i> centro de vehículos	<i>motor pool</i>
<i>la</i> clínica	<i>clinic</i>
<i>la</i> comisaría	<i>commissary</i>
<i>el</i> cuartel	<i>barracks</i>
<i>el</i> cuartel general	<i>general headquarters</i>
<i>la</i> entrada	<i>entrance</i>
<i>el</i> fuerte	<i>fort</i>
<i>la</i> lavandería	<i>laundry</i>
<i>la</i> pista de aterrizaje	<i>landing strip</i>
<i>la</i> planta eléctrica	<i>power plant</i>
<i>el</i> polígono de tiro	<i>firing range</i>
<i>el</i> puesto de escucha	<i>listening post</i>
<i>el</i> puesto de mando	<i>command post</i>
<i>el</i> radar	<i>radar</i>

Verbos	
acostarse	<i>to lie down</i>
bañarse	<i>to bathe</i>
caminar	<i>to walk</i>
cepillarse	<i>to brush</i>
cruzar	<i>to cross</i>
despertar	<i>to wake up</i>
desvestirse	<i>to undress</i>
doblar	<i>to turn</i>
encargarse	<i>to be in charge of</i>
escalar	<i>to climb</i>
evitar	<i>to avoid</i>
faltar	<i>to lack</i>
lavarse	<i>to wash oneself</i>
levantarse	<i>to get up</i>
pasar	<i>to pass</i>
patrullar	<i>to patrol</i>
peinarse	<i>to comb one's hair</i>
ponerse	<i>to put on</i>
prepararse	<i>to get ready</i>
probarse	<i>to try on</i>
saltar	<i>to jump</i>
vadear	<i>to wade</i>
voltear	<i>to turn</i>

Para dar direcciones	
a la derecha	<i>to the right</i>
a la izquierda	<i>to the left</i>
a través	<i>across</i>
cuesta abajo	<i>downhill</i>
cuesta arriba	<i>uphill</i>
derecho	<i>straight, direct</i>
la dirección	<i>direction</i>
hasta	<i>up to, as far as</i>
por	<i>by way of, through, via</i>

Lugares y Edificaciones	
el campo minado	<i>minefield</i>
el cementerio	<i>cemetery</i>
el edificio	<i>building</i>
la estación	<i>station</i>
el estacionamiento	<i>parking</i>
la fábrica	<i>factory</i>
el faro	<i>lighthouse</i>
el ferrocarril	<i>railroad</i>
la fortaleza	<i>fortress</i>
el granero	<i>barn</i>
el letrero	<i>sign</i>
la línea de alta tensión	<i>power line</i>
la mina	<i>mine</i>
el monasterio	<i>monastery</i>
el parque	<i>park</i>
la piscina / alberca	<i>swimming pool</i>
el poste	<i>pole</i>
el poste kilométrico	<i>milestone</i>
el poste telefónico	<i>telephone pole</i>
el pueblo	<i>town, village</i>
el puente	<i>bridge</i>
la represa	<i>reservoir</i>
las ruinas	<i>ruins</i>

Palabras Útiles

el adiestramiento	<i>training</i>
aprisa	<i>hurry</i>
el ataque	<i>attack</i>
el campo traviesa	<i>cross-country</i>
las coordenadas	<i>coordinates</i>
el cuadriculado	<i>grid</i>
la cuesta	<i>slope, hill grade</i>
el ejercicio físico	<i>physical exercise</i>
el enemigo	<i>enemy</i>
el entrenamiento	<i>training</i>
escondido	<i>hidden</i>
el escondite	<i>hiding place</i>
fácilmente	<i>easily</i>
el guardia	<i>guard</i>
el huésped	<i>visitor, guest</i>
la inspección	<i>inspection</i>
el insurgente	<i>insurgent</i>
el lado	<i>side</i>
el narcotraficante	<i>drug-dealer</i>
la posición	<i>position</i>
el rescate	<i>rescue</i>
la ruta	<i>route</i>
la rutina diaria	<i>daily routine</i>
el secuestro	<i>kidnapping</i>
el sendero	<i>path, trail</i>
simplemente	<i>simply</i>
la tensión	<i>tension, voltage</i>
el tesoro	<i>treasure</i>
todo	<i>everything, all</i>

Armed Forces in Latin America

Special Forces with specific missions in Latin America are sometimes trained by the U.S., and are maintained once the training is completed. Such is the case with the forces that are trained to fight the drug trafficking. In Colombia, the government regulates the way they speak Spanish. Right now, Colombia, like Bolivia is in constant combat with drug traffickers and rebels who use drug money to support their troops. In Bolivia, soldiers are pretty much a police force. Soldiers in Colombia are on constant guard duty, manning roadblocks, patrolling in the jungle, and have live contact every day. In Perú, the Shining Path (El Sendero Luminoso) rebels originally led by the Indian Tupacamarú still exists today, in spite of the fact that President Fujimori attempted to do away with them using military forces. El Salvador received money from Russia through Cuba for training their armed forces in the late 70's, early 80's. El Salvador has had its share of uprisings due to class struggles, but at the present time El Salvador and Costa Rica are economically and politically stable.. At one time El Salvador had a few elite families who owned all the major coffee plantations. Once the government took most of that away and distributed the land as Mexico did with the ejidatarios, the class struggle became more stable. El Salvador has put down their arms and there's almost no such thing as a military. Costa Rica has never had an army. Nicaragua does not have a military or police force as a nation. During a different era, with the support of the U.S., a police state was created during the Somosa era.



Tip of the day: In the application activities you will learn to ask for and to give directions. Remember; when asking for information, always be polite! Saying **¡Perdón!** or **¡Disculpe!** would be a good way to start a conversation with a stranger. Always thank the other person for the information. There are several ways to say “thank you”: **¡Gracias!** or **¡Muchas Gracias!** or **¡Muy Agradecido!** If you did not quite understand what was said, ask for a repetition by saying **¿Cómo?** or **¡Diga!**

Activity 1

Routine activities

Pair activity. Working with your partner, discuss your daily routine asking and answering questions using the following chart. Take turns to explain and ask questions. Be ready to discuss your answers in class.

¿Que? /¿Cuándo?
¿Corre usted? / todos los días/una vez al día
¿Cocina usted? / al mediodía
¿Nada usted? / a veces
¿Marcha usted? / a menudo/frecuentemente
¿Va de compras usted? / el lunes/los lunes
¿Mira televisión? / nunca
¿Hace la limpieza usted? / los fines de semana
¿Limpia las armas usted? / dos veces a la semana
¿Lava la ropa usted? cada semana

Activity 2

Interview your partner

As a class activity, elicit the following information from your classmates and answer the given questions. Discuss how his/her daily routine is similar to or different from yours.

1. What time does the person get up?
2. What does the person do before eating breakfast?
3. What is the person's specialty?
4. What does the person have for lunch?
5. What kind of transportation is the person using?
6. What time does the person get back home?
7. What does the person do before and after dinner?
8. What time does the person go to bed?

Activity 3

Interview review

Class activity. Each student will describe the information above to the whole class. Be prepared to ask and answer questions in class about your daily routine.

Activity 4

Training activities

Pair activity. Working with your partner, discuss your daily routine by selecting a clue from the Activities Box for your partner, who must find a logical completion from the Equipment Box. Take turns to explain and ask questions.

Example:

Hoy vamos a...	Vamos a necesitar...
<u>Actividades</u>	<u>Equipo</u>
Tener práctica de tiro	guantes
Hacer una marcha forzada	casco
Correr a campo traviesa	zapatos deportivos
Ir a saltar en paracaídas	mochilas de asalto
Practicar técnicas de Demoliciones	sogas/cuerdas
Hacer un viaje en bicicleta	botas
Escalar montañas/practicar el alpinismo	armas
Hacer ejercicios físicos	explosivos

Activity 5

Weekend Activities Survey

Class activity. Walk around the classroom and discuss with other students about your activities for next weekend. Take turns to explain and ask questions to elicit information about classmates and your instructor. Select for the sample verbs below.

levantarse desayunar trabajar almorzar descansar cenar acostarse

YO	COMPAÑERO	PROFESOR/A

Activity 6

Training schedules

A) Listen to your instructor as he/she reads the following training schedules. B) Now practice asking and telling each other your day's activities using the schedule above as a model.

Instructor's reading:

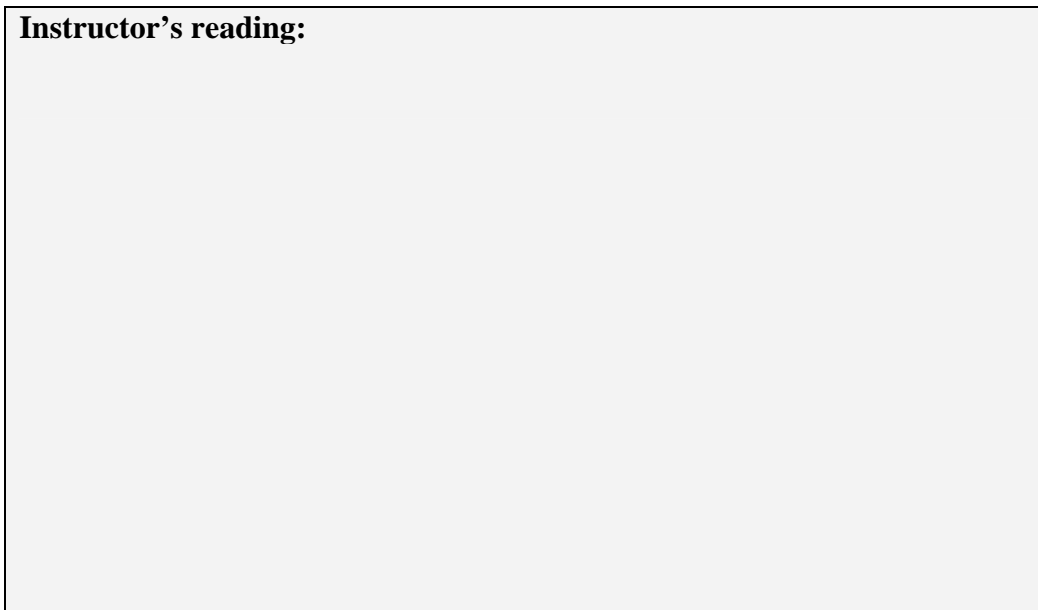

Exercise 7

Pair activity. Working with your partner, listen to your instructor as he/she reads the following about a daily routine. Describe this daily routine. Take turns to explain and ask questions.

Instructor's readings:



Activity 8

Talk about unit facilities

Class activity. Name the facilities at the military installation below. Discuss any additional words to describe military facilities in general. Compare this installation with the military installation where you are stationed. Be prepared to discuss your answers in class.

BASE MILITAR

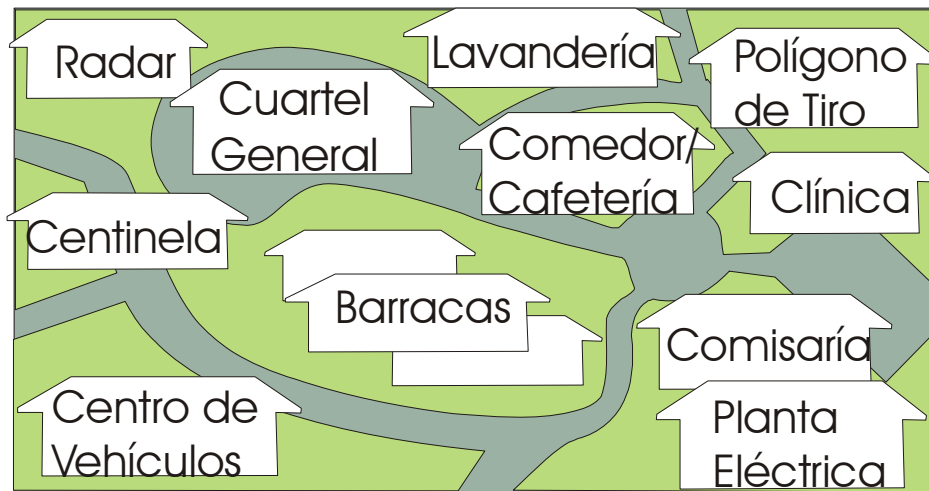

Activity 9

Pair activity. Working with your partner, take turns to explain where the different facilities above are located. Ask and answer questions to discuss directions to and from the various facilities. Compare the location of the facilities above with the location of the facilities at the installation you are stationed.

Activity 10

Military facilities

Pair activity. Working with your partner, identify the most appropriate phrase on Column B to complete the following sentences. Discuss your answers with your partner's. Be prepared to discuss your answers in class.

A

1. Los oficiales comen con sus esposas en
2. Los soldados comen en
3. El general tiene su oficina en
4. Los camiones están en
5. Los sargentos se alojan en
6. Los soldados se alojan en
7. En las mañanas los soldados pasan 4 horas en
8. El domingo en la mañana muchos soldados van a
9. Las cajas de provisiones están en
10. Hay 225 camas para los enfermos en
11. En el campamento se consiguen armas en
12. Los heridos siempre reciben

B

- a. La cocina de campaña
- b. La tienda de campaña
- c. El centro de abastecimientos
- d. El cuartel general
- e. El campo deportivo
- f. El depósito de municiones
- g. La iglesia
- h. El centro de vehículos
- i. La cafetería
- j. Los primeros auxilios
- k. El hospital
- l. Barracas de suboficiales

Activity 11

Talk about facilities

Pair activity. Working with your partner, talk about the different facilities at your military installation, such as: food service, laundry, clothing sales, central issue facility, post exchange, medical, transportation, exercise and recreational facilities. Explain the directions to and from them. Discuss your findings with the rest of the class.

Activity 12

Shooting range

Pair activity/ Class activity. Working with your partner, play the role of an American soldier that has just arrived to a military facility in Colombia. Your Latin American counterpart will tell you where the shooting range training area is located and will give you the time and days of practice. Then switch roles and add some descriptions and more details to the question and answer about the shooting range facility and the type of instruction. Role-play the situations for the whole class. The whole class will discuss personal experiences in the shooting range here or in other countries. Compare your experiences with the ones in the U.S.

Activity 13

Review routine vocabulary and weekend routine

Pair activity: Working with your partner, discuss how frequently do you do the activities you like on weekends using the adverbs below. Discuss how your weekend routine is similar to or different from that of your partner's.

- a. frecuentemente b. raramente c. a veces d. nunca e. usualmente

Activity 14

Requesting information

Pair activity. Working with your partner, read the following schedule, take turns to describe the time for each activity. You have requested information at the housing office about the location of various facilities, now they have given you a printed schedule of activities for basic training. Be prepared to discuss your findings with the rest of the class.

HORARIO DE ACTIVIDADES EN EL ENTRENAMIENTO BASICO

05:00 Toque de Diana
05:35 Inspección
05:40 Higiene personal/limpiar el cuartel
06:10 Desayuno
06:40 Reportarse (si está enfermo)
06:50 Dirigirse a las líneas
07:00 Entrenamiento: habilidades comunes
07:50 Formación y saludos
08:00 Entrenamiento físico
10:00 Atletismo en el campo
10:25 Descanso
11:00 Instrucción profesional
12:00 Almuerzo
12:50 Limpiar el cuartel
13:00 Preparación para deberes militares
13:10 Dirigirse a las líneas
13:15 Instrucción: manejo general de armas
14:15 Entrenamiento con el G-3
16:15 Práctica de tiro
16:20 Limpieza e inspección de armas
17:15 Cena y tarea
21:30 Limpiar el cuartel
22:00 Toque de queda

Activity 15

Living in the barracks vs. civilian life

Class activity. The whole class will discuss in great detail what life in the barracks is like. Ask and answer questions to explain what life is like in general, compared to civilian life and civilian facilities. Active class participation is required.



Tip of the day: In Latin American countries, officers are an elite group and they have their own residential areas on the military installation. In Latin America, officers often have chauffeurs, guards, and servants of every type, as well as tennis courts, playgrounds, and even health clubs with swimming pools within their private residential areas.

Activity 16

Reading information

Pair activity. Working with your partner, discuss the following advertisement and answer the questions below. Compare your answers with the rest of the class.

Paracaidismo para todos. Entrenamos soldados, reservistas y civiles. El entrenamiento es en Colombia, pero el certificado oficial es válido en toda Suramerica. Clases para todos los niveles, para los principiantes, para los intermedios y para los avanzados. Solicite admisión hoy mismo. Espacio limitado. Escuela de prestigio nacional e internacional.

- | | | |
|--|---|---|
| 1. This program is suitable for beginners and experts. | T | F |
| 2. Training offered to civilians only. | T | F |
| 3. Registrations are unlimited. | T | F |

Activity 17

Landmarks for directions

Class activity. Identify the features shown on the map below using your dictionary if necessary. Explain how to go *to* and *from* various locations with the help of the words below. Be prepared to discuss your answers with the rest of the class.

cruce	maneje	espere	camine	doble	pare
siga	continúe	visite	nade	busque	llegue

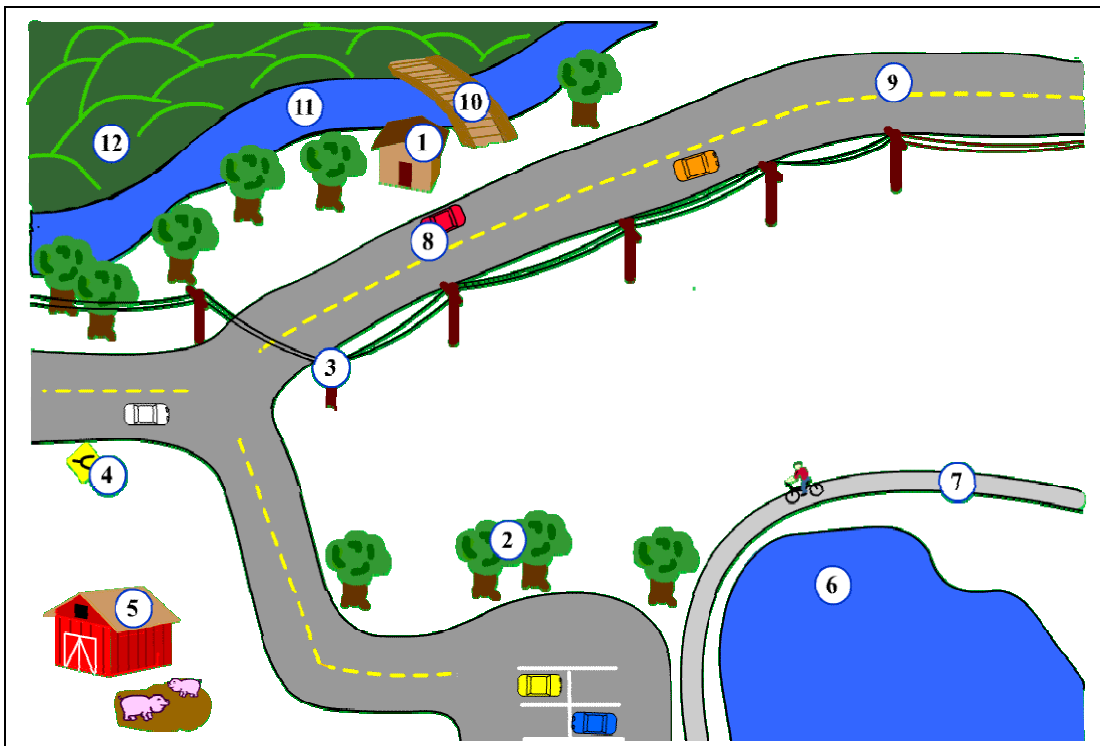

Activity 18

Reading comprehension

Pair activity. Working with your partner, discuss the following article. Take turns asking and answering questions to your partner in order to draw a sketch showing the terrain features mentioned. Compare

El enemigo, cerca de trescientos soldados, está en una colina. Se mueven hacia una arboleda, junto a un lago pequeño, más o menos a unos nueve kilómetros al norte de la colina. Entre el lago y la colina hay un lugar despejado (espacio libre). En ese lugar hay una central hidroeléctrica. Al oeste hay un valle por donde pasan unas vías de ferrocarril, una autopista y un río angosto. Hay dos puentes sobre el río. Para el sur, se puede ver el mar y una isla chica a lo lejos y un faro sobre las rocas. Hacia el este hay praderas, casas y graneros. A lo largo de la costa también hay una playa grande y un puerto de mar.

Use the space below to draw your sketch



Activity 19

Directions

Pair activity. Working with your partner, role-play the following dialogue. Switch roles and do it again. Compare and discuss any differences.

A: Ask B where the enemy position is.

B: Tell A it's in the forest between a lake and a mountain range.

A: Inquire about the best way from the enemy position to reach the rendezvous point.

B: Specify direction. Say the route runs along the river. Mention two points of reference along the river.

A: Ask if there is a town in the area.

B: Say no, but there is a farm. Caution A to avoid the farm by going along a fence and detouring through a meadow.

A: Ask if there is anything else (you should know).

B: Say no and wish A good luck.

Activity 1

Daily routine: listening, writing and speaking.

Pair activity. Working with your partner, you will listen to a daily routine schedule. You will hear a total of 10 sentences pronounced twice. Take notes and compare them with your partner's. Discuss the training schedule with your partner.

Instructor's reading:

Activity 2

Training schedule: reading, speaking, and listening.

Pair activity. Working with your partner, describe the following training schedule. Take turns asking and answering questions to your partner using the training schedule below. Share your findings with the rest of the class.

HORARIO DE LAS TROPAS ALPINISTAS

0400	Levantarse y prepararse.
0420	Desayunar.
0445	Formación.
0455-0610	Correr a campo traviesa y gimnasia.
0610	Preparar el equipo de alpinismo.
0630-1100	Escalar montaña con equipo completo.
1110-1150	Poner el equipo en orden.
1200-1300	Almuerzo.
1315-1530	Entrenamiento de alpinismo.
1535-1545	Orientación.
1600	Fin del día de trabajo.

Activity 3

Personal agenda: speaking, listening, writing.

Class activity. Walk around the classroom, and discuss why and how often do you do the following tasks using the examples below to assist you. Active class participation is required.

¿Cada cuánto tiempo? ¿Cuántas horas por día? ¿Cuántas veces por semana / al año?

frecuentemente raramente a veces nunca usualmente

Limpiar la casa o el dormitorio en el cuartel. _____

Mirar la televisión. _____

Ir de compras. _____

Cocinar _____

Lavar la ropa _____

Leer el periódico _____

Viajar _____

Llamar por teléfono a larga distancia _____

Jugar a los deportes _____

Escuchar música _____

Activity 4

Sentence completion. reading, listening, and speaking.

Class activity. Discuss the following sentences. Identify the correct answer. Compare your answers with those of the whole class. Active class participation is required.

1. Cuando uno está nadando en combate...
 - a. Se resiste contra la corriente
 - b. Escala con una cuerda
 - c. Cambia cosas con sus amigos

2. En una carrera a campo traviesa...
 - a. Se pierde manejando
 - b. Uno corre mucho
 - c. Usted come mucho

3. Durante una marcha forzada uno...
 - a. Tiene mucha sed
 - b. Tiene mucho tiempo
 - c. No usa buenos zapatos

4. Para un viaje en bicicleta uno necesita
 - a. Un Mapa
 - b. Un auto nuevo
 - c. Gasolina

5. Para un viaje a pié por las montañas, uno necesita...
 - a. Un tanque remolcador
 - b. Un vehículo para todo terreno
 - c. Una brújula

6. Cuando se escala una montaña
 - a. Uno no sube
 - b. Uno usa cuerdas
 - c. Uno usa vehículos para todo terreno

7. El entrenamiento físico toma lugar
 - a. En el gimnasio
 - b. En el bar
 - c. En el almacén

Activity 5

Reading. listening, reading, and speaking.

Pair activity/Class activity. Listen to the following information. Take notes and discuss with your partner the gist of it. The whole class will discuss the paragraph and share any information you have related to the activity.

CABLES, LAS TRAMPAS INVISIBLES

Instructor's reading:

Activity 1

Training schedule

Write out the clock time, as you would say it, using the 12-hour system and telling the beginning and the ending time of each activity.

1. ¿A qué hora empieza la instrucción hoy? A las _____.
Termina A las _____.
2. ¿Cuándo empieza el entrenamiento con armas? A las _____.
Termina A las _____.
3. ¿A qué hora empieza el entrenamiento médico? A las _____.
Termina A las _____.
4. ¿Cuándo empieza el entrenamiento en demolición? A las _____.
Termina A las _____.
5. ¿Cuándo empieza el entrenamiento en comunicaciones A las _____.
Termina A las _____.

Activity 2

Daily routine

Write down your own daily training routine, including the place and time it occurs. Be prepared to orally summarize the activity for the whole class tomorrow.

Activity 3

Weekend activity

Read this ad from a local newspaper. Answer the questions about it after you read it. Be prepared to discuss your answers in class tomorrow.

HOY	TEATRO EL IRIS
PRESENTA	
“EL CAZADOR”	
M	Una película muy larga de horror
A	constante en la selva de Colombia
Ñ	cerca de Ecuador, con sus artistas
A	favoritos del país. ¡Interminable!
N	Suspense ¡Drama enternecedor!
A	Solamente para adultos

True or False?

- | | |
|--|-------|
| 1. The film will be shown Monday through Saturday. | T / F |
| 2. The action takes place in Ecuador. | T / F |
| 3. The film is very long. | T / F |
| 4. The film is suitable for children. | T / F |
| 5. The film has an international cast. | T / F |

Activity 4

Pretend that after completing your weekend chores, you are going to the movie to see “El cazador” (activity 3). Explain your weekend routine in writing. Be prepared to discuss it class tomorrow.

Activity 5

Weekend activities

Read the following schedule of activities for a weekend in Lima. Select the one you would like to attend and explain in a short paragraph why you chose it. Be prepared to present and discuss it in class tomorrow.

Viernes: La Filmoteca de Lima presenta la película Boda diabólica, de Gene Nash (EE.UU-1968). Actuación de Margaret O'Brien, Fernando Larrañaga, Orlando Sacha y María Cristina Ribal. Empieza a las 6:00 de la noche.

Sábado: Presentación de la Escuela Nacional de Folklore con Música y danzas del Perú. A las 8:00 de la noche.

Domingo: Una tarde espectacular, celebrando el campeonato nacional de ciclistas. Circuito de La Paz en Villa El Salvador, de las 2:00 a las 5:00 de la tarde.

Prefiero ir a _____, porque_____.

Activity 6

Daily routine

Organize the following activities in chronological order and plan when would you do them. Explain in writing and be prepared to share this information with the whole class tomorrow.

recibo instruccion tomo el desayuno mi día de trabajo termina
voy a casa corro por la base manejo a clase asisto a reuniones
duermo estudio tengo formación me visto
me peino lavo mi ropa como cocino

Activity 7

Training schedule



CD ROM. Listen and fill in the clock times using the 24-hour system.

Audio: -

1. La instrucción es de las _____ a las _____.
2. ¿Cuándo va un Equipo-A al polígono de tiro? A las _____ y regresa a las _____.
3. ¿A qué hora abre la cafetería? A las _____. ¿Y a qué hora cierra?
A las _____.
4. ¿De qué hora a qué hora saltan en paracaídas, el primer viernes del mes?
De las _____ a las _____.

Activity 8

Living in the barracks

Explain the things you like and dislike about living in the barracks and then compare it with what you remember about life in Latin American barracks.

Activity 9

Identify facilities

List various facilities at your military installation.

_____	_____
_____	_____
_____	_____
_____	_____
_____	_____

Activity 10

Giving directions

Now give directions to the facilities you listed above by saying where they are located in relation to each other.

Activity 11

Residential areas

Using as many adjectives as possible, compare living in the barracks to residential areas at the military installations of Latin America.

Example: *Vivir en el cuartel es económico y práctico.*

Vivir en el cuartel es: _____, _____, _____,
_____, _____, _____,
_____, _____, _____,
_____.

Vivir en el área residencial es:
_____, _____, _____,
_____, _____, _____,
_____, _____, _____,
_____.

Activity 12

A presentation about your personal life

Be prepared to report in class about food service, laundry, clothing sales, central issue facility, post exchange, medical, and transportation facilities in a Latin American military installation. Include any experience you may have had and any audio-visual material you may have such as photos, recordings, excerpts from letters, etc.

SOLT I Spanish Module 4 Lesson 2 Student



Geography

At the end of the lesson, you will be able to talk about Latin American geography. To reach this objective, you will identify and describe all Latin American countries, capitals, major cities, flags, military installations, languages and various ethnic groups as well as the nationalities.

Recognize Countries and Locations of the Target Region

- Recognize the countries' location, the capitals, and major cities
- Describe its area and borders
- Identify national flags of the countries in the target region
- Describe the geography of the target region
- Talk about the location of the military installations of the TR
- Brief about the TR

Identify Nationalities

- Identify languages in the TR
- Identify different ethnic groups in the TR
- Describe demographic composition of the TR

In this lesson, you will travel all over Latin America and will have an opportunity to know, not only all of the countries, the capitals, and the flags, but also the people and their ethnicities.

Geography Scenario

Mayor- Teniente Arroyo, recibí la orden del General Gutiérrez. Ud. y su tropa van a partir mañana a las 0400 hacia el centro de Colombia. Ayer me habló el Teniente Rosas y me informó que tenía el campamento preparado y esperaban su llegada.

Teniente- ¿En qué parte de Colombia, mi Mayor?

Mayor- En Bogotá, la capital de Colombia. Bogotá queda en el centro del país.

Teniente- Muy bien, mi Mayor. Así, voy a hacer.

Mayor- Algo más. Su tropa va a poder quedarse en el cuartel general. Instalaron otro campamento cerca de allí especialmente para su tropa.

Teniente- Bien, mi Mayor.

Exercise 1

Pair activity. Working with your partner, role-play the Geography Scenario changing destinations to different countries and capitals each time.

1. Recognize Latin American countries location and their capitals

Listen as your instructor introduces each country and their capitals.



Exercise 2

Identify each country and their capitals on the map above. Talk about their location

2. Describing Latin America's geography and borders

Listen as your instructor introduces Latin America's geography and borders.

Norte (N.); Sur (S.); Este (E.); Oeste (O.); Sureste (SE.); Suroeste (SO.); Noreste (NE); Noroeste (NO.)

México	<u>Límites:</u> N. E. SE. S Y O.	Superficie: Población:
---------------	---	---

Venezuela	N. E. S. O.	Superficie: Población:
------------------	----------------------	---

Panamá	N. E. S.	Superficie: Población:
---------------	----------------	---

Colombia	N. E. S. O.	Superficie: Población:
-----------------	----------------------	---

Costa Rica	N. SO. E. SE.	Superficie: Población:
-------------------	------------------------	---

Exercise 3

Identify the geography and borders of the countries above. Talk about the population of each country.

2. Describing Latin America's geography and borders (continued)

Listen as your instructor introduces Latin America's geography and borders.

Norte (N.); Sur (S.); Este (E.); Oeste (O.); Sureste (SE.); Suroeste (SO.); Noreste (NE); Noroeste (NO.)

Ecuador

N.
E.
S.
O.

Superficie:
Población:

Nicaragua

N.
S.
E.
O.

Superficie:
Población:

Perú

NE.
S.
SE.
E.
O.

Superficie:
Población:

Honduras

N.
S.
E.
O.

Superficie:
Población:

Exercise 4

Identify the geography and borders of the countries above. Talk about the population of each country.

2. Describing Latin America's geography and borders (continued)

Listen as your instructor introduces Latin America's geography and borders.

Norte (N.); Sur (S.); Este (E.); Oeste (O.); Sureste (SE.); Suroeste (SO.); Noreste (NE); Noroeste (NO.)

Bolivia

N.
E.
SE.
S.
SO.
O.

Superficie:
Población:

Argentina

N.
E.

S.
O.

Superficie:
Población:

Paraguay

N.
E.
S.
O.

Superficie:
Población:

Exercise 5

Identify the geography and borders of the countries above. Talk about the population of each country with the whole class.



Tip of the day: The definite article is optional with certain geographical names in Spanish, such as *el Perú*, *el Uruguay*, *el Paraguay*, *el Ecuador*, *la República Dominicana*, and *la Argentina*. It should be noted, however, that the *El* in *El Salvador* is part of that country's name and will always be used.

3. Identify national flags of Latin America

Listen as your instructor introduces national flags of Latin America.



1.



2.



3.



4.



5.



6.



7.



8.



9.



10.



11.



12.



13.



14.



15.



16.



17.



18.



19.

Exercise 6

Identify national flags of the countries above. Discuss the Latin American Flags with the whole class.

4. Identify Nationalities

All Latin Americans speak Spanish. However, indigenous dialects are also spoken in the some of the countries. In addition, other languages such as English, Portuguese, Italian, French and German have influenced Latin Americans thru decades of interaction.

Listen as your instructor introduces indigenous dialects also spoken in some Latin American countries.

- México.....
- Guatemala.....
- El Salvador.....
- Ecuador.....
- Perú.....
- Bolivia.....
- Paraguay.....

Exercise 7

Identify indigenous dialects also spoken in the Latin American countries above. Discuss indigenous dialects in Latin American with the whole class.



Tip of the day: Latin American culture is the result of two centuries of racial mix and European and native Indian influence. The term *mestizo* refers to a person that shares Amerindian and European ethnicity traits. *Mulato*, on the other hand, refers to a person that shares Black and European ethnicity traits only. Both *mestizo* and *mulato* are terms used mainly in the context of specialized fields such Sociology and the like but very seldom in everyday language. The culture in the Latin American countries is both, very similar and very different. It is similar in its origins since all countries experienced the Spaniard conquest and colonialism. Countries share language, religion and some political beliefs. Their cultures are very different especially in their expression. Different countries have different kinds of music, native Indian cultures and art.

5. Identify different ethnic groups from Latin America.

Listen as your instructor introduces different ethnic groups from Latin America.

País	mestizos	amerindios	negros	blancos	otros
Argentina					
Bolivia					
Chile					
Colombia					
Costa Rica					
Cuba					
Ecuador					
El Salvador					
Guatemala					
Honduras					
México					
Nicaragua					
Panamá					
Paraguay					
Perú					
Puerto Rico					
República Dominicana					
Uruguay					
Venezuela					

From the CIA WORLD FACT BOOK

1. 30% Quechuas + 25% Aymaras
2. blancos y blancos-amerindios
3. 58% mestizos+14% mulatos+3% negros-amerindios
4. blancos + mestizos
5. españoles y otros
6. mestizos y otros
7. From the Federal Research Division of the Library of Congress as part of the Country Studies/Area Handbook Series sponsored by the U.S. Department of the Army between 1986 and 1998.

Exercise 8

Identify on the chart above the different ethnic groups from Latin America. Discuss ethnic groups in Latin America with the whole class.

1. Orthographic (spelling) changes in the present tense.

a) Regular verbs

There are four kinds of changes in the present tense verbs.

1. Verbs that end in **-cer** and some **-cir**. Change the **c** to **zc** before **O (YO)** and **A** (command). This change occurs only in the first person singular (YO).

		(yo) present	(Ud.)command
(to appear)	aparecer	aparezco	aparezca
(to drive)	conducir	conduzco	conozca
(to introduce)	introducir	introduzco	introduzca
(to deserve)	merecer	merezco	merezca
(to offer)	ofrecer	ofrezco	ofrezca
(to reduce)	reducir	reduzco	reduzca

2. Verbs that end in **-ger** and **-gir**. Change the **g** to **j** before **O (YO)** and **A** (command form) in order to avoid the hard **g** of **go** and **ga**. This change occurs only in the first person singular.

(to take)	coger	cojo	coja
(to correct)	corregir	corrijo	corrija
(to demand)	exigir	exijo	exija
(to select/vote)	elegir	elijo	elija

3. Verbs that end in **-guir**. Change the **gu** to **g** before **O (YO)** and **A** (command).

(to get)	conseguir	consigo	consiga
(to continue, to follow)	seguir	sigo	sigas
(to pursue)	perseguir	persigo	persiga

4. Verbs that end in **-uir** add **Y** before **O, E** and **A**. This change will occur in all persons except the “nosotros” conjugation.

(to flee)	huir	huyo, huyes, huye, huimos, huyen
(to destroy)	destruir	destruyo, destruyes, destruye, destruimos, destruyen

Exercise 1

Change the following sentences from (ELLOS) to (YO) as the example below.

(*ELLOS*) *Siguen* el mismo camino. (YO) *Sigo* el mismo camino.

1. Conducen en la carretera.
2. Ofrecen mejor salario.
3. Reconocen el área.
4. Cogen la ruta más corta.
5. Exigen la libertad.
6. Agradecen toda su ayuda.
7. Traducen del Español al Inglés.
8. Siempre consiguen lo que necesitan.
9. Destruyeron el puente.
10. Construyeron otro edificio.

2. Orthographic changes in the past

All -ar verbs endings in -gar, -car, -zar change the spelling of the first singular person (YO)

1. -gar. Change the **-g** to **-gu** before **-e**.
pagar- pagué llegar- llegué
2. -car. Change the **c** to **qu** before **-e**.
tocar- toqué practicar- pratiqué
3. -zar. Change the **z** to **c** before **e**. (YO) conjugation
comenzar- comencé almorzar – almorcé
4. -uir verbs. Change the **i** to **y** on the third person singular and plural.
huir- huí, huiste, huyó, huimos, huyeron
incluir- incluí, incluiste, incluyó, incluimos, incluyeron

Exercise 2

Change the following sentences from (ELLOS) to (YO) as the example below.

(ELLOS) *Pagaron* el vino y la cena. (YO) *Pagué* el vino y la cena.

1. Colocaron el equipo en el camión.
2. Explicaron las condiciones del terreno.
3. Buscaron la parte más llana.
4. Alcanzaron la cima anoche.
5. Comenzaron el descenso.
6. Entregaron el reporte.
7. Pagaron a la salida del pueblo.
8. Llegaron a la pradera a tiempo.
9. Oyeron un ruido en el acueducto.
10. Huyeron a la selva.



Tip of the day: The Mexican, Central and South American populations are, for the most part, mestizo, that is, a mixture of the original Indian stock with influences from Spain, Africa, Asia and the Caribbean. While it is true that Ecuador, Peru, Bolivia and Mexico still have large numbers of full-blooded Indians, political power belongs rather to those of Spanish or other European descent. Most Latin American countries are trying to change this situation by bringing the Indians into the mainstream of modern, industrialized society. Although many advances have been made in this regard, there is still a great deal of room for improvement.

The vocabulary has been grouped in five equally important categories. They are geography, verbs, terrain features, adjectives of nationality, and useful words.

Geografía	
<i>las afluentes</i>	<i>flowing</i>
<i>el altiplano</i>	<i>high plateau</i>
<i>el arroyo</i>	<i>stream</i>
<i>el Caribe</i>	<i>Caribbean</i>
<i>el caudal</i>	<i>flow</i>
Centroamérica	<i>Central America</i>
<i>el condado</i>	<i>county</i>
<i>la confluencia</i>	<i>confluence</i>
<i>las coordenadas</i>	<i>coordinates</i>
<i>la cordillera</i>	<i>chain of mountains</i>
<i>la costa</i>	<i>coast</i>
<i>la cuenca</i>	<i>valley, hollow; river basin</i>
<i>el desierto</i>	<i>desert</i>
<i>este</i>	<i>East, oriental</i>
<i>la frontera</i>	<i>border, frontier</i>
<i>la jungla</i>	<i>jungle</i>
<i>la montaña</i>	<i>mountain</i>
<i>el municipio</i>	<i>municipality</i>
<i>noreste</i>	<i>Northeast</i>
<i>noroeste</i>	<i>Northwest</i>
<i>norte</i>	<i>North</i>
Norteamérica	<i>North America</i>
<i>oeste</i>	<i>West, occident</i>
<i>el pantano</i>	<i>swamp, marsh</i>
<i>la planicie</i>	<i>plain, level of ground</i>
<i>la playa</i>	<i>beach</i>
<i>las praderas</i>	<i>plains</i>
<i>la presa</i>	<i>quarry, prey</i>
<i>la región montañosa</i>	<i>highlands</i>
<i>el relieve</i>	<i>relief</i>
<i>la ribera</i>	<i>bank, shore, seashore</i>
<i>el río</i>	<i>river</i>
<i>la selva</i>	<i>jungle</i>
<i>sur</i>	<i>South</i>
Suramérica	<i>South America</i>
<i>sureste</i>	<i>Southeast</i>
<i>suroeste</i>	<i>Southwest</i>
<i>la isla</i>	<i>island</i>
<i>la vegetación</i>	<i>vegetation</i>
<i>las vertientes</i>	<i>slopes</i>

Verbos

desembocar	<i>to flow, run</i>
inspeccionar	<i>to inspect</i>
limitar	<i>to border, to limit</i>
ocupar	<i>to occupy</i>
recorrer	<i>to travel over</i>

Características del terreno

abierto	<i>open</i>
arenoso	<i>sandy</i>
denso	<i>dense</i>
desarrollado	<i>developed</i>
escarpado	<i>steep, sheer</i>
escondido	<i>hidden</i>
espacio libre	<i>free space</i>
llano	<i>plain, flat, even</i>
montañoso	<i>mountainous</i>
pantanososo	<i>wampy, marshy</i>
remoto	<i>remote</i>
rocoso	<i>rocky</i>
seco	<i>dry</i>
transitable	<i>passable</i>

Nacionalidades

argentino /a	<i>Argentinean</i>
boliviano /a	<i>Bolivian</i>
chileno /a	<i>Chilean</i>
colombiano /a	<i>Colombian</i>
costarricense	<i>Costa Rican</i>
cubano /a	<i>Cuban</i>
dominicano /a	<i>Dominican</i>
ecuatoriano /a	<i>Ecuadorian</i>
estadounidense	<i>American (U.S.)</i>
guatemalteco /a	<i>Guatemalan</i>
hondureño /a	<i>Honduran</i>
mexicano /a	<i>Mexican</i>
nicaragüense	<i>Nicaraguan</i>
panameño /a	<i>Panamanian</i>
paraguayo /a	<i>Paraguayan</i>
peruano /a	<i>Peruvian</i>
puertorriqueño /a	<i>Puerto Rican</i>
salvadoreño /a	<i>Salvadorian</i>
uruguayo /a	<i>Uruguayan</i>
venezolano /a	<i>Venezuelan</i>

Palabras útiles

a pesar	<i>in spite of</i>
además	<i>besides</i>
la bandera	<i>flag</i>
extensión	<i>extension</i>
faja	<i>zone</i>
la fortaleza	<i>frontier</i>
el hito	<i>boundary marker</i>
el idioma	<i>language</i>
el lenguaje	<i>language</i>
el litoral	<i>littoral, vicinity</i>
las nacionalidades	<i>nationalities</i>
la navegación	<i>navegation</i>
el país	<i>country</i>
la población	<i>population</i>
el poste kilométrico	<i>boundary marker</i>
el puente	<i>bridge</i>
los recursos naturales	<i>natural resources</i>
el, la terrorista	<i>terrorist</i>
la torre emisora	<i>transmission tower</i>



Tip of the day: Bolivia es un país remoto, encerrado en el corazón de Sudamérica. *La Paz*, asiento del gobierno, y otras ciudades importantes están en una de las zonas habitadas más altas del mundo. *La Paz* está situada en un valle de la ladera occidental de la Cordillera Real a 3.400 m. de altura.

Latin America and its Geography

Latin America is an area of topographical diversity. From the moist humid jungle of the Amazon basin to the arid deserts of coastal Peru and Chile, from the flat plains of central Venezuela and the grass prairies of Argentina to the high Andean peaks, it offers incredibly varied terrain. For an account of what that terrain literally feels like, you might want to read The Longest Walk by George Meahan. Over a period of several years, Meaghan walked, most of the time alone, from Tierra del Fuego, at the southern tip of South America, to Point Barrow, Alaska. His walk is a magnificent adventure, a story of risk, courage, tenacity, and enormous rewards. It will give you a sense of the South and Central American landscape such as no geography or language book can.

The geography of Mexico, Central and South America is diverse. From Mexico in the north, to Chile and Argentina in the south, one encounters deserts, hills, highlands and peaks, swamps, forest, and jungles. The climate reflects this diverse geography, from the scorching heat of the Sonoran deserts of Mexico to the bitter cold of the high Andes. The Andean cold, in particular, creates clothing styles not generally associated with South America. For example, the wool jackets and earmuffs worn in winter by inhabitants of La Paz, capital of Bolivia and, at 12,000 feet, one of the highest and coldest cities in the world.



Tip of the day: Los grandes ríos de América del Sur nacen en las montañas del Oeste y desembocan en el océano Atlántico. Sus cursos de agua siguen la dirección Oeste –Este. El Amazonas es el río más extenso del mundo. La extensión de su cuenca es de 7 millones de km², y su caudal es de 100.000 km³. Nace en la cuenca de los ríos Marañón y Ucayali. Sus afluentes atraviesan parte de Bolivia, Perú, Ecuador, Colombia, Venezuela y las Guayanas. El Orinoco es por su longitud (3.000 kilómetros) y su confluencia con el tercer río de Sudamérica. Nace en la Sierra de Parima, en los límites fronterizos con Brasil. Su gran caudal se extiende sobre la mayor parte de Venezuela.

Activity 1

Recognizing Latin America’s countries and their location, their capitals and their major cities.

Pair activity. Working with your partner, identify the countries below, and their location, and name their capitals and other major cities. Guide your discussion using the maps below.

Hint: Place small piece of paper over the map while your partner asks questions.



Activity 2

Pair activity. Working with your partner, identify the countries below, and their location, and name their capitals and other major cities. Guide your discussion using the maps below.

Hint: Place small piece of paper over the map while your partner asks questions.

Chile



Colombia



Activity 3

Pair activity. Working with your partner, identify the countries below, and their location, and name their capitals and other major cities. Guide your discussion using the maps below.

Hint: Place small piece of paper over the map while your partner asks questions.

Costa Rica



Ecuador



Tip of the day: *Guayaquil* es el centro comercial del **Ecuador** y el puerto principal. Es una ciudad muy activa y progresa a pesar del clima tropical. Políticamente es liberal y tiene poco en común con *Quito*, la vieja capital conservadora, rodeada de montañas.

Activity 4

Pair activity. Working with your partner, identify the countries below, and their location, and name their capitals and other major cities. Guide your discussion using the maps below.

Hint: Place small piece of paper over the map while your partner asks questions.

El Salvador



Cuba



Activity 5

Pair activity. Working with your partner, identify the countries below, and their location, and name their capitals and other major cities. Guide your discussion using the maps below.

Hint: Place small piece of paper over the map while your partner asks questions.



Tip of the day: El centro del **Imperio Inca** era *Cuzco*, llamada *Tahuantinsuyu*, la tierra de las cuatro regiones. Las carreteras Incas se extendían en forma de abanico desde allí hasta las cuatro regiones del Viejo Imperio. Todavía existen secciones de estas carreteras. La mayor parte del mismo Cuzco está construido sobre cimientos Incas.

Activity 6

Pair activity. Working with your partner, identify the countries below, and their location, and name their capitals and other major cities. Guide your discussion using the maps below.

Hint: Place small piece of paper over the map while your partner asks questions.

Guatemala



Nicaragua



Tip of the day: *Cartagena* es un puerto grande en **Colombia**. Es una ciudad del Caribe. Se parece más a San Juan, Puerto Rico o a La Habana, Cuba que a Bogota o Cali. Tiene los mismos monumentos coloniales que las otras capitales del Caribe- fuertes con gruesos muros, conventos, palacios, su catedral y una romántica historia poblada de conquistadores, piratas, esclavos, e indios.

Activity 7

Pair activity. Working with your partner, identify the countries below, and their location, and name their capitals and other major cities. Guide your discussion using the maps below.

Hint: Place small piece of paper over the map while your partner asks questions.

México



Panamá



Activity 8

Pair activity. Working with your partner, identify the countries below, and their location, and name their capitals and other major cities. Guide your discussion using the maps below.

Hint: Place small piece of paper over the map while your partner asks questions.



Tip of the day: Volcan Poas is one of the most visited volcanoes in Costa Rica, because of its proximity to San Jose and because of the luxuriant forest that surrounds the two craters. One of the craters measures 1.5 kilometers in diameter (0.9 miles) and is 300 meters deep (900 feet).



Activity 8

Pair activity. Working with your partner, identify the countries below, and their location, and name their capitals and other major cities. Guide your discussion using the maps below.

Hint: Place small piece of paper over the map while your partner asks questions.

Puerto Rico



Uruguay



Activity 9

Pair activity. Working with your partner, identify the countries below, and their location, and name their capitals and other major cities. Guide your discussion using the maps below.

Hint: Place small piece of paper over the map while your partner asks questions.



Activity 10

What country?

Pair activity. Working with your partner, identify the countries and their location. Take turns to ask and answer questions to guide the discussion using the maps below. You will use **List A** and your partner will use **List B**. Match the numbers on the map of Latin America with their corresponding name in the list below.

Example ¿Cuál es el país con el número 3? Es México.

Lista A:

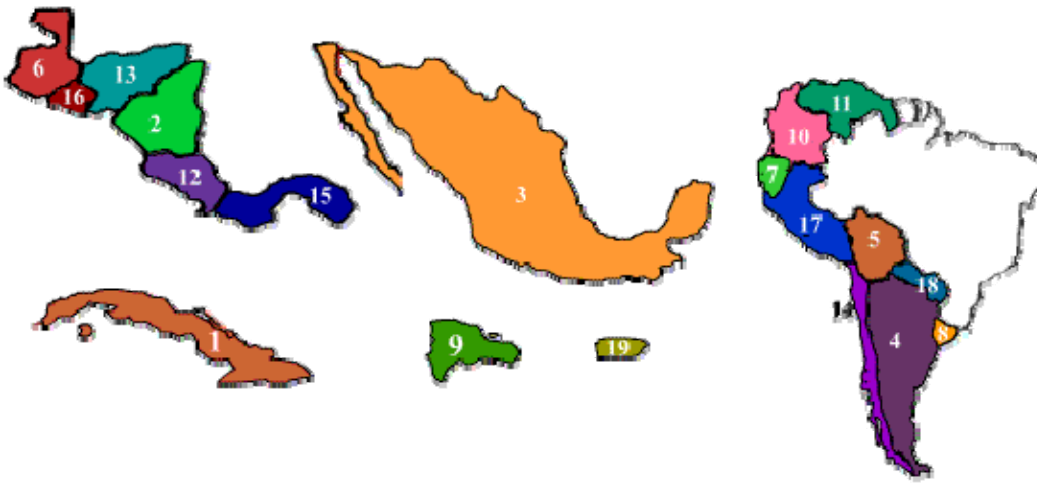

- 1. Cuba
- 8. Uruguay
- 10. Colombia
- 19. Puerto Rico
- 2. _____
- 4. _____
- 14. _____
- 17. _____
- 3. _____

Activity 10 (Continued)

Pair activity. Working with your partner, identify the countries and their location. Take turns to ask and answer questions to guide the discussion using the maps below. You will use **List A** and your partner will use **List B**. Match the numbers on the map of Latin America with their corresponding name in the list below.

Example ¿Cuál es el país con el número 3? Es México.

Lista B:



List A:

- 5. _____
- 6. Guatemala
- 7. Ecuador
- 9. _____
- 11. Venezuela
- 12. _____
- 13. _____
- 16. El Salvador
- 18. _____

Activity 11

Describing areas and borders in Latin America:

Pair activity. Working with your partner, discuss the following paragraph. Guide your discussion taking turns to ask and answer the questions below. Compare your answers with those of your classmates.

El Salvador

Este es el país más pequeño de Centro América (21.000km²), limita al oeste con Guatemala y al noroeste con Honduras. Limita al sur con el océano Pacífico. Junto a la costa pacífica hay una estrecha llanura litoral, de unos 10 o 20 kilómetros de anchura, demarcada por la cadena costera. Hay numerosos volcanes en El Salvador, y algunos de ellos todavía están activos. La principal cuenca hidrográfica es la del río Lempa. Los ríos Paz y Goascorán marcan parte de las fronteras con Guatemala y Honduras. Los lagos principales son el Güija y el Llopango.

1. ¿Qué país está localizado en la parte oeste de El Salvador?
2. ¿Qué tipo de terreno se encuentra en la costa pacífica?
3. ¿Qué se encuentra a aproximadamente 20 kilómetros de la costa?
4. ¿Qué podría decir de los volcanes de El Salvador?
5. Nombre uno de los principales ríos de El Salvador.

Activity 12

Identifying the national flags from Latin America

Pair activity. Working with your partner, identify the national flags from Latin America asking each other to describe each flag while pointing at it. Discuss similarities and differences between them.

Example: ¿De qué color es la bandera de Honduras?

-La bandera de Honduras es de color azul y blanco.



Argentina



Bolivia



Chile



Colombia



Costa Rica



Cuba



Ecuador



El Salvador



Guatemala



Honduras



México



Nicaragua



Panamá



Paraguay



Perú



Puerto Rico



Uruguay



Venezuela



República Dominicana

Activity 13

Identifying Latin American flags

Pair activity. Working with your partner, identify the following flags. Take turns to ask and answer the question as the example below. Compare your answers with the class.

Example: ¿Cuál es la bandera número 1?
-Es la bandera de Colombia.



1 _____



2 _____



3 _____



4 _____



5 _____



6 _____



7 _____



8 _____



9 _____



10 _____



11 _____



12 _____



13 _____



14 _____



15 _____



16 _____



17 _____



18 _____



19 _____

Activity 14

Identifying nationalities

Pair activity. Working with your partner, identify nationalities. Discuss the following sentences and identify the appropriate nationality. Compare your answers with the class.

¿Cuál es su nacionalidad?

1. Yo nací en Guatemala. .
2. Mi hermana es de México.
3. El capitán López es de Puerto Rico.
4. El presidente de la compañía presentó a los miembros de Honduras.
5. El oficial es de Costa Rica.
6. En los Estados Unidos hay mucha gente de Panamá.
7. Yo le dije que era de Uruguay.
8. Mi profesora es de Chile.
9. Yo nací en Perú.
10. Naciste en Bolivia.
11. Gabriel García Márquez nació Colombia.
12. Todos ellos vienen de Ecuador.
13. Fidel Castro es de Cuba.



Tip of the day: *Costarricense* does not specify gender. You may use this word when referring to a woman or a man.

Activity 15

Identifying languages

Group activity. Listen to the instructor read the statements. Select whether the statements are **T**ue or **F**alse. Discuss your answers.

1. Además del Español, en México se habla Maya y Náhuatl. T F
2. El Quechua es una lengua oficial en Peru, Bolivia y Chile. T F
3. En Guatemala se habla Español y Quiché. T F

Activity 16

Ethnic Groups in Latin America

Group activity. Listen to the instructor read the statements. Select whether the statements are **T**ue or **F**alse. Discuss your answers.

1. Cuba tiene en su mayoría mulatos y sólo un 37% de raza blanca T F
2. Paraguay tiene en su mayoría gente mestiza hasta un 95% T F
3. Chile, Argentina y Perú tienen en su mayoría descendencia europea. T F

Activity 1

Recognize countries, capitals and major cities: speaking, listening.

Class activity. Work as a whole class to play “Arriésgate”. One student at a time asks the rest of the class, divided in two teams the locations of countries=200 pts; capitals=100pts; and major cities=50 pts per city. The team with the most points wins. Have each team choose a Hispanic name for itself and have the categories and points written on the board in advance. As a team earns points you erase them from under the category and add them to the team column until all the points are erased. Students can help each other with the information and have a spoke-person.

Countries

Capitals

Major cities

¿Dónde está?

¿Cuál es la capital?

¿Cuáles son las ciudades?

Colombia 200 pts.	100 pts.	50 pts.
Costa Rica 200 pts.	100 pts.	50 pts.
Chile 200 pts.	100 pts.	50 pts.
Cuba 200 pts.	100 pts.	50 pts.
Perú 200 pts.	100 pts.	50 pts.
Guatemala 200 pts.	100 pts.	50 pts.
Bolivia 200 pts.	100 pts.	50 pts.
Ecuador 200 pts.	100 pts.	50 pts.
Uruguay 200 pts.	100 pts.	50 pts.
Argentina 200 pts.	100 pts.	50 pts.
Honduras 200 pts.	100 pts.	50 pts.
Paraguay 200 pts.	100 pts.	50 pts.
Venezuela 200 pts.	100 pts.	50 pts.
El Salvador 200 pts.	100 pts.	50 pts.
Panamá 200 pts.	100 pts.	50 pts.
Puerto Rico 200 pts.	100 pts.	50 pts.
Nicaragua 200 pts.	100 pts.	50 pts.
Rep. Dominicana 200 pts.	100 pts.	50 pts.
México 200 pts.	100 pts.	50 pts.

Activity 2

Identify flags: speaking, listening, writing.

Class activity. Walk around the classroom and ask your classmates to identify a flag. After they answer correctly, write the student initials next to the country. Let the instructor find out which student got the most correct answers and announce it to the class the following day.



Activity 3

Identify nationalities: reading, speaking, listening, and writing.

Pair activity. Working with your partner, tell each other alternatively the nationalities of each country and write it down as you hear your partner saying it.

Guatemala _____ México _____

Perú _____ Bolivia _____

Puerto Rico _____ Colombia _____

Ecuador _____ Venezuela _____

Uruguay _____ El Salvador _____

Argentina _____ Paraguay _____

Chile _____ Rep. Dominicana _____

Cuba _____ Nicaragua _____

Honduras _____ Panamá _____

Activity 1

Recognize capitals.

Fill in the blanks with the appropriate name of the country or capital. Be prepared to discuss your answers in class.

<u>País</u>	<u>Capital</u>
México	
	Guatemala
El Salvador	
	Tegucigalpa
Nicaragua	
Panamá	
	La Habana
República Dominicana	
	San Juan
	San José
Ecuador	
	Caracas
Colombia	
	Lima
Bolivia	
Chile	
	Buenos Aires
Paraguay	
	Montevideo

Activity 2

Recognizing the countries from Latin America

Fill in the blank spaces below with names of the countries. Be prepared to discuss your answers in class.



1. _____
2. _____
3. _____
4. _____
5. _____
6. _____
7. _____
8. _____
9. _____
10. _____

11. _____
12. _____
13. _____
14. _____
15. _____
16. _____
17. _____
18. _____
19. _____

Activity 3

Recognizing flags

Fill in the blank spaces below each flag with the name of the country. Be prepared to discuss your answers in class.







































Activity 4

Where is the capital of...?



CD ROM. Listen to the questions and answer them following the example below.

Example: You will hear: ¿Dónde queda el Perú?

You will answer: -Queda en Sudamérica, al sur de Ecuador y Colombia.

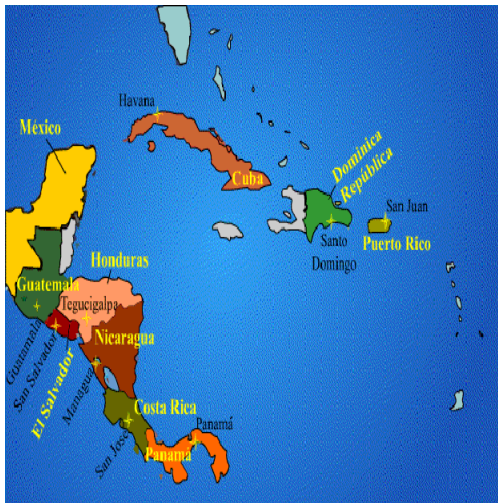

Audio:

1. ¿Dónde queda Chile?
2. ¿Dónde queda Honduras?
3. ¿Dónde queda Uruguay?
4. ¿Dónde queda Ecuador?
5. ¿Qué países quedan en el Caribe?
6. ¿Qué país queda entre Nicaragua y Panamá?

Activity 6



CD ROM. Listen to the announcement of the names of people at a Pan American sports competition and the geographical locations of the countries they are from. Fill in the blanks with the appropriate word. Be prepared to discuss in class.

Audio::

Pablo Morales de México. México queda al sur de _____.

Ana Sánchez de Nicaragua. Nicaragua queda al sur de _____.

Mario Martínez de El Salvador. El Salvador queda al sur de _____.

Alejandro Domínguez de Venezuela. Venezuela queda al noroeste de _____.

Ernesto Dimas de Perú. El Perú queda al noroeste de _____.

Gabriela Monzillo de _____. _____ queda al este de _____.

Pilar Alvar de _____. El _____ queda al norte de _____.

Serafina Solís de _____. _____ es la capital de Cuba.

Hermilo Esquivel de Chile. Chile queda al oeste de _____.

Cecilio Pérez de _____. _____ queda al norte de Argentina.

Activity 7



CD ROM. You will hear all Latin American countries. Write them down as you hear them and write down their capitals.

Audio:	
1. Guatemala	10. México
2. El Salvador	11. Honduras
3. Panamá	12. Cuba
4. Nicaragua	13. República Dominicana
5. Ecuador	14. Costa Rica
6. Venezuela	15. Puerto Rico
7. Perú	16. Colombia
8. Argentina	17. Chile
9. Paraguay	18. Bolivia
	19. Uruguay

Activity 8

Countries and Nationalities

Fill in the blank spaces with the appropriate country or nationality. Be prepared to discuss in class.

<u>País</u>	<u>Nacionalidad</u>
México	
	guatemalteco /a
El Salvador	
	hondureño /a
Nicaragua	
Panamá	
	cubano /a
República Dominicana	
	puertorriqueño /a
	costarricense
Ecuador	
	venezolano /a
Colombia	
	peruano /a
Bolivia	
Chile	
	argentino /a
Paraguay	
	uruguayo /a

Activity 9

Countries and their major cities

Identify the following major cities and their countries by underlining the appropriate country.

1. Flores, Puerto San José, Puerto Barrios: México Guatemala Paraguay
2. Monterrey, Veracruz, Guadalajara: México Uruguay Chile
3. La Libertad, El Triunfo, San Miguel: Ecuador El Salvador Guatemala
4. La Ceiba, Puerto Cortés, Choluteca: El Salvador Honduras Colombia
5. León, Puerto Cabezas, Puerto Sandino: Nicaragua Perú Bolivia
6. El Porvenir, Santiago, La Palma: Colombia Panamá Costa Rica
7. Cienfuegos, Holguín, Guantanamo: Rep. Dominicana Uruguay Cuba
8. La Vega, Puerto Plata, La Romana: Rep. Dominicana Puerto Rico Cuba
9. Ponce, Arecibo, Carolina: México Puerto Rico Chile
10. Alajuela, Puerto Limón, San Isidro: Chile Costa Rica Ecuador
11. Puyo, Loja, Cuenca, La Libertad, Ambato: Guatemala Ecuador Perú
12. Valencia, San Cristóbal, Ciudad Guayana: Uruguay Colombia Venezuela
13. Medellín, Barranquilla, Buenaventura: Colombia Nicaragua Venezuela
14. Huanaco, Cusco, Trujillo, Arequipa: Honduras Panamá Perú
15. Potosí, Sucre, Santa Cruz, Cobija: Bolivia El Salvador Cuba
16. Valparaiso, Concepción, Viña del Mar: México Chile Paraguay
17. La Plata, Córdoba, Mendoza, Santa Fe: Cuba Ecuador Argentina
18. Concepción, Villeta, Encarnación: Paraguay Rep. Dominicana Honduras
19. La Plata, Córdoba, Mendoza, Santa Fe: Nicaragua Uruguay Colombia

Activity 10

Prepare your own briefing on the geography

Take 5 minutes to prepare your own briefing on the geography and terrain of an area of your choice. Choose your home state, a vacation spot, a previous duty location, or any place of interest. Use the blackboard to illustrate what the area looks like.

- a) On a map
- b) In a cross section of the terrain.

Be prepared to participate in a question and answer session in class tomorrow.

SOLT I Spanish Module 4 Lesson 3
Student



Location and Direction

At the end of this lesson, you will be able to provide directions and locations. Under this Terminal Learning Objective, you will study three tasks: identify compass directions, give directions in the field, in town, and in a building, and give information regarding location. To reach these tasks, you will give directions, describe distance in meters using a map, describe reference points, etc. For this purpose the student will learn the following:

1. Identify compass directions.

- Tell cardinal points on the compass.
- Name directions in the TL.
- Provide information in how to get to certain places.
- Use the vocabulary items for compass directions such as north, south, east, and west.
- Explain degrees, miles, azimuth and grid coordinates when using a compass.

2. Give directions in the field, in town, in a building.

- Request directions in a building
- Provide directions in a building.
- Request directions in town.
- Request directions in the field.
- Provide directions in the field.
- Provide distances in meters using a map.

3. Give information regarding location.

- Ask and provide information on how to get to a certain location.
- Provide reference points.
- Describe reference points.
- Describe natural and man-made features.

Directions Scenario

It is the first time Alfonso is in Maldonado and he needs to find his way around so he decides to ask someone (Javier) for directions in how to get to certain places.

- Alfonso: Perdóneme, señor. No soy de aquí y necesito familiarizarme con la ciudad. ¿Podría ayudarme, por favor?
- Javier: Sí, claro. Como no. ¿Qué necesita encontrar? Dígame.
- Alfonso: Bueno, necesito saber dónde está la embajada y la estación de tren.
- Javier: Muy bien. La embajada está después de pasar el monumento Bolívar en la Calle Robles. Siga derecho. Doble a la izquierda en la Calle Robles. Pase el monumento Bolívar y camine media cuadra. La embajada está a la derecha. Y la estación del tren está en la Calle Palmas. Doble a la derecha en la Calle Robles. Camine una cuadra hasta la Calle Palmas, la estación esta en la esquina a la derecha.
- Alfonso: ¿Podría indicarme en el mapa, por favor?
- Javier: Sí. Déjeme ver el mapa. (*Observando el mapa*) Usted está aquí. Siga derecho. Doble a la izquierda en la Calle Robles. Camine media cuadra. A la derecha, después del monumento Bolívar está la embajada. La estación del tren está en la esquina de la Calle Robles y la Calle Palmas. Doble a la derecha aquí en la esquina. La estación está en la próxima esquina. ¿Algo más?
- Alfonso: No, señor. Es usted muy amable. Gracias por su ayuda.

Exercise 1

- ¿De cuál de los siguientes están Alfonso y Javier más cerca?
 - de la estación del tren
 - de la embajada
 - del monumento Bolívar
- ¿Dónde queda la estación del tren?
 - en la Calle Robles
 - en la esquina de Robles y Palmas
 - en la Calle Palmas



1. Cardinal points

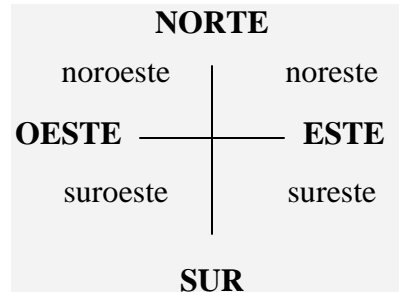

Exercise 1

Pair Activity. Read the following dialogue and practice how to say cardinal points. Then, work in pairs to ask and answer questions about cardinal points on the compass.

Mario: Rita, ¿sabes algo? ¿Está Colombia al sur de Venezuela?

Rita: No, tonto. Colombia está al suroeste de Venezuela.

Mario: Entonces, ¿qué país queda al sur de Venezuela?

Rita: Al sur queda Brasil. ¿Sabes que hay al norte?

Mario: Al norte está el Mar Caribe. ¿Sí?

Rita: Claro, ¡muy bien!

A. State the following cardinal points.

Northwest, Northeast, Southwest, Southeast, North, South, East and West

B. Practice talking about directions, using the given information.

1. ¿Está Colombia al sureste de Estados Unidos?
2. ¿Está Cuba al sur de Nicaragua?
3. ¿Está Honduras al suroeste de México?
4. ¿Está Puerto Rico al sureste de Cuba?
5. ¿Está Panamá al oeste de Colombia?



2. Directions in the field, in town, in a building.

Exercise 2

Class Activity. Considering the given situation, complete the sentence below with a proper expression from the box below. Compare your answers with those of your classmates.

1. You are telling a person to go to the third floor.
2. You are telling a person to go to the ground floor.
3. You are telling a person to go across the field.
4. You are telling a person to go past the building.
5. You are telling a person to go around the pond.
6. You are telling a person to cross the river.
7. You are telling a person to go over the hill.
8. You are telling a person to go along the road.
9. You are telling a person to go forward.
10. You are telling a person to go backward.
11. You are telling a person to drive a car over the bridge.
12. You are telling a person to go through the forest.

Exercise 3

Pair Activity. Review the following Metro map. Locate and identify the principal locations. One partner will select a starting point and a final destination and describe to his partner how to reach a specific location. The other partner must guess where he is supposed to be. The partner can ask questions if he gets disoriented! Alternate turns so that both partners can practice several times.



3. Directions in town

Exercise 4

Pair Activity. Review the following map section with your partner. One partner is located at one of the points on this map. The other partner is located at another point. Agree on a meeting place. Both partners will take turns describing to the other how to arrive at the rally point. Do several iterations using different points of departure and rally points, and role-play one of them for the rest of the class.

1. oficina de correos	9. biblioteca
2. iglesia	10. estación del tren
3. hospital	11. hotel
4. aeropuerto	12. parque
5. museo	13. panadería
6. estadio	14. carnicería
7. catedral	15. embajada
8. plaza	16. cementerio

1. Past Preterite and Past Imperfect: Review

past		imperfect	
AR	ER/IR	AR	ER/IR
é	í	aba	ía
aste	iste	abas	ías
ó	ió	aba	ía
amos	íamos	ábamos	íamos
aron	ieron	aban	ían

⌋ *Conjugation for the irregular verbs. No accent.

2. Summary

a). Use the past to talk about:

1. The beginning or the end of an action.
2. A completed action.

Examples

Empezó a bailar. /Terminó a las ocho.
Ella comió /llegó/llamó...

b) Use the Imperfect to talk about:

1. Your childhood.
2. To describe the surroundings.
3. To talk about habitual actions.
4. For an action in progress in the past.
5. To express age in the past.
6. To express time in the past.

Examples

Cuando era niña visitaba a mi abuela los domingos.
El día era hermoso.
Todos los domingos visitaba a mi abuela.
Estaba mirando la TV cuando sonó el teléfono.
Tenía 16 años cuando vino a los EE.UU.
Era la una.

Exercise 1

Choose the appropriate verb.

Cuando María y yo llegamos ayer al hotel ya (**1. son, eran**) las 11:30 de la noche. Nosotros (**2. estamos, estábamos**) muy cansadas del viaje, y nos acostamos enseguida. Esta mañana (**3. me desperté, me despertaba**) temprano y (**4. tomaba, tomé**) un desayuno delicioso. El día (**5. estaba, estuvo**) soleado y (**6. hizo, hacía**) mucho calor. (**7. Tomé, Tomaba**) un autobús y (**8. iba, fui**) a las afueras de la ciudad. El viaje en autobús (**9. fue, era**) largo pero entretenido. *Cruzamos* varios puentes y túneles. Toda la naturaleza (**10. pareció, parecía**) estar de fiesta. Después de varias horas de viaje *almorzamos* en un restaurante pequeño. Mientras *almorzábamos*, (**11. comenzó, comenzaba**) a llover y regresamos al hotel.

Exercise 2

Change the following sentences to the Past Imperfect.

1. El equipo escaló el lado sur de la montaña.
El equipo _____ el lado sur de la montaña.
2. Tú evitaste encontrarte con el líder.
Tú _____ encontrarte con el líder.
3. Raúl fabricó máquinas para el ejército.
Raúl _____ máquinas para el ejército.
4. Los visitantes caminaron por el túnel.
Los visitantes _____ por el túnel.
5. Pasé por el puente.
_____ por el puente.

Exercise 3

Change the following sentences to the Past Preterite.

6. Los soldados cruzaban el río en la parte más llana.
Los soldados _____ el río en la parte más llana.
7. El turista llegaba tarde a todas las actividades.
El turista _____ tarde a todas las actividades.
8. El campesino proveía información al enemigo.
El campesino _____ información al enemigo.
9. Yo solicitaba permiso para visitar el lugar del accidente aéreo.
Yo _____ permiso para visitar el lugar del accidente aéreo.
10. La gente subía hasta la cima para apreciar la vista.
La gente _____ hasta la cima para apreciar la vista.



<http://lopaisa.com/barrios/images/metro2.jpg>

El metro de Medellín, Colombia

The vocabulary has been grouped in four equally important categories. They are locations, directions, verbs and useful words.

Para dar direcciones	
acimut/azimut	<i>azimuth</i>
alguno /a, algún	<i>some, any</i>
la brújula	<i>compass</i>
caudaloso /a	<i>deep, swift</i>
cuadrulado	<i>grid</i>
curiosidades	<i>curiosities</i>
la democracia	<i>democracy</i>
denso /a	<i>dense</i>
el embotellamiento	<i>traffic jam</i>
el enemigo	<i>enemy</i>
la escala	<i>scale</i>
espeso /a	<i>thick</i>
el grado	<i>degree, grade</i>
gratis	<i>free</i>
la latitud	<i>latitude</i>
el letrero	<i>sign</i>
la longitud	<i>longitude</i>
mejor	<i>better</i>
el mejor	<i>best</i>
los obstáculos	<i>obstacles</i>
peor	<i>worse</i>
el peor	<i>worst</i>
el recorrido	<i>journey, run</i>
la ruta	<i>route</i>
la señal	<i>signal, sign</i>



<http://lopaisa.com/barrios/images/metro3.jpg>

El metro de Medellín, Colombia

Direcciones

abajo	<i>down, downstairs</i>
adentro	<i>inside</i>
afuera	<i>outside</i>
antes de	<i>before</i>
arriba	<i>up, upstairs</i>
después de	<i>after</i>
hacia	<i>towards</i>
hasta	<i>until, as far as</i>

Verbos

aparecer	<i>to appear</i>
ayudar	<i>to help</i>
bloquear	<i>to block</i>
chocar	<i>to crash</i>
cruzar	<i>to cross</i>
escalar	<i>to climb</i>
estrellarse	<i>to crash, to smash</i>
evitar	<i>to avoid</i>
localizar	<i>to locate</i>
llegar	<i>to arrive, to get</i>
proveer	<i>to provide</i>
solicitar	<i>to request, to ask for</i>



El Comercio

<http://www.tramz.com/ec/q/03.jpg>

El trole de Quito, Ecuador

Palabras útiles

<i>la autopista</i>	<i>highway</i>
<i>el camino</i>	<i>road</i>
<i>la carretera</i>	<i>highway</i>
<i>la cuesta</i>	<i>hill</i>
<i>la cumbre</i>	<i>summit, crest</i>
<i>la embajada</i>	<i>embassy</i>
<i>el espacio libre</i>	<i>clearing, free space</i>
<i>la factoría</i>	<i>factory</i>
<i>el faro</i>	<i>light house</i>
<i>la fortaleza</i>	<i>strength, vigor, fortitude</i>
<i>el lugar</i>	<i>place</i>
<i>el punto de reunión</i>	<i>rendezvous point</i>
<i>el sendero</i>	<i>path, trail</i>
<i>el sitio</i>	<i>place</i>
<i>la torre</i>	<i>tower</i>
<i>el túnel</i>	<i>tunnel</i>



Tip of the day. The famous Medellin metro. Roomy, nice-smelling and overall the best metro system. Compliment someone in Medellin on their metro if you want to make friends.

1. Latin American Street Addresses

In a Latin American street address, the number goes last.

For example:

Calle Monterrey #832.

2. Getting Directions

People in Latin America commonly use local landmarks, rather than streets and numbers, to give directions. You are most likely to hear **Doble a la izquierda en la esquina del mercadito**, “Turn left at the grocer’s,” than **Doble a la izquierda en la calle Monterrey**. And don’t be surprised if some people don’t know the destination you are talking about, even if it is only a few blocks away. You may be the first person in their lives who’s ever asked.

3. Getting a Cab

Taxis do not usually cruise the streets waiting to be flagged down except in big cities. They can be hired at taxi stands or called by phone. Airports, terminals, and trains terminals almost always have a 24-hour taxi stand. In some cases, you will be charged extra if you are carrying luggage.

Taxi drivers are not usually given tips, nor do they expect them—except, in a few locations from tourists. Do not anticipate a bump less ride, as many cabs are very old, indeed. Taxis, trains and buses are everywhere and very inexpensive. A taxi ride can be very exciting. In larger cities you will find group taxis known as **colectivos**, **peseros**, or **chivas**, depending on the country.





Tip of the Day:

El Trole / El Trolebús / Los Trolebuses



<http://www.tramz.com/ec/q/02.jpg>

The trolleybus system of **QUITO** **ECUADOR**

One of the world's most extraordinary transportation systems operates in a narrow valley high in the Andes Mountains 20 km (12 mi) south of the Equator. Quito, Ecuador, was the last large city in South America to install urban transport, but is a pioneer in urban transport today. **El Trole** and or the trolley and the **Ecovía** follow north-south-lines down through the heart of Quito. Take note that there is no tradition of waiting for people to disembark before people board, so this may take some getting used to. Be aware of pickpockets!

Activity 1

Cardinal Points

Class activity. The class will be divided into two groups of students. Each group will take five minutes to review the map section. Looking at the map below, discuss among the group what facilities you can find and how to get there. Use cardinal points to describe the location. Make sure to use reference points, directions, and distances.

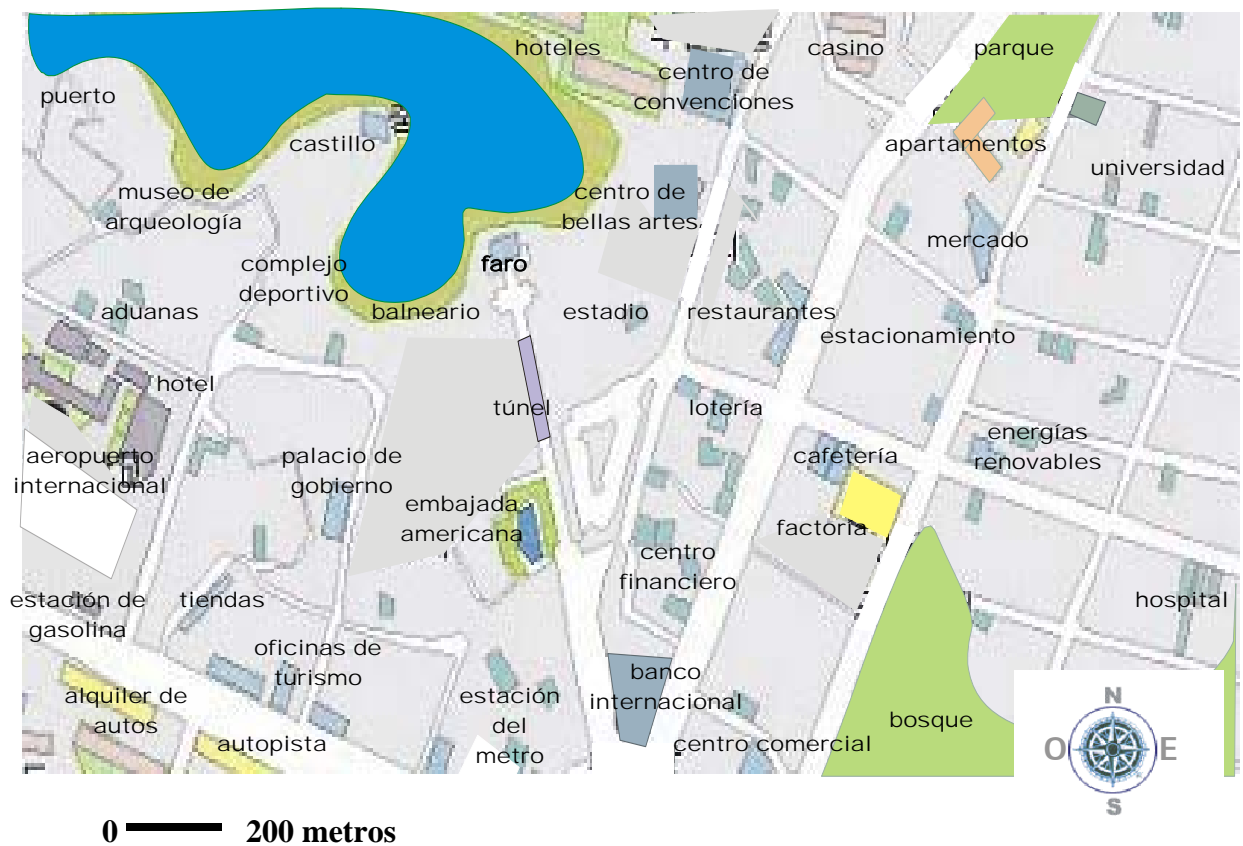

Activity 2

Choosing a location

Pair activity. Looking at the map below, discuss what locations you can find and how to get there. Use cardinal points to describe the location. Make sure to use reference points, directions. Be prepared to brief the whole class to report the places of interest to you.

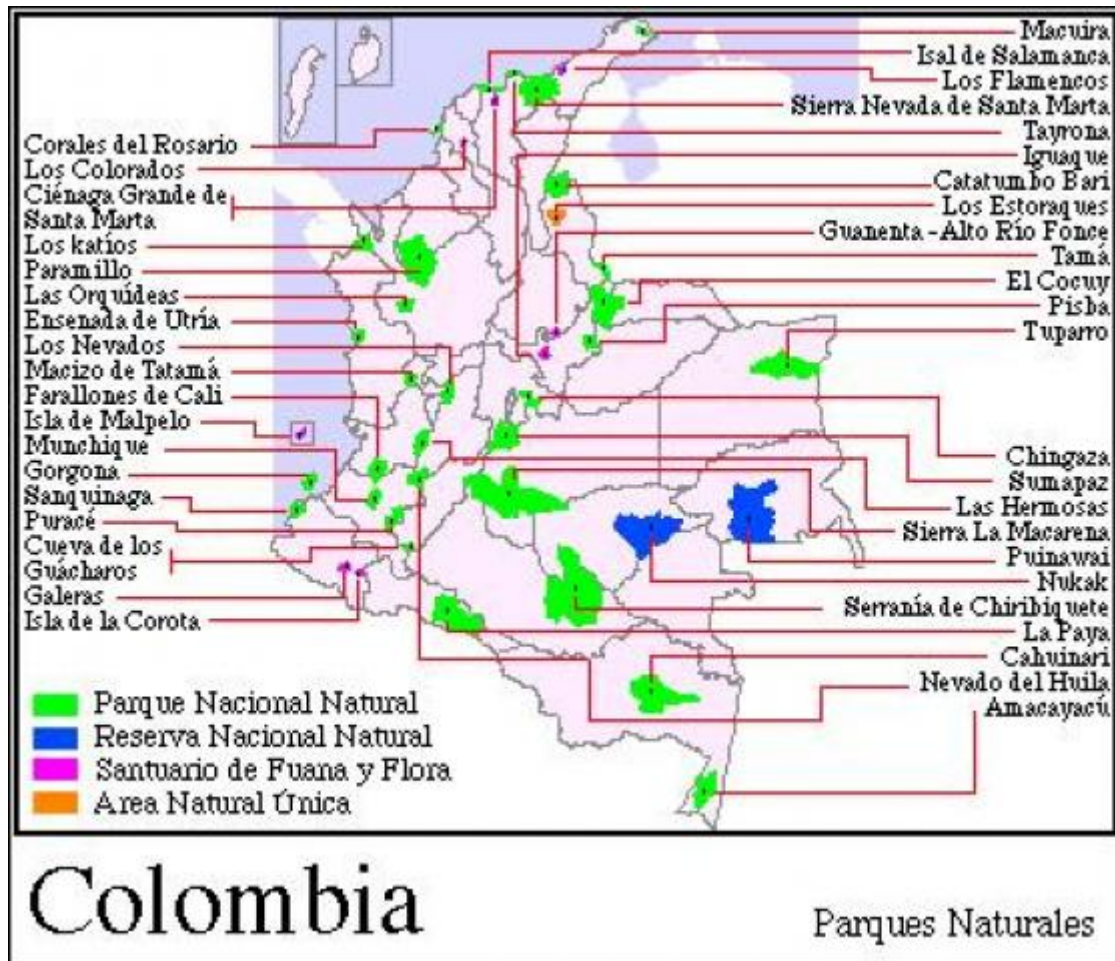

Activity 3

Giving directions using a map

Pair activity. This is a picture of apartments in Quito. Mario lives in building 6. His friends live in each of the other buildings: Mara (building 1), Carlos (building 2), Berto (building 3), Miguel (building 4), Luisa (building 5), Ana Maria (building 7), and Hector (building 8). Tell where Mario's friends live according to the cardinal points, directions, and distances. Be prepared to brief the whole class.



<http://www.tramz.com/ec/q/01.jpg>

Activity 4

Giving more directions

Class activity. The class will be divided into two groups. The situation is that you have found the map below and feel that it contains important information. Using the reference table below, discuss within your group the features shown on the map below and say what they are called in Spanish. Then, take turns among the group in “briefing” your TR counterpart on the significance of the document, make sure you provide the relative locations of the items as they compare to one another.

LEYENDA	
	Autopista/ Carretera asfaltada.
	Carretera estrecha.
	Camino carretera.
	Senda grande/ Pequeña.
	Senda poco visible.
	Via de tren.
	Línea eléctrica Alta/ Baja Tensión.
	Muro de piedra/ en ruinas/ impasable.
	Cerca o vallado, pasable/ impasable.
	Casa.
	Ruina, grande/ pequeña.
	Cortado o escarpadura.
	Piedra grande/ pequeña.
	Grupo de piedras.
	Terreno con piedras, rocas.
	Afloramiento rocoso.
	Curva de nivel, altura pequeña.
	Curva de nivel auxiliar.
	Cortado de tierra.
	Foso hecho, grande/ pequeño.
	Foso natural, grande/ pequeño.
	Muro de tierra grande/ pequeño.
	Surco de erosión grande/ pequeño.
	Lago, tierra pantanosa, no pasar.
	Tierra pantanosa.
	Tierra pantanosa difusa.
	Río, no se puede pasar/ se puede pasar.
	Arroyuelo con puente/ sin puente.
	Arroyuelo.
	Tierra pantanosa estrecha.
	Pozo/ manantial/ agujero de agua.
	Limite de vegetación.
	Terreno abierto/ irregular.
	Terreno abierto/ irregular con arboles.
	Bosque. Carrera fácil/ difícil.
	Bosque. Carrera muy difícil/ intransita.
	Vegetación baja. Carrera difícil/ muy difícil.
	Terreno de cultivo/ Frutales/ viñedo.
	Linde de cultivo.
	Arbol aislado o característico.
	Mojón / Objeto singular.
	Torre alta/ baja.
	Zona privada/ prohibida.



Activity 5

Pair Activity. Look at the picture and discuss with your group mates where certain facilities are located. For example, try to answer the following questions. Take turns where one partner describes a scene and the other partner must guess what he is describing in the shortest time possible. Keep records of the time it takes to guess the described images. Compare them with other pairs.

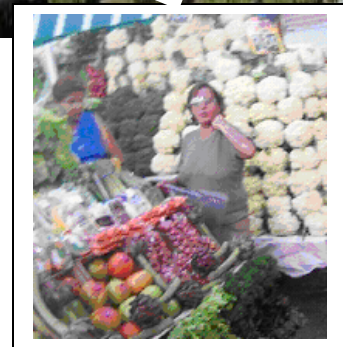
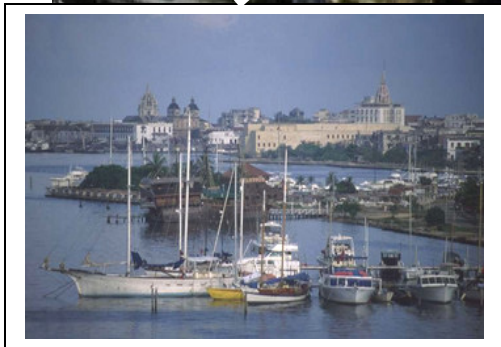

Activity 6

How do you say it in Spanish?

Pair activity. Working with your partner, practice what do you say when you want to know the following:

1. The distance between two places.
2. Where something is located.
3. The safest route.
4. How to get from one place to another.
5. Which way to go
6. If someone is lost.
7. Important landmarks.
8. If you are going the right way.
9. How far are you from the destination?
10. How long is the trip.
11. The fastest/shortest way.

Activity 7

Asking your partner

Group activity. Discuss the following questions with your classmates.

1. ¿Tiene usted un buen sentido de dirección?
2. ¿Qué hace para orientarse cuando llega a una ciudad?
3. ¿Quién tiene mejor sentido de orientación las personas o los animales?
4. ¿Viaja usted de día o de noche?
5. ¿Qué usa para orientarse en el campo?

Activity 8

Comparing answers

Pair activity. Working with your partner, answer the following questions, and compare your answers with your classmate.

On the field:

1. ¿Qué ruta vamos a tomar?
2. ¿Qué obstáculos hay en el terreno?
3. ¿Cuál es la ruta más segura?
4. ¿Cuál es la posición del enemigo?
5. ¿De dónde vamos a extraer a los soldados?
6. ¿Dónde es el punto de reunión?
7. ¿Cuántas millas vamos a caminar?
8. ¿Cómo puedo llegar a la estación del tren desde aquí?
9. ¿Dónde quedan las ruinas?
10. ¿Qué hay al sur/ al norte de aquí?

On the city:

1. ¿Qué lugares de interés podemos visitar?
2. ¿Dónde puedo conseguir un mapa?
3. ¿En qué dirección es la parada?
4. ¿Cuál es la salida para el aeropuerto?
5. ¿Queda el museo lejos del hotel?
6. ¿Cuál es la forma más fácil para viajar en la ciudad?
7. ¿Cómo llego a la embajada?
8. ¿A cuántas cuadras está el palacio?
9. ¿Podemos ir a pie?
10. ¿Dónde vamos a encontrarnos?

Activity 9

In the city

Pair activity. Working with your partner, construct dialogues using the following scenario and role-play the different parts with a partner: You are a tourist in the city. You want to visit different sites in the capital. You ran into a local. Ask him how to get from one place to another.

(Use the map)

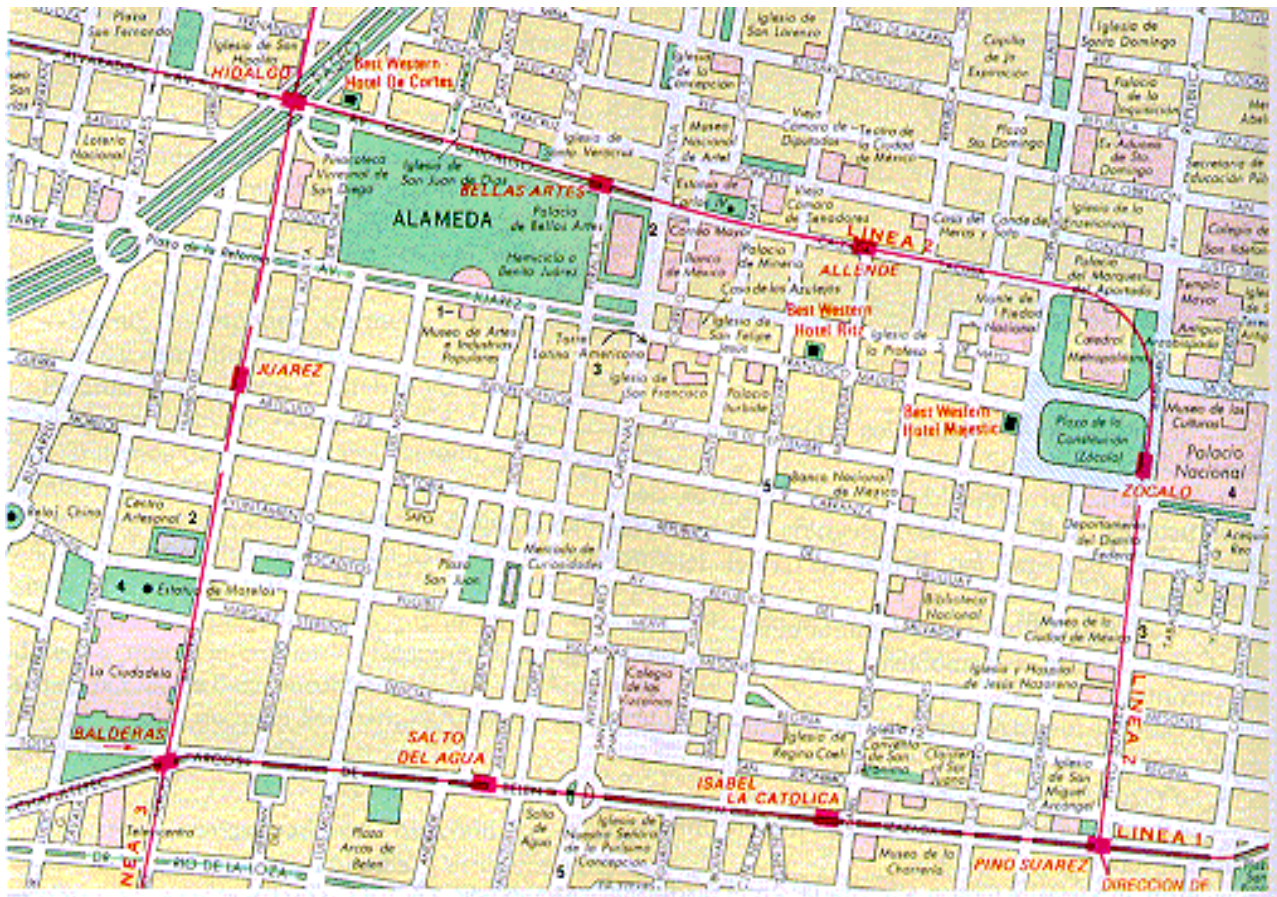

Activity 10

On the field

Pair activity. Working with your partner, prepare a briefing for a training exercise on reconnaissance patrol. Brief your team on the rendezvous point, obstacles to avoid and important landmarks. Take turns playing the parts. Be prepared to present one to the whole class.

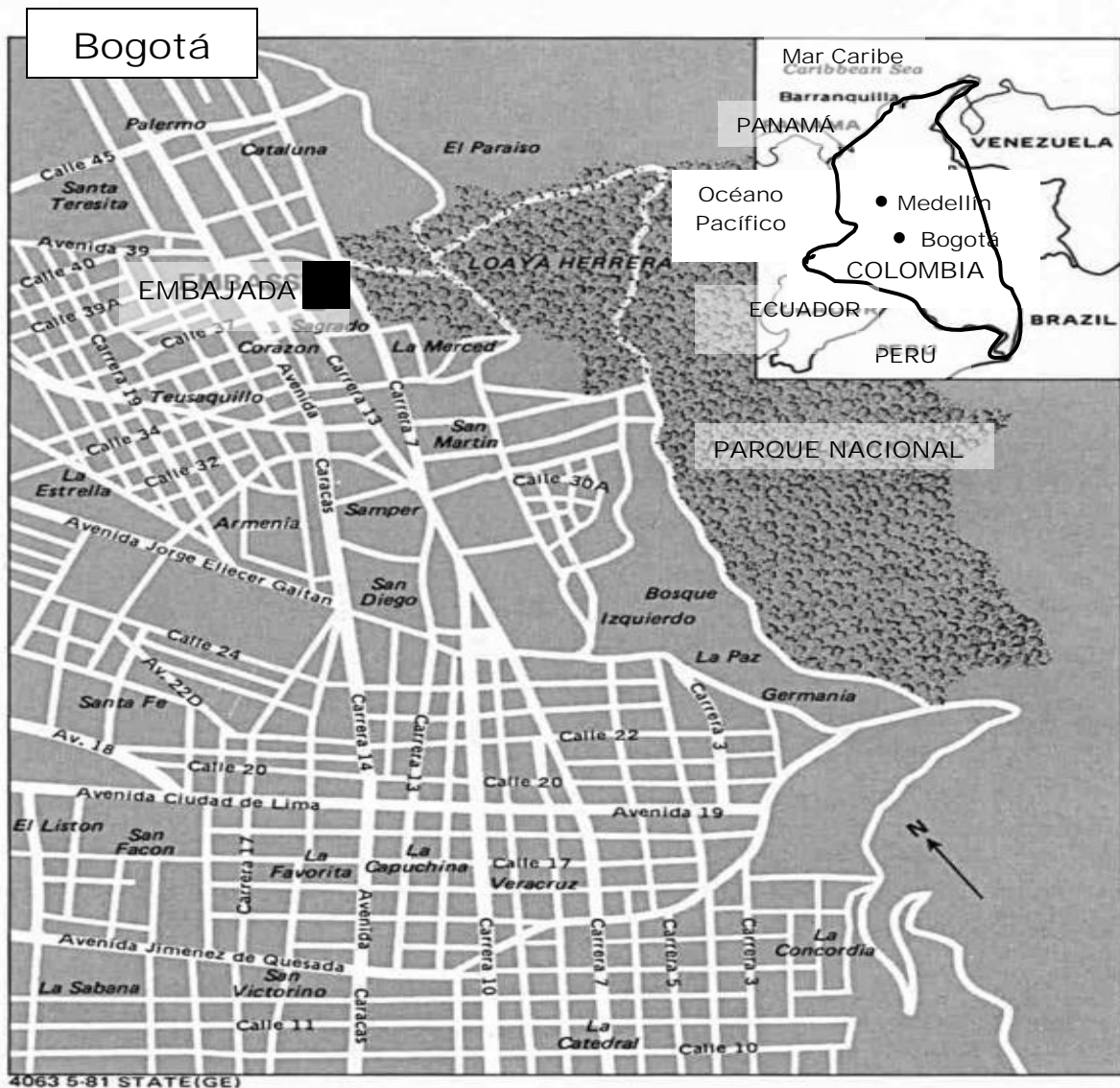

Activity 11

Studying a map

Pair activity. Working with your partner, give the approximate coordinates of the following places:



- | | |
|--------------------------|-----------------------------|
| 1. <u>Guadalajara</u> | 6. <u>Trinidad y Tobago</u> |
| 2. <u>Bogotá</u> | 7. <u>Jamaica</u> |
| 3. <u>San José</u> | 8. <u>El Paso</u> |
| 4. <u>Salt Lake City</u> | 9. <u>San Francisco</u> |
| 5. <u>Habana</u> | 10. <u>Tampa</u> |

Activity 12

Completing a dialogue



CD ROM. Complete the following dialogue. You would hear a conversation between a Corporal and a Sergeant. Fill in the blanks.

A. Mi Sargento, ¿Dónde vamos _____?

B. En _____ a la derecha de la colina, Cabo.

A. ¿Qué _____ vamos a tomar?

B. Vamos a seguir _____ en este _____. Luego vamos a _____ en dirección _____ hacia el _____. Antes de llegar al río, doblaremos _____ en la _____. Iremos _____ y caminaremos hasta llegar a las ruinas. ¿Tiene alguna pregunta cabo?

A. ¿Dónde está localizado el _____?

B. En _____ a la derecha del río.

A. Hay algún _____ cerca.

B. No, solamente _____. ¿Algo más?

A. No eso es todo. Gracias, mi sargento.

Activity 1

Look at the map with two (blue and red) routes traced. Imagine that you are talking to your partner on the phone directing him how to get from the bus stop to the bank on the map. When you are done, your partner describes the second route on the same map.

Student A (Blue) Student B (Red)

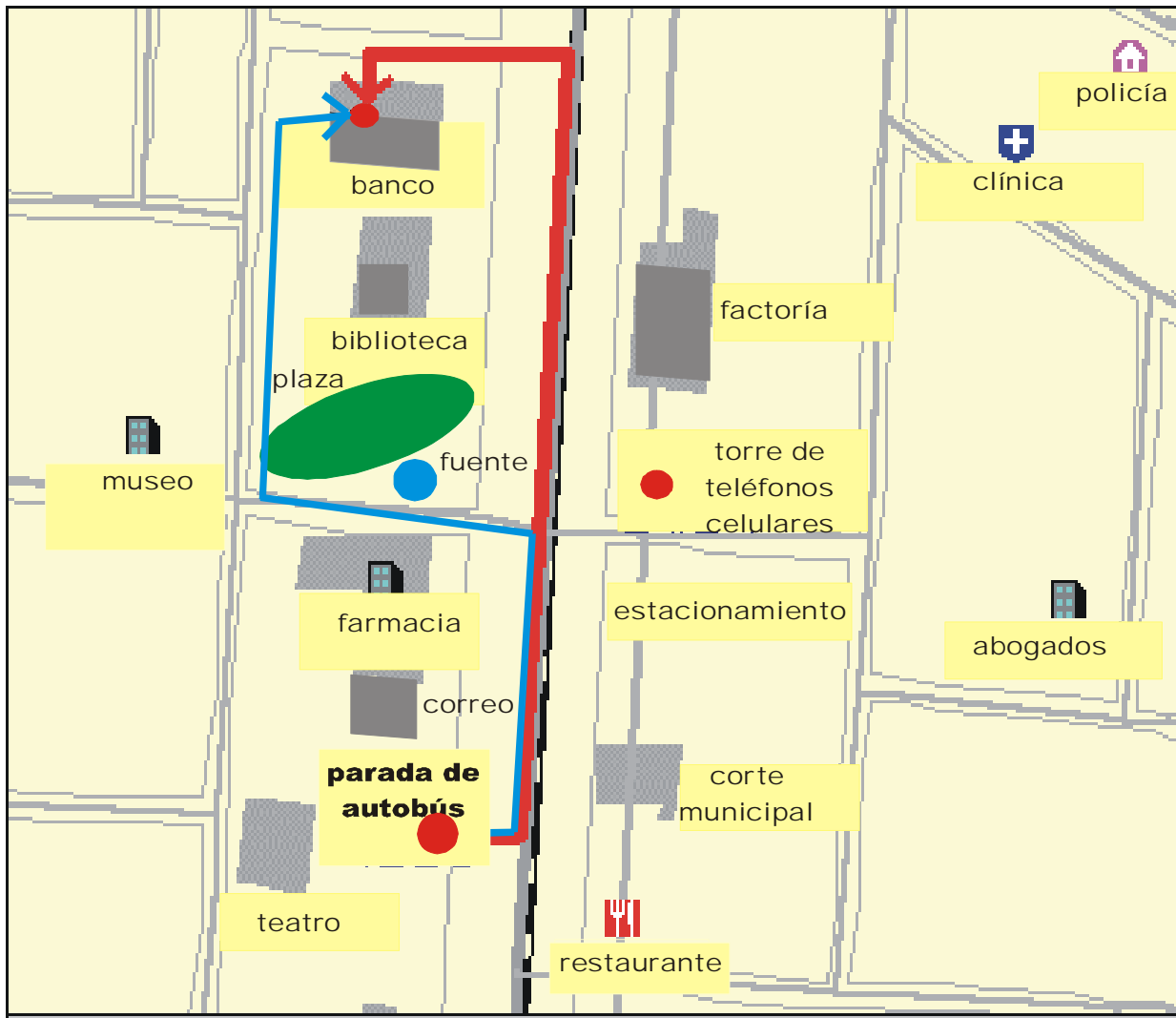

Activity 2

Following directions

Listen to the following directions and choose the pictures that best describe them.

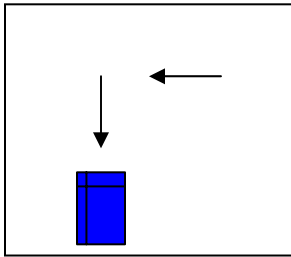

A. _____

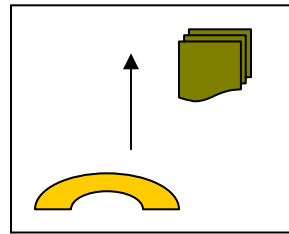

B. _____

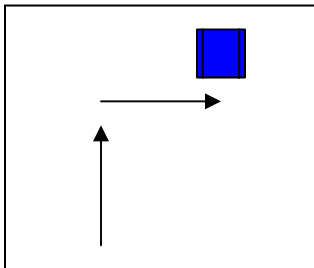

C. _____

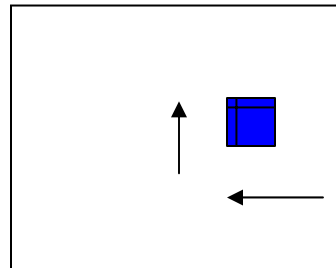

D. _____

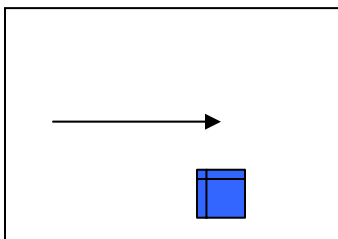

E. _____

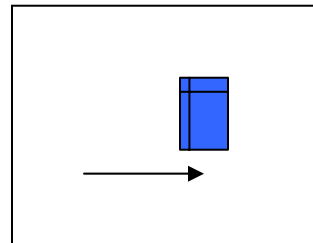

F. _____

Activity 3

Ana's itinerary

Listen to the places Ana visited yesterday during her visit to the country. Indicate in which order she passed through those places.

- _____ canal
- _____ puente levadizo
- _____ valle
- _____ cueva
- _____ carretera
- _____ lago
- _____ colina
- _____ ruinas
- _____ faro
- _____ pueblo
- _____ castillo
- _____ túnel

Activity 4

True or False?

Listen to the paragraph and answer **True** or **False**.

- | | | |
|---|---|---|
| 1. The majority of the people were farmers. | T | F |
| 2. The main crop was wheat. | T | F |
| 3. The farmer's life was complicated. | T | F |
| 4. They went to bed late. | T | F |
| 5. Families spent a lot of time together. | T | F |

Activity 5

Following directions

Class activity. Listen to the following directions and draw simple diagrams to help you remember them. One student will draw on the board as the instructor reads. Select a different student each time. All students will compare their drawings. Be prepared to discuss the differences.

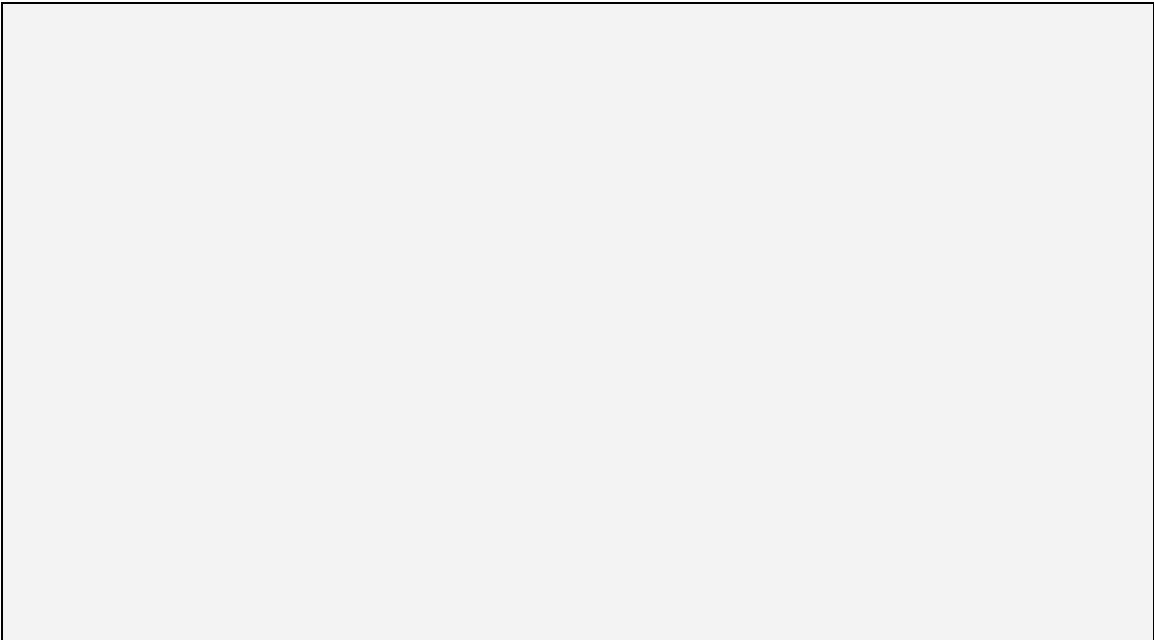

Activity 6

Where is it in the map?

Class activity. Listen to coordinates and write them down. Locate the coordinates and identify the locations on the map below. Compare your findings with the rest of the class.



Instructor's reading:

Longitud	Latitud	Lugar

Activity 7

A Newspaper Ad

Class activity. Read the headlines and write short stories about them. Remember to use the past preterite and past imperfect tense. Share your story with the whole class.

a. **Avión se estrella en las montañas de Cali.**

b. *Niño muere en accidente automovilístico*

c. **Dos trenes chocaron de frente**

d. *Ayuda en la carretera*

e. **Venden fábrica de explosivos a empresa noruega.**

f. *Rescatan a cuatro mineros atrapados en una cueva.*

g. **Vuelven cortes de ruta en Argentina**

h. *Vientos de democracia llegan a Guatemala*

Activity 8

Matching headlines

Pair activity. Match the headlines on activity 7 with the phrases below. Compare your answers with your partner's. Discuss your answers with the whole class.

1. _____ Luego del accidente en la mina, la defensa civil movilizó un equipo de rescate.
2. _____ El tren que venía en dirección contraria se salió de la vía.
3. _____ Si tiene problemas con su carro llámenos a cualquier hora.
4. _____ Se espera que la cumbre de dignatarios traiga paz a la región.
5. _____ El propietario de la fábrica no pudo competir con los precios del mercado.
6. _____ Los empleados de la industria pesquera bloquearon la ruta sur del país.
7. _____ El avión volaba a una altitud de 1,300 metros cuando pidió ayuda.
8. _____ El niño cruzaba la calle cuando el carro lo atropelló.

Activity 9

Understanding from context

Read this selection and answer the multiple-choice questions.

Las ruinas de Tikal

Uno de los lugares más fascinantes de Guatemala es Tikal. El conjunto de ruinas que fueron descubiertas en medio de la selva, en el enorme departamento guatemalteco del Petén. Viajando desde la capital, el avión pasa primero por una zona montañosa y después por un bosque espeso que se extiende en todas direcciones. Al cabo de una hora de vuelo aproximadamente, aparece el gran lago Petén Itza, con lagunas más pequeñas al este. La isla-ciudad de Flores se encuentra al sur de este lago, aquí fue donde los mayas de esa región fueron derrotados por los españoles. El avión viaja a baja altura sobre los grandes templos de Tikal. Tras quince minutos de vuelo al norte del lago, el avión aterriza en un campo que cubre 2000 metros, a unos 20 metros sobre el nivel del mar. Ahí hay vehículos esperando para llevar a los visitantes a un pequeño hotel rústico para que descansen antes de empezar su recorrido por las ruinas.

1. Tikal is:
 - a. a jungle.
 - b. an airline.
 - c. a group of ruins.

2. The island is located
 - a. east of the lake.
 - b. south of the border
 - c. south of the lake.

3. The trip took
 - a. one hour.
 - b. fifteen minutes.
 - c. seventy five minutes.

Activity 10

Reading signs

Which signs will you follow to...?

1. Leave the city.
2. Visit a scenic site.
3. See the port.
4. Go down town.
5. Go on guided tour of the city.



a. _____

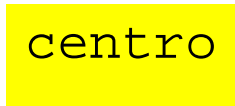

b. _____



c. _____



d. _____



e. _____

Activity 1

Identifying features

Identify man made features with an **M** and natural features with an **N**.

- | | |
|--------------------|---------------------|
| 1. _____ lago | 16. _____ arroyo |
| 6. _____ represa | 17. _____ fortaleza |
| 7. _____ río | 18. _____ laguna |
| 8. _____ montaña | 19. _____ poste |
| 9. _____ pantano | 20. _____ puerto |
| 10. _____ sendero | 21. _____ zanja |
| 11. _____ túnel | 22. _____ faro |
| 12. _____ puente | 23. _____ castillo |
| 13. _____ ruinas | 24. _____ colina |
| 14. _____ torre | 25. _____ orilla |
| 15. _____ cueva | 26. _____ cima |
| 16. _____ pista | |
| 17. _____ factoría | |
| 18. _____ cuesta | |
| 19. _____ presa | |

Activity 2

The Imperfect in context

Fill in the blank with the verbs in the past imperfect. Be prepared to discuss your answers in class.

La mayoría de la población _____ (**trabajar**) en el campo. El país ya _____ (**producir**) mucho maíz, tabaco y arroz. Como no _____ (**haber**) carreteras, _____ (**transportarse**) la cosecha con bueyes. Toda la familia _____ (**ayudar**) en la finca. Todos _____ (**acostarse**) temprano y _____ (**levantarse**) al amanecer para cultivar la tierra. La vida del campesino _____ (**ser**) muy sencilla y sana. Después de una semana de trabajo, los domingos la gente _____ (**ir**) a la iglesia y todos _____ (**caminar**) por el parque y _____ (**reunirse**) con la familia.

Activity 3

Synonyms

Match the following synonyms.

A.

1. colina
2. pedir
3. señal
4. escalar
5. tren
6. lugar
7. zanja
8. cruzar
9. ubicación
10. carretera
11. frontera
12. región
13. fortaleza
14. bajar
15. descansar
16. lenguaje

B.

- _____ posición
- _____ atravesar
- _____ comarca
- _____ borde
- _____ fuerte
- _____ dormir
- _____ idioma
- _____ descender
- _____ ferrocarril
- _____ subir
- _____ camino
- _____ sitio
- _____ monte
- _____ solicitar
- _____ hoyo
- _____ letrero

Activity 4

Where do you have to go in this building if you _____?

Example:

Want to deposit money? 5 piso, a la derecha, enfrente del apartamento del profesor Allende

1. are sick _____
2. are hungry _____
3. want to buy airline ticket _____
4. need camping gear _____
5. enjoy an opera _____
6. do research for a book report _____
7. are buying a get well card _____
8. need a medicine _____
9. want to see a movie _____
10. need a new a computer _____
11. need a haircut _____
12. need a picture for your passport _____
13. take the license exam _____
14. buy stamps _____
15. need money _____

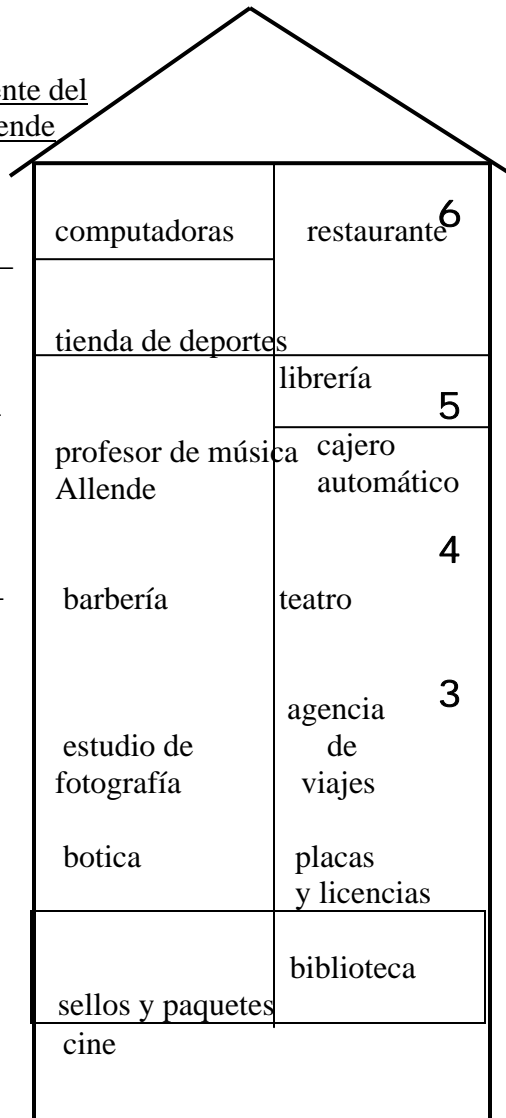

Activity 5

Writing down what you have just listened



CD ROM. Listen to the following phrases and transcribe them.

Audio

1. _____
2. _____
3. _____
4. _____
5. _____
6. _____
7. _____
8. _____
9. _____
10. _____
11. _____
12. _____
13. _____
14. _____
15. _____
16. _____
17. _____
18. _____
19. _____
20. _____

Activity 6

Constructing your own sentences

Make 5 sentences with the phrases in exercise 5. Be prepared to share with the whole class tomorrow.

1. _____
2. _____
3. _____
4. _____
5. _____

Activity 7

Organizing words under categories



CD ROM. Listen to the following sentences and place the vocabulary word in the correct box. You will hear some unfamiliar words.

Audio:

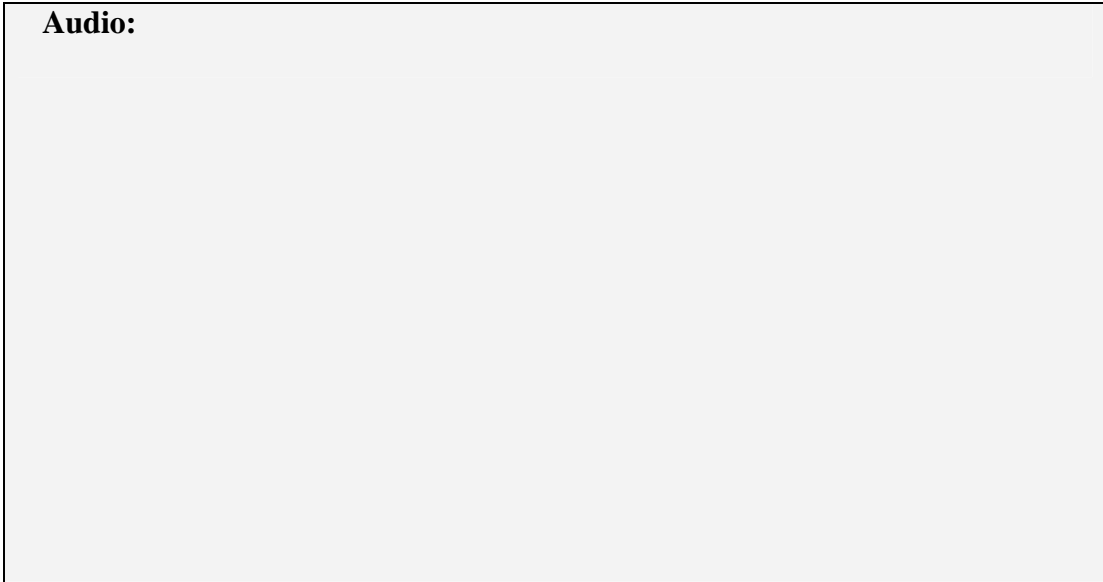

Landscape

Directions

Landmarks

Transportation

Activity 8

True or False?

Read the following passages and answer **True** or **False**.

A. La ciudad de Tenochtitlán con 300,000 habitantes, fue la capital del Imperio Azteca. Fue destruida por los españoles en 1521. Sobre sus ruinas se fundó la moderna ciudad de México.

1. Spaniards founded the city in 1521. T / F

B. La geografía del mundo hispano es impresionante y muy variada. En algunas regiones hay de todo. Por ejemplo, en la Argentina hay pampas extensas en el sur y la cordillera de los Andes en el oeste. En partes de Venezuela, Colombia y Ecuador hay regiones tropicales de densa selva y en el Brasil está el famoso río Amazonas.

2. The Andes is in the South of Argentina. T / F

3. The Pampas are located in some tropical regions. T / F

C. En el sur del continente americano está el río Amazonas, el cual es el más caudaloso del mundo. Este enorme río está formado por muchos otros tributarios. Alrededor del río, está la selva lluviosa más grande del mundo. Esa selva mide unos 7 millones de kilómetros cuadrados. Casi 14 veces más grande que toda Centroamérica. En el invierno los ríos se llenan y las montañas alrededor y los llanos se cubren de agua. Algunos pueblos indígenas de esos lugares cultivan durante el verano y preparan sus casas de madera para que puedan flotar sobre el agua, ya que una vez llegue el invierno, hasta para ir de una casa a otra tienen que usar botes.

4. The Amazons jungle is the biggest in the world. T / F

5. There is no agriculture in this area. T / F

6. The people from this area live on boats. T / F

Activity 9

Give directions

Come prepared to give directions to and from your home to your classroom or place of work. Be sure to include reference points, directions, and distances. Bring an enlarged map to point-out your directions or draw it on the blackboard if necessary.

SOLT I Spanish Module 4 Lesson 4

Student



http://www.goarmy.com/assets/images/special_forces/tmb/toc_overview_equipment.jpg

Mission and Equipment

At the end of this lesson, you will be able to talk about missions and equipment. To reach this objective, you will familiarize yourself with the vocabulary and grammar needed to get to know your point of contact, identify the purpose of the mission, discuss your mission with your point of contact, and discuss your personal experiences with military training. You will be able to:

1. Get to know your point of contact

- Discuss personal experience during military training
- Identify the purpose of the mission
- Establish mission relationships and requirements with your counterpart
- Discuss your mission with your point of contact



http://www.goarmy.com/assets/images/careers/hdr/p_mos_32.jpg

After completing this lesson, you will be able to discuss your own experience during a military training, identify the purpose of a mission, establish a mission relationship with your counterpart, and discuss it with your point of contact.

SF Training Scenario

1. Discuss personal experience during military training

Cuando se le preguntó a uno de los soldados de las Fuerzas Especiales que compartiera su experiencia durante su adiestramiento militar en la escuela, éste dijo:



http://www.goarmy.com/assets/images/careers/hdr/p_mos_54.jpg

El adiestramiento militar en las Fuerzas Especiales es muy rígido y altamente riguroso. El adiestramiento requiere un gran esfuerzo, no solo físico, sino también mental, pues entrenamos en las condiciones más duras en diferentes partes del país, como en desiertos, bosques y montes, sin importar la hora, el día y bajo cualquier circunstancia. El soldado que se gradúe de esta escuela estará altamente preparado para cualquier misión en cualquier parte del mundo, ya sea por tierra, mar o cielo. Es por eso que para poder ingresar a la Escuela de Fuerzas Especiales, los candidatos tienen que pasar algunas pruebas. Sólo aquellos soldados que pasen esas pruebas podrán ingresar a la escuela; los que estén en las mejores condiciones, los más capacitados, los mejores.

Exercise 1

1. ¿Cómo es el adiestramiento en las Fuerzas Especiales?
2. ¿Dónde entrenan los soldados de las Fuerzas Especiales?

2. Identify the purpose of the mission

Special Forces Interview Scenario

Entrevistador- Buenas Tardes. Dígame, ¿cuál es el propósito de las Fuerzas Especiales?

Entrevistado- Contar con un ejército moderno con la capacidad necesaria, para cumplir otros compromisos derivados de las operaciones distintas a la Guerra. Organizado equipado y entrenado, para asegurar la defensa de la nación, siempre dentro del marco legal vigente.

Entrevistador- ¿Deme algunos ejemplos de cómo las FF EE aseguran la defensa de un país?

Entrevistado- Intervenimos en operaciones clandestinas de guerrillas o revueltas indígenas que afectan la seguridad pública de un país. Además, prevenimos cualquier ataque sorpresivo planeado por grupos terroristas o armados en cualquier rebelión pública o internacional que atente la paz social.

Entrevistador -¿Entrenan las fuerzas militares o paramilitares del país anfitrión?

Entrevistado- No solo las entrenamos y las preparamos sino también las asesoramos.

Entrevistador -¿Qué mas desea añadir para concluir su entrevista?

Entrevistado- Gracias por la oportunidad de dirigirme a los radioyentes. En resumen, el propósito de las FF EE es asegurar la defensa terrestre, contribuir con la estabilidad de las instituciones democráticas y el respeto a las leyes del país, apoyar la integración y el desarrollo nacional, y estar preparados para participar en programas de cooperación y mantenimiento de la paz internacional.

Exercise 2

1. ¿Cuál de las siguientes describe mejor la función de las FF EE?
 - a. entrenan, preparan y asesoran
 - b. entrenan y asesoran
 - c. entrenan, asesoran y respetan

2. ¿Cuáles de las siguientes son propósitos de las FF EE?
 - a. asegurar la defensa terrestre y apoyar la integración y desarrollo nacional
 - b. contribuir con la estabilidad de las instituciones democráticas
 - c. a. y b.

3. Establish mission relationship and requirements with your counterpart.

Exercise 2

Pair activity. Working with your partner, put the following tasks into a logical sequence. Assume that you are coordinating a day of marksmanship practice with a Colombian unit. More than one sequence is possible. Compare with your own experiences. Discuss your answers with the whole class.

- Prepare el polígono de tiro
- Descargue el equipo
- Planeé las comidas
- Lleve a cabo práctica de tiro
- Cargue las armas y municiones
- Revise los fusiles
- Dé instrucciones
- Determine el uniforme indicado
- Conduzca inventario después del ejército
- Haga la post-orientación
- Consiga provisiones
- Coordine con las unidades colombianas



<http://www.sedena.gob.mx/educacion/adiestra/imagenes>

Example:

0500-0600	Coordine con las unidades colombianas

4. Discuss your mission with your point of contact

Exercise 3

Pair activity. Working with your partner, read the following article that appeared in a Latin American newspaper and answer the questions. Take turns when asking each other. Discuss your answers. Be prepared to present your answers to the whole class.

(El Diario)

Un primer contingente de cuatro asesores militares de los Estados Unidos llega hoy al país para entrenar a efectivos de la Fuerza Especial de Lucha Contra el Narcotráfico (FELCN) en tareas técnicas y operativas de la selva, según confirmó ayer el Ministro de Defensa Mario Poas.

Poas indicó que los militares estadounidenses, procedentes del Fuerte Bragg en Carolina del Norte, desarrollarán sus actividades en el marco de los programas de asistencia técnica y capacitación militar contra el narcotráfico, acordado por los gobiernos de ambos países.

Según la información oficial, los norteamericanos traerán a Bolivia: diecisiete rifles M-16, cuatro rifles M-24, cinco lanzagranadas, veinte pistolas de 9 milímetros y otros equipos de carácter técnico, principalmente medios sofisticados de comunicaciones.

1. In what country is this operation taking place?
2. What kind of training are the American soldiers going to give?
3. Who has agreed on the type of assistance the American soldiers are going to give to the FELCN?
4. Besides the weapons mentioned, what other equipment has the American team brought to the country?

Exercise 4

Class activity. The following pictures show a group of soldiers being trained or stationed on duty. Discuss with your classmates and identify the purpose of the mission. Discuss what military units or branches will be responsible for the mission. Class discussion will follow.



1 http://news.soc.mil/imagery/USASFC/692H2146_TN.jpg



2 http://news.soc.mil/imagery/SOSCOM/031127-A-39_0JOYY_TN.jpg



3 http://news.soc.mil/imagery/SOSCOM/_030323-A-9330B-042_TN.jpg

Exercise 5

Class activity. The following pictures show a group of soldiers being trained or stationed on duty. Discuss with your classmates and identify the purpose of the mission. Discuss what military units or branches will be responsible for the mission. Class discussion will follow.

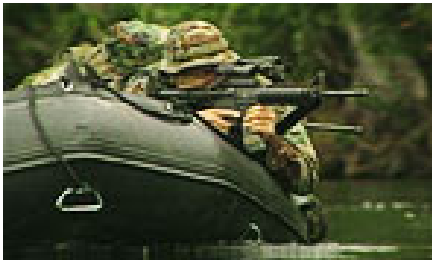

1. http://www.goarmy.com/assets/images/special_forces/tmb/equipment06_inflatable.jpg



2. http://news.soc.mil/imagery/75th/RangerStock05_TN.jpg



3. http://www.goarmy.com/assets/images/life/tmb/toc_03_03training.jpg

Exercise 6

Class activity. The following pictures show a group of soldiers being trained or stationed on duty. Discuss with your classmates and identify the purpose of the mission. Discuss what military units or branches will be responsible for the mission. Class discussion will follow.

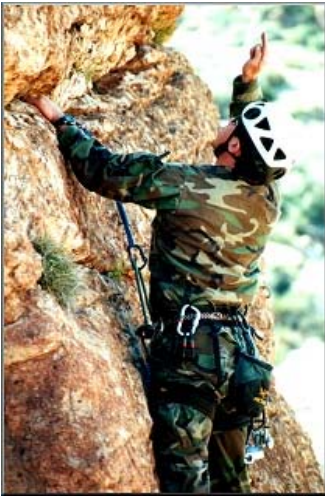

1. http://www.goarmy.com/assets/images/life/tmb/toc_03_03training.jpg



2. http://www.goarmy.com/assets/images/special_forces/tmb/helicopters04_chinook.jpg

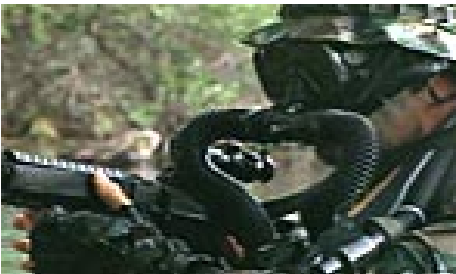

3. http://www.goarmy.com/assets/images/special_forces/tmb/equipment04_rebreather.jpg

1. Past tense (irregular verbs)

The endings for the irregular verbs in the past tense are the same for all three types of infinitives.

The following verbs are irregular: ar, er, ir		
hacer	hic*	
poner	pus	
poder	pud	
saber	sup	e
decir	dij*	iste
producir	produj*	o
traer	traj	imos
venir	vin	ieron
estar	estuv	
tener	tuv	
andar	anduv	
querer	quis	



1. In order to keep the same sound, the verb “hacer” in the 3rd person singular (él, ella, usted) is spelled hizo.
2. “dar” is irregular because it takes the “er” ending even though it is an “ar” verb. (di, diste, dio, dimos, dieron).
3. “Ser” and “estar” share the same conjugation in the past tense: (fui, fuiste, fue, fuimos, fueron).
4. *For the “ellos” conjugation (3rd person plural) on the verbs add a **J** drop the **I** i.e. decir – dijeron, producir – produjeron, traer – trajeron.

Example:

Él hizo todo su trabajo.
Yo pude llegar a tiempo.

Exercise 1

Let's practice. Fill in the blank with the correct past form of the verb in parenthesis.

1. El soldado (hacer) _____ ejercicios físicos.
2. Ella (poner) _____ las provisiones en la tienda de campaña.
3. Ayer, yo (estar) _____ en el Cuartel General.
4. Nosotros (tener) _____ que salir temprano.
5. Tú (traer) _____ todo lo necesario.
6. Él (venir) _____ conmigo.
7. La tienda militar (tener) _____ una venta especial por dos días.

Exercise 2

Answer the following questions in Spanish.

1. ¿Estuvo usted ocupado este fin de semana?

2. ¿Qué hizo este fin de semana?

3. ¿Tuvo que estudiar mucho?

4. ¿Trajo usted almuerzo hoy?

5. ¿Fue usted a la tienda militar?

6. ¿Vino usted a clase ayer?

One step further:

Make some questions of your own using the irregular verbs above and practice with your partner.

2. Verbs with prepositions

andar- *to walk*

andar en- *to be implicated*

andar tras- *to search for*

dar- *to give*

dar con- *to find, to come upon*

dar en- *to hit the...*

dar a- *to face (something)*

dar por- *to consider, to regard as*

dejar- *to allow*

dejar de- *to stop, to fail to*

dejar en- *to leave behind*

estar- *to be*

estar con- *to be with*

estar de- *to work as*

estar contra- *to be against*

quedar- *to stay*

quedar en- *to agree*

volver- *to return*

volver a- *to do something again*

Note: There are other verbs that take the prepositions *a, en, por, de, and con*. You would learn those as you become more familiar with the language.

Exercise 3

Write the correct prepositional verb in the Past Preterite.

a) **dar**

1. El terrorista _____ el blanco.
2. Ellos lo _____ perdido.

b) **estar**

1. Teresa _____ contadora en una empresa internacional.
2. Ellos _____ la pena de muerte.

c) **dejar**

1. Él _____ llamarme.
2. Ellos la _____ el aeropuerto.

Exercise 4

Write a sentence in the Past Preterite using these prepositional verbs:

1. Volver a _____
2. Andar tras _____
3. Quedar en _____

The vocabulary has been grouped in three equally important categories. They are missions, verbs and useful words.

Para misiones	
abandonado	<i>abandoned</i>
adiestramiento	<i>training</i>
amenaza	<i>threat</i>
apoyo	<i>support</i>
armamento	<i>weapons, armament</i>
asalto	<i>attack, assault</i>
asistencia	<i>help</i>
bosquejo	<i>sketch, outline</i>
calendario de largo plazo	<i>long range calendar</i>
demolición	<i>demolition</i>
ejercicio de práctica	<i>rehearsal</i>
emboscada	<i>ambush</i>
ensayo	<i>practice, exercise</i>
entrenamiento	<i>training</i>
evaluación	<i>evaluation</i>
éxito	<i>success</i>
extranjero	<i>foreigner</i>
guardacostas	<i>coast guard cutter</i>
mando	<i>command</i>
maniobra	<i>maneuver</i>
mercenario	<i>mercenary</i>
misión	<i>mission</i>
observador	<i>observer</i>
patrulla	<i>squad, patrol</i>
portavoz	<i>spokesman</i>
procedimiento	<i>procedure</i>
proporcionado	<i>proportionate</i>
propósito	<i>purpose</i>
rechazado	<i>rejected</i>
refuerzo	<i>reinforcement, back up</i>
relación	<i>relationship</i>
requisito	<i>requirement</i>
rescate	<i>rescue</i>
resultado	<i>outcome, result</i>
riesgo	<i>risk</i>
rumbo	<i>direction</i>
sorpresa	<i>surprise</i>
subversivo /a	<i>subversive</i>
tarea común	<i>common task</i>
terreno	<i>terrain, ground, land</i>
vocero	<i>spokesman</i>

Verbos	
andar	<i>to walk</i>
andar en	<i>to be implicated</i>
andar tras	<i>to search for</i>
apoderarse	<i>to seize</i>
asistir	<i>to help</i>
capturar	<i>to capture</i>
comprobar	<i>to prove</i>
contrarrestar	<i>to counteract, offset</i>
dar a	<i>to face (something)</i>
dar con	<i>to find, to come upon</i>
dar en	<i>to hit the...</i>
dar por	<i>to consider</i>
dar	<i>to give</i>
dejar de	<i>to stop, to fail to</i>
dejar en	<i>to leave behind</i>
dejar	<i>to allow</i>
desplazar	<i>to deploy</i>
despojar	<i>to deprive</i>
disminuir	<i>to diminish</i>
entregar	<i>to deliver</i>
equipar	<i>to equip</i>
estar con	<i>to suffer</i>
estar contra	<i>to be against</i>
estar de	<i>to work as</i>
estar	<i>to be</i>
fomentar	<i>to promote</i>
llevar a cabo	<i>to carry out</i>
manifestar	<i>to manifest, to reveal</i>
mejorar	<i>to improve, to better</i>
observar	<i>to observe</i>
perseguir	<i>to follow, to chase</i>
proliferar	<i>to proliferate</i>
quedar en	<i>to agree</i>
quedar	<i>to stay</i>
suministrar	<i>to supply, to provide</i>
volar	<i>to fly</i>
volver a	<i>to do something again</i>
volver	<i>to return</i>



http://www.sedena.gob.mx/educacion/adiestra/imagenes/3niv1_lit.jpg

Palabras útiles	
cadáveres	<i>cadavers</i>
cansancio	<i>tiredness, exhaustion</i>
colega	<i>colleague</i>
contrapartida	<i>counterpart</i>
desarrollo	<i>development</i>
descubierto	<i>uncovered, exposed</i>
gubernamental	<i>governmental</i>
herido /a	<i>wounded</i>
ingreso	<i>entrance, income</i>
lanzamiento	<i>throw, throwing</i>
saqueo	<i>sacking, plundering</i>
violento /a	<i>violent</i>



http://www.goarmy.com/assets/images/special_forces/tmb/equipment01_halo.jpg

Las Fuerzas Especiales de Venezuela

Las primeras fuerzas especiales de Venezuela fueron los *Cazadores*, creados a partir de 1963 para luchar contra la guerrilla castro-comunista que azotaba el país en esos días. Estos son en realidad, batallones ligeros de Infantería organizados, entrenados y equipados especialmente para la lucha de contra insurgencia –COIN- y se distinguen por su boina verde. La mayoría de los oficiales y suboficiales habían sido entrenados por los *Ranger* y *Special Forces* del *US. Army*.



Soldados de Venezuela destruyen armas rodeados de las fuerzas de resistencia de Nicaragua como parte del proceso de paz general en América Central. Foto de las Naciones Unidas.



Tip of the day: En el Ejército Mexicano el 1er. Nivel de Adiestramiento Militar es de carácter común para todos los elementos de reciente ingreso al Instituto Armado. Se imparte en los Centros de Adiestramiento Básico Individual de cada Región Militar con una duración de 10 semanas para el personal de las armas y servicios técnicos y 5 semanas para los servicios administrativos y personal femenino.



http://www.sedena.gob.mx/educacion/adiestra/imagenes/cabi_lit.jpg

Activity 1

During a training session

Class Activity. The following description and pictures show soldiers who are being trained. Discuss with your classmates what missions and activities they will do. Compare your answers. Be prepared to present to the whole class.

Son unidades mecanizadas, motorizadas y de montaña con gran diversidad de armamento. Concentra el mayor número del personal del Ejército.



<http://www.sedena.gob.mx/educacion/adiestra/imagenes>



http://www.goarmy.com/assets/images/careers/hdr/p_mos_47.jpg

- a. Ingenieros
- b. Infantería
- c. Artillería
- d. Caballería Blindada
- e. Telecomunicaciones

Activity 2

Class Activity. The following description and pictures show soldiers who are being trained. Discuss with your classmates what missions and activities they will do. Compare your answers. Be prepared to present to the whole class.

Aumenta la capacidad combativa de las propias fuerzas y obstaculiza los movimientos del adversario.



1. <http://www.goarmy.com/assets/images/life/hdr.jpg>



2. http://www.goarmy.com/assets/images/careers/hdr/p_mos_78.jpg

- a. Ingenieros
- b. Infantería
- c. Artillería
- d. Caballería Blindada
- e. Telecomunicaciones

Activity 3

Class Activity. The following description and pictures show soldiers who are being trained. Discuss with your classmates what missions and activities they will do. Compare your answers. Be prepared to present to the whole class.

Sus principales características son la movilidad, capacidad de maniobra y gran poder de fuego, choque y aplastamiento.



http://www.sedena.gob.mx/educacion/adiestra/imagenes/4niv5_lit.jpg



http://www.goarmy.com/assets/images/life/hdr/armor_center.jpg

- a. Ingenieros
- b. Infantería
- c. Artillería
- d. Caballería Blindada
- e. Telecomunicaciones

Activity 4

Class Activity. The following description and pictures show soldiers who are being trained. Discuss with your classmates what missions and activities they will do. Compare your answers. Be prepared to present to the whole class.

Es la "voz del mando" y su presencia es fundamental en todo tipo de organización militar: sin enlaces no hay mando, y sin mando no hay conducción.



http://www.goarmy.com/assets/images/careers/hdr/p_mos_30.jpg



http://www.goarmy.com/assets/images/careers/hdr/i_and_combat_sup.jpg

- a. Ingenieros
- b. Infantería
- c. Artillería
- d. Caballería Blindada
- e. Telecomunicaciones

Activity 5

Class Activity. The following description and pictures show soldiers who are being trained. Discuss with your classmates what missions and activities they will do. Compare your answers. Be prepared to present to the whole class.

Con sus proyectiles de largo alcance, destruye o neutraliza aquellos objetivos que puedan afectar al conjunto de las fuerzas propias, y con su potencia quebranta el accionar adversario.



http://www.sedena.gob.mx/educacion/adiestra/imagenes/3niv2_lit.jpg



http://www.goarmy.com/assets/images/life/hdr/armor_center.jpg

- a. Ingenieros
- b. Infantería
- c. Artillería
- d. Caballería Blindada
- e. Telecomunicaciones

Activity 6

El primer salto

Pair activity. Read the following text and then briefly answer the questions below. Afterwards, each group will give a brief description of their experience in the military applying the terminology that they've learned. Class discussion will follow.

Los paracaidistas de la Primera División, acabamos de tener una sesión de planeamiento para la próxima misión, y ahora estamos siendo transportados en jeep a nuestros aviones. Cada vehículo tiene el número del avión que nos corresponde, de ese modo sabemos con facilidad cual es nuestro avión. Antes de subir al avión nos ponemos los paracaídas, la mochila de asalto y las armas, y revisamos todo. Lo que sigue ahora son momentos llenos de tensión. Las puertas cerradas. Los motores calentándose. Los aviones se deslizan por la pista y poco a poco van ganando altura. Al poco rato llegamos a nuestro destino. Las puertas se abren. ¡Llegó el momento! Vamos a saltar a 400 metros de la tierra. “Prepárense”, ordena el jefe de salto. “¡Prepárense!” Repetimos todos en coro. A continuación las órdenes: “¡Levántense”, “¡Engánchense!””, “¡Listos!””, “¡Adelante!””. El primer hombre ya está en la puerta. Luz verde, listo para asaltar. Uno detrás de otro saltamos al espacio, y vamos cayendo, cayendo, cayendo: 1,000, 2,000, 3,000, 4,000. Después de esos cuatro segundos el paracaídas se abre. No hay mucho tiempo para pensar porque un choque con otro paracaidista en el aire es muy peligroso, así que hay que maniobrar. ¡La tierra se acerca muy rápido, demasiado rápido! ¡Piernas juntas, manos en las cuerdas y ...tierra! Tenemos que quitarnos el paracaídas rápidamente y acudir al punto de reunión en el acto. ¡El primer salto salió bien!

1. To which unit is the article related?
2. What kind of gear do the men take on the jump?
3. At what altitude is the aircraft flying by the time it reaches the drop zone?
4. What does the writer refer to as dangerous?
5. What is the writer's assessment of the jump?







Activity 7

Servicios de Apoyo

Pair activity. The following description and picture show a service branch. Decide what service it is and discuss with your classmates their missions and activities. Match the description and the corresponding military service. Class discussion will follow.

En los Servicios se encuentran los Logísticos y los Administrativos. Los Servicios Logísticos son los de Material de Guerra, Intendencia, Transporte, Sanidad y Veterinaria. Los Administrativos, son Ayudantía General, Justicia Militar, Policía Militar, Religioso y Bienestar.

Example: Los Servicios Administrativos son Ayudantía Militar, Justicia Militar, Policía Militar y Religioso. Conecta el número 4 con la letra a.

 Material de Guerra	1.		a.	Estos son Ayudantía Militar, Justicia Militar, Policía Militar y Religioso
 Sanidad	2.		b.	Principalmente traslada a las tropas y todos los bastimentos para satisfacer las necesidades materiales, de vida y de combate.
 Transporte	3.		c.	Administra, abastece y mantiene el material de Guerra, es decir el armamento, los vehículos, las municiones, el combustible entre otros.
 Servicios Administrativos	4.		d.	Satisface la necesidad de Salud del personal y sus familias, extendiendo así su acción más allá del Ejército.
 Veterinario	5.		e.	Administra los recursos financieros y satisface las necesidades derivadas del apoyo logístico para vestuario y equipo, subsistencia o inventario.
 Intendencia	6.		f.	Además de satisfacer las necesidades de salud del ganado realiza actividad de higiene en el ambiente, control de alimentos y acciones ecológicas.

Activity 8

Getting prepared for a mission

You are getting prepared for a mission and you and your counterpart need to identify the purpose of the mission, establish a mission relationship, establish the requirements with your counterpart and discuss your mission with your point of contact.

Pair activity. Working with your partner, ask the questions below (**Student A**), to your partner (**Student B**). After (**Student B**) answers (**Student A**) questions, he or she will ask (**Student A**) the questions. Compare your answers with those of your classmates. Be prepared to brief the class.

STUDENT A	STUDENT B
1. ¿Cuándo partimos?	1. ¿Dónde encontraremos al jefe del equipo?
2. ¿Es transitable el terreno para los vehículos?	2. ¿Qué armas vamos a llevar?
3. ¿Cuál es el plan de maniobra?	3. ¿Hay una ruta alterna?
4. ¿Con qué otras unidades vamos a trabajar?	4. ¿Qué hacemos en caso de peligro?
5. ¿Cuál es nuestra misión?	5. ¿Cuáles son nuestras posiciones?
6. ¿Qué van a hacer las otras unidades?	6. ¿Qué tipo de tropas enemigas hay?
7. ¿Qué hacemos con los prisioneros?	7. ¿Qué palabra en clave vamos a usar?
8. ¿Quién va a dar la post-orientación?	8. ¿Qué tan fuerte es el enemigo?
9. ¿Cómo está el tiempo en el lugar del objetivo?	9. ¿Dónde conseguimos las raciones?
10. ¿Quién nos dará apoyo de fuego?	10. ¿Qué hacemos en el lugar del objetivo?

Activity 9

Discussing a Practice Jump

Pair activity. Working with your partner, practice this dialogue. Class discussion will follow.

A=SOF soldier

B=Latin American soldier

- A. Greet your Latin American counterpart.
- B. Return greeting. Ask when pre-jump training is.
- A. Give the day and time.
- B. Ask what you need.
- A. Fill B in on uniform and equipment.
- B. Ask if the MACO issue and verbal instructions are in English or Spanish.
- A. Answer the question.
- B. Ask when and where the wing exchange takes place.
- A. Tell B when and where it will be.
- B. Thank A and close the conversation.

Activity 10

Completing a phrase

Pair activity. In the column on the right, find the appropriate completion for each item on the left. Compare your answers with those of your classmates. Discuss your answers in class.

- | | |
|---|--|
| 1. _____ La hora de salto es | a. de las 0900 a las 1900. |
| 2. _____ Nosotros coordinamos | b. la mañana antes del salto. |
| 3. _____ El rectángulo mide | c. 1,500 m. por 550 m. |
| 4. _____ Repetimos el entrenamiento | d. están en español. |
| 5. _____ El intercambio de alas fomenta | e. buena voluntad y compañerismo. |
| 6. _____ Todas las instrucciones | f. el transporte y el servicio de apoyo. |

Activity 11

Class activity. Listen to the following phrases and choose the appropriate verb that will complete each phrase. Compare your answers with those of your classmates. Discuss your answers in class.

Instructor's reading:

La misión _____ de 6 meses a 8 meses en Tegucigalpa.

1. _____ dar _____ durar _____ durará

Instructor's reading:

Todo aquel soldado que termine el adiestramiento militar será _____.

2. _____ promovido _____ orden de marchar _____ fomentar

Instructor's reading:

Después de cada misión, el soldado de la Fuerzas Especiales _____ sus tácticas.

3. _____ preparar _____ mejorará _____ planear

Instructor's reading:

A las 3:00 la compañía Alpha abordará el helicóptero para después _____ por el aire.

4. _____ fomentar _____ saltar _____ ejecutar

Instructor's reading:

Todo aquel soldado que haya participado en la Guerra del Golfo y se encuentre lesionado, recibirá _____.

5. _____ asistencia médica _____ emergencia médica _____ tratamiento médico

Activity 12

Vocabulary in context

Pair activity. Fill in each blank with the most appropriate verb from the list below. Five verbs do not fit any of the sentences. Class discussion will follow.

- | | | |
|-------------|---------------|------------------|
| a. cruza | f. saber | k. se comunicará |
| b. dura | g. coordinará | l. mejorar |
| c. fomentar | h. llevar | m. proveerá |
| d. dar | i. salte | n. conduce |
| e. haremos | j. referirá | ñ. Meta |

1. Una carretera de tierra _____ la zona de lanzamiento.
2. La operación tiene como meta _____ la relación de trabajo.
3. El grupo de tierra operando en la zona de dispersión, _____ en caso de emergencia con los hospitales.
4. El equipo médico va a _____ los primero auxilios.
5. La operación intenta _____ las buenas relaciones entre las distintas unidades.
6. Nuestro equipo _____ con las unidades hondureñas.
7. Nosotros _____ la ceremonia de intercambio.
8. El equipo médico _____ proveerá transportación al hospital inmediata.
9. En caso de fatalidad, el equipo médico _____ el caso a la oficina de Asuntos Públicos de los EE.UU.
10. Esta operación _____ tres días.

Activity 1

Reading comprehension: reading, speaking, and listening.

Pair activity. Working with your partner, take turns reading the following paragraph once to each other, and mark the statements true or false. Class discussion will follow.

Para prepararse en la lucha contra el narcotráfico se iniciaron en esta comunidad los Ejercicios Combinados de Cabañas 93, en los que participan más de mil militares de Honduras y Estados Unidos. Las maniobras militares, en las que participarán más de mil efectivos hondureños y similar cantidad de militares norteamericanos, tendrán como teatro de operaciones las cercanías de La Ceiba, Trujillo, Puerto Castilla e Isla del Cisne. Los ejercicios tienen como propósito entrenar a los soldados en operaciones contra el narcotráfico, comprobar la efectividad en el desarrollo de operaciones combinadas militares aéreas y navales ante la amenaza del narcotráfico y fomentar y mejorar las relaciones militares entre los Estados Unidos y Honduras.

1. Cabañas 93 is the name of a drug trafficking group. T F
2. Honduran soldiers are going to be trained in the United States. T F
3. Forces of the United States and Honduras are going to participate in a joint operation in the capital of Honduras. T F
4. One of the purposes of the joint operation is to train the Honduran soldiers to stop infiltration by foreign guerrillas. T F
5. Another purpose is to find out how effective this kind of operation is in the war against drugs. T F

Activity 2

Listening comprehension: reading, speaking, and listening.

Pair activity. Working with your partner, one of you read aloud as the other listens and completes the statements below. Class discussion will follow.

Después de varios días de violenta lucha entre las fuerzas del gobierno y las guerrillas, las fuerzas subversivas se vieron obligadas a retirarse de sus posiciones en el poblado de Aguas Calientes, llevándose prisioneros a varios de sus habitantes, entre ellos mujeres y niños.

Parte Oficial del Estado Mayor

Los guerrilleros, apoyados por mercenarios y armamento proporcionado por El Cartel, trataron de recuperar sus posiciones, y aprovechando el cansancio de las fuerzas gubernamentales, asaltaron nuestro campamento de sorpresa, pero fueron rechazados violentamente y obligados a retirarse al interior de la selva, dejando abandonados a los campesinos que tomaron prisioneros, muchos de ellos heridos de gravedad que fueron transportados al Hospital Provincial. Hubo varios heridos civiles y militares pero no hubo bajas entre las fuerzas del gobierno.

1. Government forces
 - a) did not suffer losses in the battle.
 - b) destroyed the town of Aguas Calientes.
 - c) have captured the town of Aguas Calientes.

2. The guerrillas receive support from
 - a) mercenaries paid by the drug lords.
 - b) people from the area.
 - c) other subversive groups.

3. The guerrilla forces were
 - a) forced to surrender.
 - b) forced to abandon the area.
 - c) taken prisoner.



http://www.ejercito.mil.co/recursos_user/imagenes/fondos/entrenamiento.jpg

Activity 3

Reading a Latin American newspaper: reading, speaking, and listening.

Pair activity. Working with your partner, read the following Nicaraguan news article once to each other and alternate answering the following questions to each other in Spanish. Compare your answers with each other and make the necessary adjustments. Class discussion will follow.

Disminuye la piratería en el Atlántico. El ingreso ilegal de barcos con bandera extranjera que se dedican al saqueo de los recursos marítimos en la Costa Atlántica, ha venido disminuyendo en los últimos meses, dijo a este periódico el teniente coronel Manuel Rivera, de las Fuerzas Navales nicaragüenses.

El jefe militar manifestó, que de acuerdo con un plan de preparación combativa, el servicio de guardacostas patrulla diariamente en alta mar para combatir el pirateo. Dijo el Teniente Coronel que doce embarcaciones, entre industriales y lanchas rápidas, han sido capturadas en labores de pirateo en esta zona en los últimos meses, mientras que en el Pacífico la cifra se ha elevado a 70 barcos capturados.

Explicó que el pirateo de mariscos ha disminuido por varias razones, entre ellas que se han entregado más licencias de pesca a barcos con bandera extranjera y en estos últimos dos años se está cumpliendo el período de veda tanto en Honduras como en Nicaragua, respectivamente.

Señaló Rivera que además, los barcos extranjeros que pescan en los Cayos Miskitos, advierten a los piratas la presencia de los guardacostas.

1. What is the trade of the people that are called “piratas” in this article?
2. Why are they called “piratas”?
3. What measure has the Coast Guard taken to protect national maritime resources?
4. How many pirate ships have been captured along the Atlantic Coast in the last few months?
5. What phrase in this article (besides “pirata”) refers to foreign vessels?
6. Give 3 reasons for the decrease in piracy along the Atlantic coast of this country.

Activity 4

Military briefing: reading, writing, listening, speaking.

Pair activity. Working with your partner, read this passage aloud to each other. It's from a briefing given by a Latin American unit commander to a group of American Special Forces soldiers visiting their area of operations. Then tell each other the answers to the questions and work together to simulate a briefing of your own about a special mission to fight drug lords in Latin America. Class discussion will follow.

Al faltarnos una organización militar similar a la de las Fuerzas Especiales de los Estados Unidos, nosotros hemos equipado a un grupo escogido de nuestros soldados, adiestrándolos en la guerra de guerrilla. Tomamos esa decisión porque nos vimos en la necesidad de combatir las distintas secciones guerrilleras que han proliferado en el país. Los guerrilleros persiguen el objetivo de desintegrar el gobierno constitucional y apoderarse del mando. Hemos formado un grupo al que llamamos Fuerzas Especiales de Combate de Guerrilla. Los integrantes de esta fuerza son soldados que se ofrecen voluntariamente para este servicio. Son entrenados en ataques por sorpresa, emboscadas y demolición. Contamos con la asistencia de la fuerza aérea para entrenarlos en saltos con paracaídas y en operaciones de rescate. No contamos con suficientes armas y las que tenemos no son muy sofisticadas, por lo que cualquier ayuda que su gobierno nos preste con armamento y entrenamiento será muy apreciada.

1. What are the components of the Special Forces of this country?
2. Why did the government create this special group?
3. What special training does this group get?
4. What kind of help will be welcomed?

Simulate your own briefing:

Activity 1

Operations

Write the number preceding each of the words below on the appropriate blank in the excerpt of the Operations Order. You will find that there is one word that must be left out. Be ready to discuss in class.

_____ noroeste _____ de tierra
_____ planeadas _____ por
_____ colinas _____ terreno

La zona de lanzamiento es un (1)_____ que mide 1,500 metros (2)_____
500 metros, orientado en dirección norte – sudoeste. Hay caminos (3)_____ _____
al norte y al sudoeste. Las (4)_____ están en el (5)_____.

Activity 2

Mission vocabulary

Fill in the blanks with words selected from the Jumble Box below. Be ready to discuss in class.

proteger	secuestraron	proveer	pueblo	rebeldes
ubicación	intersección	refuerzo	evitar	mínima

A las 2100 horas del día 11 de junio, el primer batallón de la división 14 de infantería
Va a _____ el área de Operación Oro, a _____ movimientos dentro y
fuera del área y a apoyar a las unidades hondureñas en el área de la Operación Azul.
Choloma es un _____ pequeño, tiene casas pequeñas con pisos de cemento, y un
terreno abierto que da a la _____ en el este, oeste y al noroeste. Hay colinas
Bajas y no ofrece la más _____ protección

Activity 3

Identify military sources of information

There is a list of questions. Below is a list of book titles. Supposing you wanted to answer the questions, what book would you buy? Write the correct letter in each space. Be ready to discuss in class.

1. ___¿Cómo se dice “Material de Guerra” en inglés?
2. ___¿Cómo deben de ser entrenadas las Fuerzas Especiales?
3. ___¿Quién es el Jefe del Ejército de Honduras?
4. ___¿Cómo puede el mundo contrarrestar el terrorismo?
5. ___¿Qué país le suministraba al ejército de Honduras armas y rifles?
6. ___¿Qué armas tienen los países vecinos de Honduras?

- A. Líderes militares en América Latina
- B. Venta de armas a las naciones del Tercer Mundo
- C. Técnicas en contra del terrorismo
- D. Inglés para líderes militares
- E. Aviones de las Fuerzas Armadas mundiales
- F. Manual de entrenamiento militar

Activity 4

Look at the pictures below and decide what military branches they are about. Think of the missions involved and be prepared to report in class the next day.



1. <http://www.ejercito.mil.co/funciones/microsThumb.php?>



2. <http://www.ejercito.mil.co/funciones/microsThumb.php?>



3. <http://www.ejercito.mil.co/funciones/microsThumb.php?>

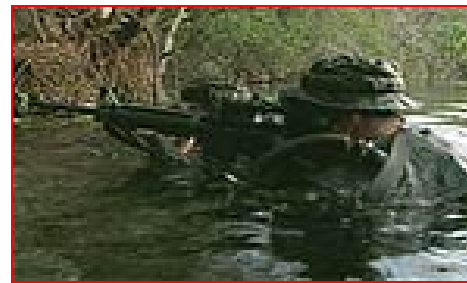

4. http://www.goarmy.com/assets/images/special_forces/tmb

Activity 5

Radio broadcast comprehension



CD ROM. Listen to the following newscasts from a radio station in Managua and complete the statements. Be ready to discuss in class.

1.

Audio:

1. Members of the Special Disarmament Brigades:

- a) Took as prisoner members of the group “Frente Norte 3-80.”
- b) Were kidnapped by a group of insurgents.
- c) Captured trucks full of weapons from the rebels of “Frente Norte 3-80.”
- d) Were ambushed and killed last Friday.

2.

Audio:

2. A group of 37 government officials and legislators:

- a) Will be released by the group “Frente Norte 3-80” this Friday.
- b) Went to Colombia to negotiate with the insurgents.
- c) Was taken hostage last Thursday by sympathizers of “Frente Norte 3-80”.
- d) Was kidnapped last Friday in Estelí.

Exercise 6

Preparing a presentation

Prepare a presentation in which you act out the role of mission instructor, and you demonstrate to the rest of the class how to prepare for a specific military mission. Talk as if you were giving a briefing, about the purpose of the mission, the necessary equipment, the necessary training and the location of the mission. When you are finished, ask the class if they have any questions and be prepared to answer and explain as if you were training the rest of the students.



http://www.goarmy.com/assets/images/careers/hdr/p_mos_33.jpg

SOLT I Spanish Module 4 Lesson 5

Student



Terrain Features

At the end of this lesson, you will be able to identify different terrain and geographical features of the target region. You will also recognize map terminology and read signs. With this purpose, you will practice skills related to:

1. Express distance between places

- Request and provide distance between different points or locations
- Provide distance in meters and degrees
- Talk about destinations

2. Read a map

- Locate certain terrain features
- Use map reading terminology and scale
- Read the legend of a map

3. Recognize road signs

- Identify road signs
- Describe road conditions
- Request and respond to information about traffic rules speed limits and parking
- Compare US traffic regulations to those of the TR
- Compare US highway travel with those of the TR

4. Identify terrain features

- Locate different terrain features
- Discuss the main terrain features in a military map
- Discuss advantage and disadvantages of certain terrain features in military operations
- Inquire/discuss terrain features of certain area in the TR

5. Discuss geographical features of the target language

- Describe terrain features of the target language
- Describe transportation routes
- Discuss topographical advantages for military activities or training
- Discuss topographical disadvantages for military activities or training
- Describe natural forests
- Describe rivers, lakes, ponds and coastal locations

Terrain Scenario



Sergeant Rodriguez and Sergeant Santana are discussing the characteristics and advantages of a specific site for an upcoming exercise somewhere in the mountains of Colombia.

- Rodríguez -- Aquí vamos a llevar cabo las maniobras del próximo ejercicio.
Santana-- ¿Por qué escogieron este terreno en particular?
Rodríguez-- Porque tiene características variadas. Hacia el norte tenemos las montañas, hacia el oeste y a una distancia de setenta y cinco kilómetros tenemos desiertos, y hacia el este hay pantanos. Por último hacia el sur está la costa.
Santana-- Excelente. Así podemos llevar a cabo entrenamiento en diversos escenarios.
Rodríguez-- ¿En qué condiciones están las carreteras que dan acceso a este lugar?
Santana-- No son óptimas, pero podemos usarlas. Además tenemos permiso del alcalde para manejar a través del pueblo.
Rodríguez-- ¿Necesitamos varios mapas del área?
Santana-- Sí, y ya los tenemos todos.
Rodríguez-- Entonces hagamos un recorrido del área en helicóptero para darle un informe completo al mayor.

Exercise 1

1. ¿Por qué escogieron este lugar?
2. ¿Hay acceso por carretera a este lugar?

1. Express distance between places

Exercise 2

Pair activity. Working with your partner, take turns to provide and request distance in kilometers and degrees between the cities on the map below. Try several different locations so that you master the task. Be prepared to present one for the whole class.



<http://i.domaindlx.com/Todomapas/peru.gif>

Example: - ¿Está Lima a 100 Km. de distancia de Ica?
No. Está a 300 Km. de distancia, 12°S, 77°O.

2. Map terminology

Exercise 3

Class activity. Listen to the instructor read the following passage and choose the clause, which correctly describes Ecuador. Compare your answers with those of your classmates. Study the other clauses and explain why they were incorrect.

Desde un punto de vista geográfico Ecuador es un país pequeño. No obstante está caracterizado por su singular topografía, su diversidad de zonas climáticas, y una prolífica población de especies vegetales y animales. El viajero no necesita salir de sus fronteras para trasladarse, en cuestión de horas, de la selva tropical a las alturas de la Cordillera de los Andes, y bajar luego hacia la Costa del Pacífico, mientras contempla una sucesión interminable de paisajes naturales. Al viajar por el maravilloso mundo natural del Ecuador, podemos seguir el curso de ríos anchos y angostas corrientes, descansar en la ribera de lagos, explorar cuevas misteriosas y admirar especies vegetales y animales únicas en su tipo que han evolucionado sin la intervención del hombre en las islas Galápagos en el Pacífico. La presencia de la cordillera de los Andes, de las corrientes marítimas y de la Amazonia, generan significativas variaciones en su clima. Cuenta con cuatro regiones geográficas: Costa, Sierra, Amazonia y Galápagos.



http://www.mmree.gov.ec/mre/documentos/turismo/turismo_naturaleza.htm

Ecuador es un país...

- A. con una inmensa extensión territorial.
- B. de gran diversidad natural.
- C. de extensas costas y selvas pero pocas montañas.
- D. de especies vegetales y animales en números limitados.
- E. con muy pocos paisajes naturales.
- F. sin variaciones climáticas.

2. Recognize road signs

Exercise 4

Class activity. The class will be divided into two groups. Referring to a road sign/traffic signs below, team members will take turns requesting information about traffic rules, speed limits, parking, etc. Afterwards, the groups will have a simple discussion on how these signs compare with those in the US.

Example: -¿Puedes manejar en la ciudad?
 -Sí. Sé las señales de tránsito.

Hint: While asking and answering questions, cover the Spanish titles with a piece of paper.

Reglamento

SR - 01  Pare	SR - 02  Ceda el paso	SR - 03  Siga de frente	SR - 04  Dirección prohibida	SR - 05  Giro a la izquierda solamente
SR - 07  Giro a la derecha solamente	SR - 08  Prohibido girar a la derecha	SR - 09  Permitido girar en "U"	SR - 10  Prohibido girar en "U"	SR - 11  Doble sentido



Exercise 5

Class activity. The class will be divided into two groups. Referring to a road sign/traffic signs below, team members will take turns requesting information about traffic rules, speed limits, parking, etc. Afterwards, the groups will have a simple discussion on how these signs compare with those in the US.

Example: -¿Sabes las siguientes señales de tránsito?
 -Sí. Sé las señales. Déjame identificarlas...

Hint: While asking and answering questions, cover the Spanish titles with a piece of paper.

Reglamento



Exercise 6

Class activity. The class will be divided into two groups. Referring to a road sign/traffic signs below, team members will take turns requesting information about traffic rules, speed limits, parking, etc. Afterwards, the groups will have a simple discussion on how these signs compare with those in the US.

Example: -¿Sabes las siguientes señales preventivas?
 -Sí. Sé las señales. Déjame identificarlas...

Hint: While asking and answering questions, cover the Spanish titles with a piece of paper.

Preventivas

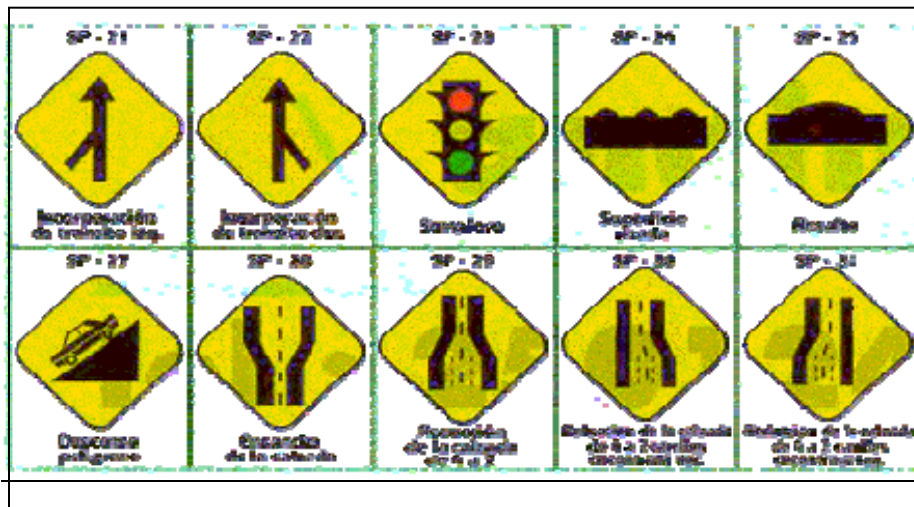

Exercise 7

Class activity. The class will be divided into two groups. Referring to a road sign/traffic signs below, team members will take turns requesting information about traffic rules, speed limits, parking, etc. Afterwards, the groups will have a simple discussion on how these signs compare with those in the US.

Example: -¿Sabes las siguientes señales informativas?
 -Sí. Sé las señales. Déjame identificarlas...

Hint: While asking and answering questions, cover the Spanish titles with a piece of paper.

Informativas

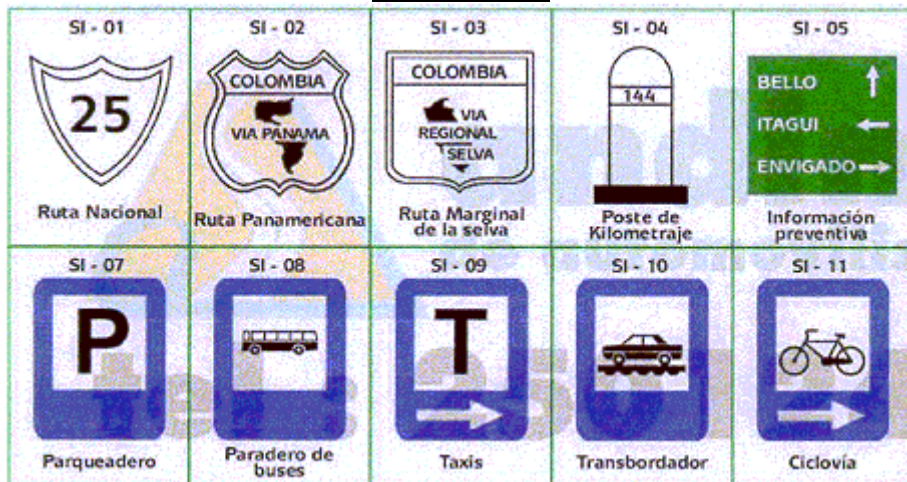

4. Identify terrain features

Exercise 8

Pair activity. Identify terrain features. Take turns describing the characteristics. Class discussion will follow.

- | | | | | |
|----|----------|----------|-----------|-------------|
| 1. | pare | peatones | playa | agua |
| 2. | colina | clave | multa | sigla |
| 3. | rápido | costa | rocoso | velocidad |
| 4. | doble | limite | bahía | derecho |
| 5. | terreno | montaña | angosto | puerto |
| 6. | valle | símbolo | mapa | accidentado |
| 7. | desierto | catarata | escarpado | piso |
| 8. | tierra | suelo | interior | río |

Exercise 9

Pair activity. Discuss advantages and disadvantages of certain terrain features in military operations. Be prepared to present your findings to the whole class.



Exercise 9

Pair activity. Discuss the main terrain features using the map below. Describe a route to your partner while he sketches a strip map to the desired location. Take turns. Be prepared to discuss one route for the whole class.

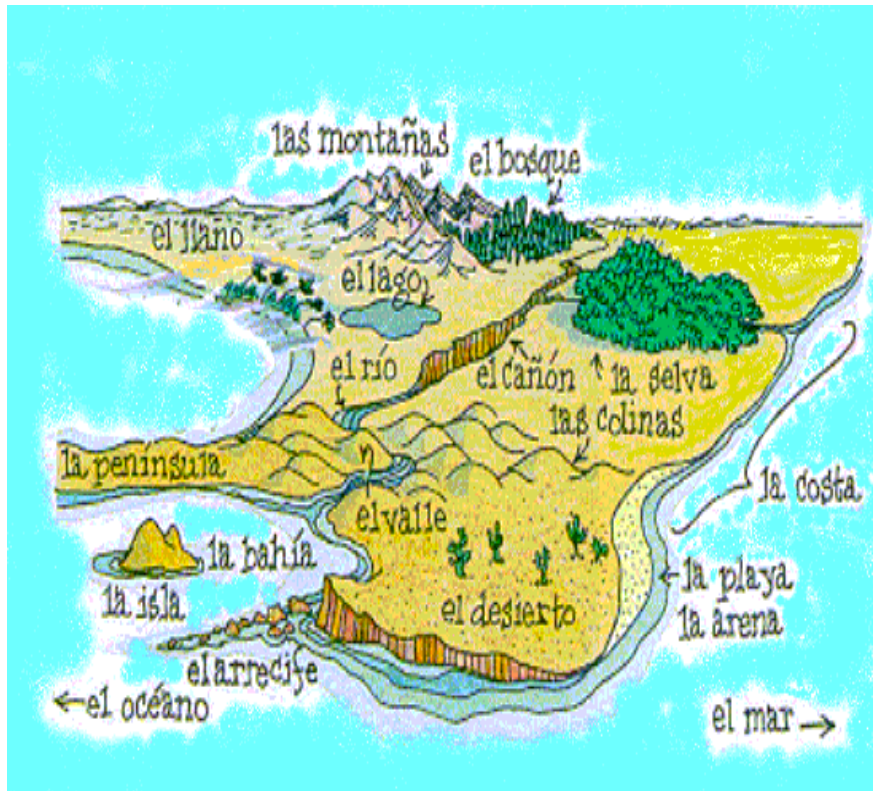

Tip of the Day. Nicaragua es el país más grande de Centro América. Tiene tres regiones diferentes: las tierras bajas del Pacífico, las montañas del centro y las tierras bajas del Caribe. También llamadas la Costa del Mosquito. En Nicaragua se encuentra el único lago con tiburones de agua dulce.

1. Future

This tense is used to indicate an action, event, or condition that will take place in the future. The future tense of regular verbs is formed by adding the same endings to the whole infinitive.

AR/ER/IR	
Yo	é
Tú	ás
Él, ella,Ud.	á
Nosotros	emos
Ellos/as.Uds.	án

Example:

Aumentar
 aumentaré
 aumentarás
 aumentará
 aumentaremos
 aumentarán

2. Irregular verbs: The following verbs change in the stem, but they used the same endings of the regular verbs.

Future conjugation

tener	poder	saber	salir	poner
tendré	podré	sabré	saldré	pondré
tendrás	podrás	sabrás	saldrás	pondrás
tendrá	podrá	sabrá	saldrá	pondrá
tendremos	podremos	sabremos	saldremos	pondremos
tendrán	podrán	sabrán	saldrán	pondrán
querer	hacer	decir	saber	haber
querré	haré	diré	sabré	habré
querrás	harás	dirás	sabrás	habrás
querrá	hará	dirá	sabrá	habrá
querremos	haremos	diremos	sabremos	habremos
querrán	harán	dirán	sabrán	habrán

Exercise 1

Conjugate the following verbs in the future tense.

1. La marea (subir) _____ tres pulgadas esta noche.
2. La temperatura máxima (ser) _____ treinta grados.
3. La sequía (durar) _____ tres meses.
4. Ellos (tener) _____ la última información.
5. (Hacer) _____ todos los cambios.

Exercise 2

Pair activity. Working with your partner, take turns to ask each other the following questions. Discuss your answers with the whole class.

1. ¿Estará nublado hoy?
2. ¿Lloverá mañana?
3. ¿Hará buen tiempo este fin de semana?
4. ¿Nevará mucho este invierno aquí?
5. ¿A qué hora saldrá el sol mañana?
6. ¿Cuál será la temperatura máxima para hoy?



Tip of the Day. La catarata más alta del mundo, el Salto del Ángel se encuentra en Venezuela. Es una tierra de grandes contrastes geográficos. Se divide en cuatro regiones naturales: las tierras altas en la parte norte y oeste, la cuenca de Maracaibo en el noroeste, los llanos del Orinoco en el suroeste y centro y las tierras altas en el sureste.

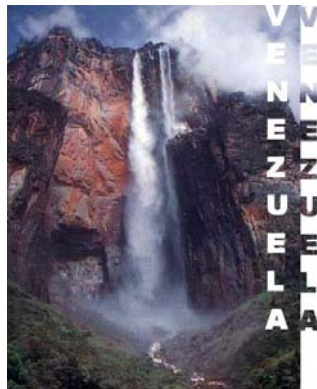

http://www.ccav.org.ar/salto_del_angel.jpg



The Land

The continent of South America consists of three major landforms. The plateaus of Guiana and Brazil lie to the east. The Andes Mountains rise along the shoreline of the Pacific Ocean. Sandwiched between are the interior plains of South America, which extend from the llanos, or tropical grasslands, of Venezuela and Colombia, across the upper basin of the Amazon River, and into the pampas, or grassy plains, of Argentina. The highlands of Guiana and Brazil, separated by the Amazon Basin, rise abruptly from the Atlantic Ocean and crest a short distance inland. From the crest, these ancient geologic surfaces slope gradually westward and finally plunge beneath the sediments of the interior plains. This old upland surface is composed of broad rolling tablelands and stubs of old, greatly eroded mountain ranges. Many rivers plunge off the tablelands in majestic falls and, because drainage flows largely to the interior of the continent, streams tend to take indirect routes to the sea. Throughout their 5,500-mile (8,900-kilometer) length, the Andes have many peaks more than 20,000 feet (6,000 meters) high. Travel across the Andes is difficult because there are few low passes. From Peru southward, the Andes are particularly rich in mineral resources. The range area within the tropics has long been important for settlement. However, earthquakes and volcanic eruptions occur throughout the mountains. The interior plains of South America are highly isolated. They are separated from the Pacific on the west by the Andes, and from the Atlantic to the east by the broad, rough terrain of the Guiana and Brazilian plateaus. Seasonal rainfall converts the dry, sun-baked plains into seemingly endless swamps. The vast size of the upper tributaries of the Amazon makes it difficult to build bridges across them. Major oil and natural gas fields lie beneath the interior plains of South America that border the Andes. Because of isolation, adverse climate, and drainage problems, these plains are sparsely populated. Only the more temperate and accessible southern areas of the Gran Chaco and Pampas have been settled significantly.

The vocabulary has been grouped in three equally important categories. They are terrain features, verbs and useful words.

El terreno y sus características	
<i>el acantilado</i>	<i>cliff</i>
<i>el altiplano</i>	<i>plateau</i>
<i>angosto /a</i>	<i>narrow</i>
<i>el arrecife</i>	<i>reef</i>
<i>la bahía</i>	<i>bay</i>
<i>el camino</i>	<i>road</i>
<i>las características</i>	<i>features, characteristic</i>
<i>la catarata</i>	<i>waterfall</i>
<i>el cayo</i>	<i>key</i>
<i>la cordillera</i>	<i>mountain range</i>
<i>la costa</i>	<i>coast</i>
<i>cubierto</i>	<i>covered</i>
<i>la cuenca</i>	<i>basin, watershed</i>
<i>la cueva</i>	<i>cave</i>
<i>la depresión</i>	<i>spur</i>
<i>el desierto</i>	<i>desert</i>
<i>el desvío</i>	<i>detour</i>
<i>escarpado /a</i>	<i>steep, escarpment</i>
<i>el estrecho</i>	<i>strait</i>
<i>la hondonada</i>	<i>draw</i>
<i>el lago</i>	<i>lake</i>
<i>la laguna</i>	<i>lagoon</i>
<i>el llano</i>	<i>flat, shallow</i>
<i>la llanura</i>	<i>plains</i>
<i>la meseta</i>	<i>plateau</i>
<i>mojado</i>	<i>wet</i>
<i>el muelle</i>	<i>dock</i>
<i>la orilla</i>	<i>shore</i>
<i>el paso</i>	<i>saddle</i>
<i>la pradera</i>	<i>prairie, meadow</i>
<i>profundo /a</i>	<i>deep, bottom</i>
<i>la represa</i>	<i>reservoir</i>
<i>resvaladizo /a</i>	<i>slippery</i>
<i>el río</i>	<i>river</i>
<i>la serranía</i>	<i>ridge</i>
<i>el suelo</i>	<i>soil</i>
<i>el terreno</i>	<i>terrain,</i>
<i>la tierra</i>	<i>land</i>
<i>la topografía</i>	<i>topography</i>
<i>el valle</i>	<i>valley</i>
<i>la vega</i>	<i>prairie, meadow</i>
<i>la zanja</i>	<i>ditch</i>

Verbos

aparecer	<i>to appear</i>
coger	<i>to get</i>
conducir	<i>to drive</i>
conseguir	<i>to obtain</i>
corregir	<i>to correct</i>
destruir	<i>to destroy</i>
elegir	<i>to elect</i>
exigir	<i>to demand</i>
huir	<i>to flee</i>
introducir	<i>to introduce</i>
llegar	<i>to arrive</i>
merecer	<i>to deserve</i>
ofrecer	<i>to offer</i>
pagar	<i>to pay</i>
perseguir	<i>to persecute</i>
practicar	<i>to practice</i>
reducir	<i>to reduce</i>
seguir	<i>to continue</i>
tocar	<i>to play, to touch</i>

Palabras útiles

<i>la clave</i>	<i>legend</i>
debido a	<i>due to</i>
<i>la leyenda</i>	<i>legend</i>
<i>el límite</i>	<i>boundary, limit</i>
<i>el propósito</i>	<i>purpose</i>
según	<i>because of</i>
seguro /a	<i>secured</i>
<i>el símbolo</i>	<i>symbol</i>



<http://www.ccav.org.ar/Merida.jpg>

Activity 1

Locating terrain features

Pair activity. Working with your partner, identify the features on the South America map on the next page. Use the topography map below to assist you. Take turns describing the characteristics. Class discussion will follow.

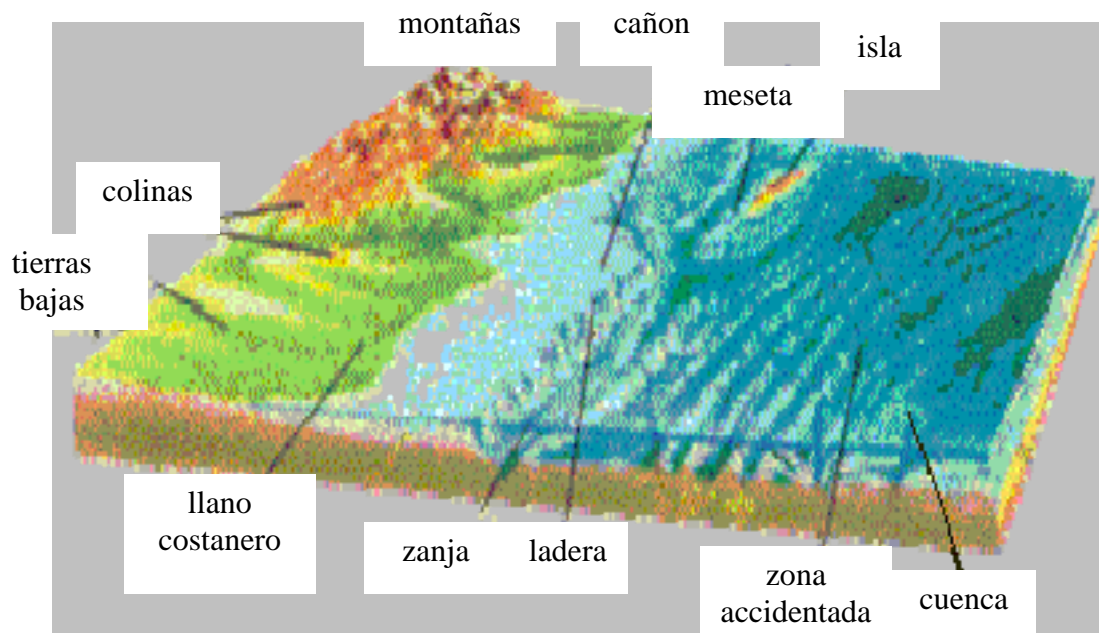

Tip of the day: “Hitch-hike” means various things in Hispanic culture. Depending where you are from the expression will vary. In Puerto Rico, se pide “*pon*”, en Panamá se dice “*dame un debo*” en México es un “*aventón*”.

Activity 1 (Continued)

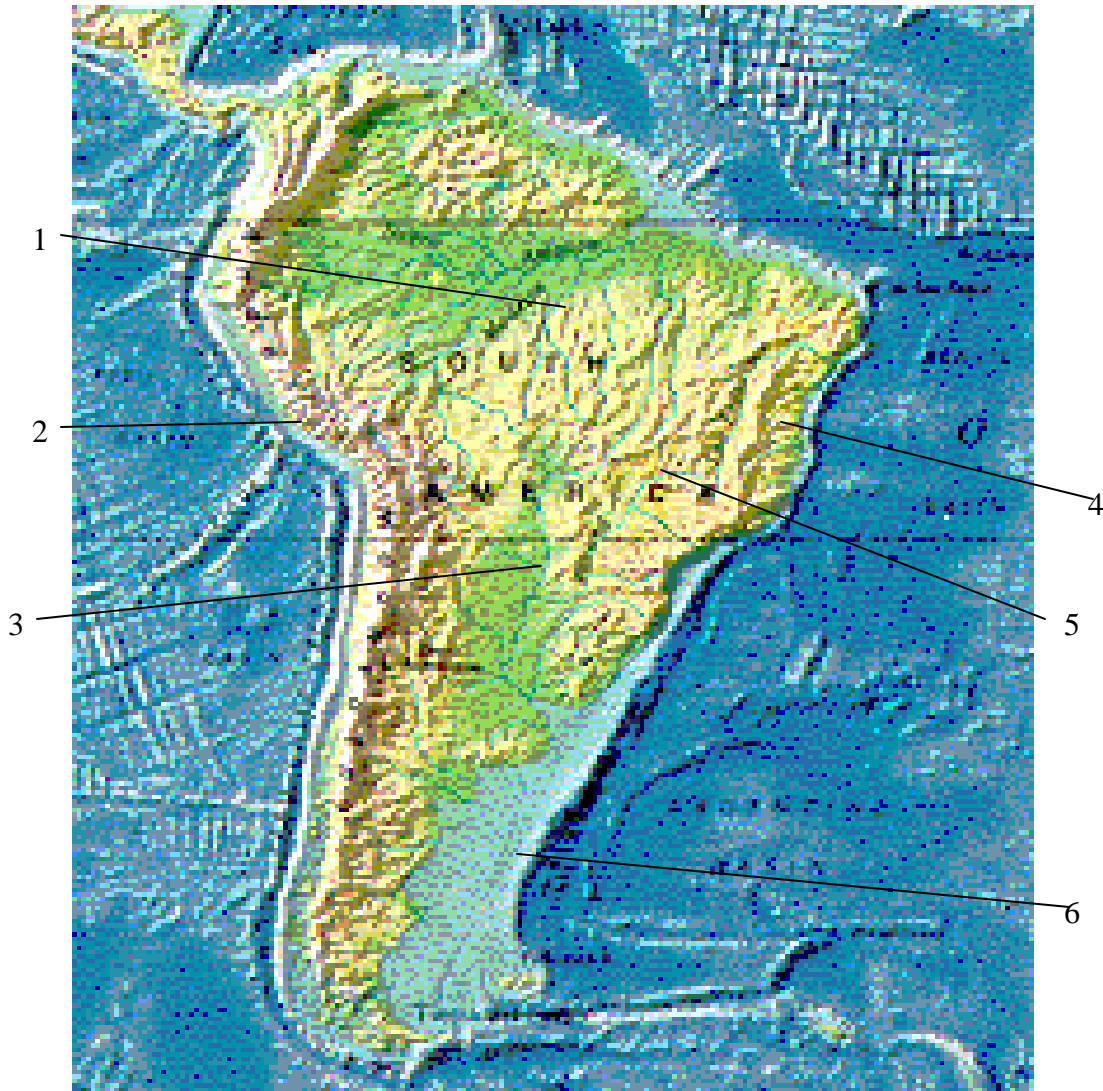

- 1. _____
- 2. _____
- 3. _____

- 4. _____
- 5. _____
- 6. _____

Activity 2

Describing terrain features

Pair Activity. Take turns to discuss the descriptions of terrain features to help you match the definitions. Class discussion will follow.

- | | |
|--|---------------|
| 1. ___ Gran elevación natural del terreno | a. costa |
| 2. ___ Terreno extenso no explorado con vegetación espesa. | b. cañón |
| 3. ___ Paso estrecho entre montañas, desfiladero. | c. meseta |
| 4. ___ Lugar arenoso, árido y despoblado. | d. arrecife |
| 5. ___ Banco o bajo formado en el mar por rocas. | e. montaña |
| 6. ___ Hundimiento natural o accidentado en un terreno. | f. isla |
| 7. ___ Lugar hondo y escarpado que forma un gran abismo. | g. precipicio |
| 8. ___ Cada uno de los lados de una montaña. | h. colina |
| 9. ___ Elevación mediana del terreno. | i. selva |
| 10. ___ Llanura extensa en la cumbre de una colina. | j. cuenca |
| 11. ___ Superficie de terreno plano. | k. desierto |
| 12. ___ Territorio regado por agua o lecho de un río. | l. depresión |
| 13. ___ Porción de tierra rodeada por agua por todas partes. | m. llano |
| | n. pendiente |



<http://www.ccav.org.ar/Playas2.jpg>

Activity 3

Inquire/discuss terrain features

Class activity. Match the given question with a suitable answer from the jumble box below. Explain what made you select that answer. Class discussion will follow.

1. ¿Por cuáles países atraviesa la cordillera de Los Andes?
2. ¿Dónde nace y dónde termina el Río Amazonas?
3. ¿Qué países de Sur América no tienen costa al mar?
4. ¿Qué ríos separan Argentina de Paraguay y Uruguay?
5. ¿Qué territorios cubre la selva del Amazonas?
6. ¿Qué dos países comparten un lago?

- | |
|--|
| <ol style="list-style-type: none">a. El Paraná y el Uruguay.b. Bolivia y Paraguay.c. Bolivia y Perú.d. Venezuela, Colombia, Ecuador, El Perú, Bolivia, Chile y Argentina.e. El Perú y el Atlántico en Brasil.f. Venezuela, Colombia, Ecuador, Perú y Bolivia. |
|--|



Activity 4

Pair activity. Working with your partner, one student reads the sentences and the other one looking at the map on the next page determines if the statements are **True** or **False**. Reverse roles. Give a brief explanation to support your answers. Class discussion will follow.

First Student reads. Second Student looks at the map.

1. _____ No hay rutas principales al noroeste de Colombia.
2. _____ El río Putumayo forma una frontera natural entre Colombia y Perú.
3. _____ Las líneas del ferrocarril en Colombia corren de este a oeste.
4. _____ Hay por lo menos 21 departamentos en Colombia.
5. _____ En la costa sur de Colombia hay una pequeña península.

Second Student reads. First Student looks at the map.

6. _____ La capital de Colombia es Medellín.
7. _____ Buenaventura es una ciudad en la costa del Mar Caribe.
8. _____ El Lago de Maracaibo tiene salida al Mar Caribe a través del Golfo de Venezuela.
9. _____ La ciudad de Caracas está en la costa del Pacífico.
10. _____ La carretera Panamericana conecta a Panamá y Colombia.

Activity 4 (Continued)



Activity 5

Provide distances

Pair activity. Working with a partner, find the approximate distances of these places. Use the bar scale on the legend. Class discussion will follow.

¿Qué distancia hay entre _____ y _____?

¿Cuántas millas/ kilómetros hay entre _____ y _____?

Hay _____

1. Tumaco y Mocoa _____
2. Medellín y Maracaibo _____
3. Medellín y Bogotá _____
4. Cartagena y Barranquilla _____
5. Pereira y Armenia _____
6. Quito y Pasto _____

Activity 6

Compare topographical regions of the US with the target region.

Class activity. Use the map of North America and your personal knowledge to answer the following questions. Class discussion will follow.



A. Students take turns asking each other the following questions. Class discussion will follow.

1. ¿Cuál estado tiene muchas playas arenosas?
2. ¿Cómo se llaman las cordilleras más importantes?
3. ¿Dónde hay una costa plana?
4. ¿Dónde nace el río Mississippi?
5. ¿Qué río desemboca en el Golfo de México?
6. ¿Cuántas millas hay de norte a sur?
7. ¿Cuántas millas hay de este a oeste?
8. ¿Cuál es la frontera más larga la canadiense o la mexicana?
9. ¿Cuáles son los estados que tienen petróleo?
10. ¿Hay lagos salados en los Estados Unidos?
11. ¿Dónde hay grandes llanuras?

B. Compare some of these US regions with places you have visited in South and Central America. Class discussion will follow.

Activity 7

Give information regarding location.

Class activity. Look at the map and determine if the statements are True or False. Class discussion will follow.



1. El Salvador tiene más fronteras que ningún otro país en Centro América.
2. Honduras no tiene costa al Pacífico.
3. La costa del Pacífico de Costa Rica es más larga que la costa del Atlántico.
4. Nicaragua y El Salvador tienen frontera común.
5. La capital de El Salvador es San José.
6. Cuba está al noroeste de Guatemala.

Activity 8

Talk about destinations

Viajando por Centro y Sur América

Pair activity. Working with your partner, prepare a list of countries you are going to visit. Discuss things like how long is the trip in kilometers, transportation routes, places you will stay in and sites you will visit, etc. Present it to the class.



Activity 9

Map terminology

Class activity. Study this military map from “El Teque” in Venezuela. Then, construct and write on the board a legend showing all the features. Locate and discuss the main terrain features. Class discussion will follow.

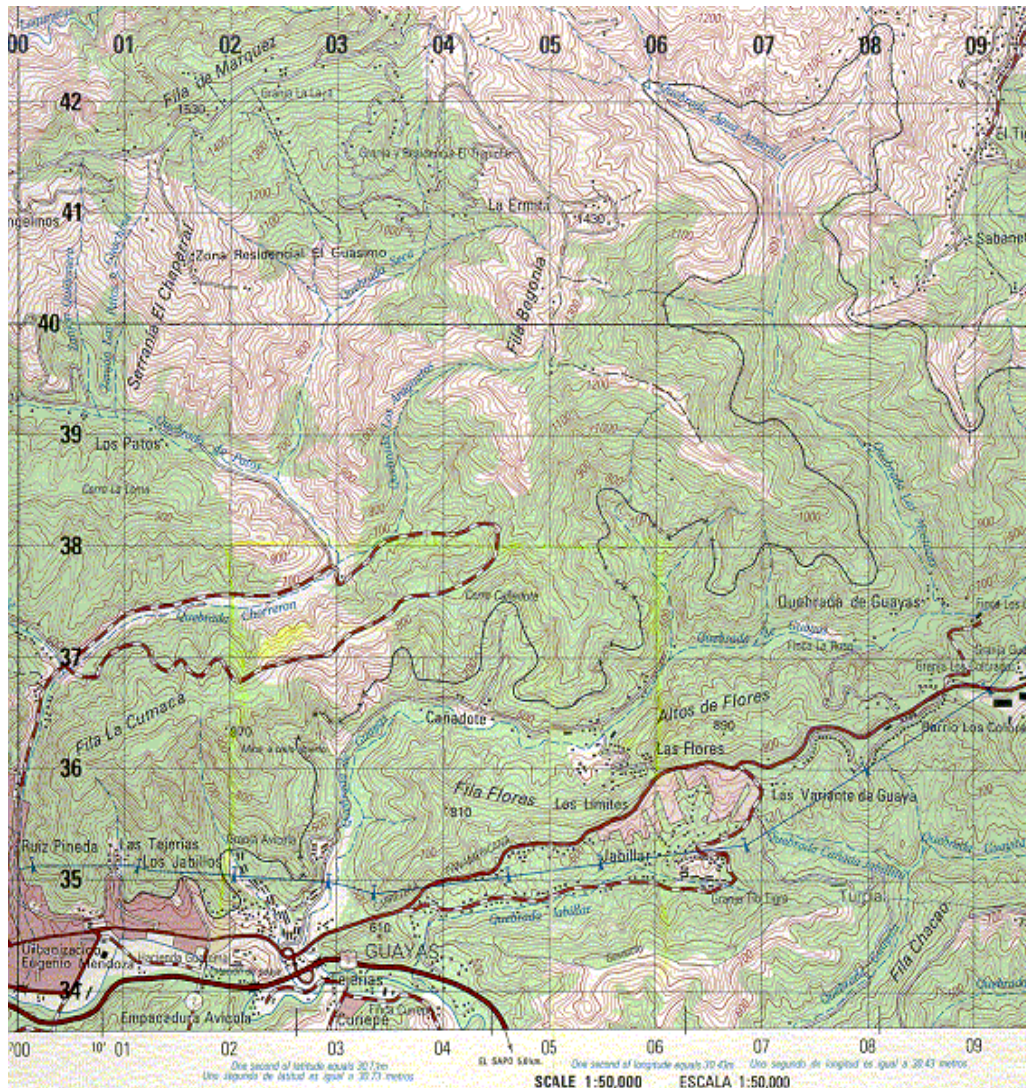

Activity 10

Map Terminology

Pair activity. Working with your partner, answer the following questions using the military map on the previous page. Class discussion will follow.

A. ¿Cuál es la dirección general entre...

1. la quebrada de Guaya y Cañadote _____
2. La Ermita y la colina 970 _____
3. el cerro Cañadote y Las Flores _____
4. Los Limites y Las Tejerias _____

B. ¿En qué cuadrícula cuadrada (grid square) se encuentra: ¿Cómo es el terreno en esa sección?

1. el Cerro Cañadote _____
2. Curiepe _____
3. La Ermita _____
4. Los Patos _____

C. ¿Cuál es el acimut cuadrícula (grid azimuth) de: (For this exercise you need a protractor)

1. la colina 810 a Cañadote _____
2. el cruce en Cañadote a Las Flores _____
3. Jabilar a la Quebrada de Guaya _____
4. la Quebrada de Guaya a Los Patos _____

D. Convierta los acimut en el ejercicio anterior a acimut magnéticos. Sume el NC (GN) al M (GM) para obtener el acimut magnético.

(Assume that the map was made in the year 2000.)

1. _____
2. _____
3. _____
4. _____

Activity 11

Discuss advantages and disadvantages of different terrains

Pair activity. Working with your partner, construct a dialogue using each situation describe below. Then, choose one and present it to the class. Class discussion will follow.

Role play

1. Compare the terrain and geography of your home state with your present duty station.

2. You are going to the field on a training exercise. Discuss the advantages and disadvantages of the terrain you have chosen.

3. Take turns describing the terrain for:

- A jump in mountainous terrain
- a military exercise in the jungle
- airborne operations on the coast.

Activity 12

Inquire about transportation route/terrain for military exercise.

Pair activity. Working with your partner, read and practice the following dialogues. Add some lines to the situations, based on your personal experience. Be ready to present one to the class.

En la ciudad.

- A. Hola! ¿Es usted de aquí?
- B. Sí, ¿en qué puedo servirle?
- A. ¿Podría decirme la ruta a las montañas?
- B. Hay dos, la ruta panamericana y la ruta por la costa.
- A. Prefiero la ruta panamericana así puedo apreciar el paisaje.
- B. Entonces siga usted derecho cuando vea el letrero al hospital doble a la derecha y tome la ruta 15. Siga los letreros que indiquen al parque nacional. Esos letreros lo llevarán a las montañas.
- A. Muchas gracias por su ayuda.
- B. ¡Por nada!

En el cuartel general

- A. Tiene preparado el reporte para el entrenamiento.
- B. Sí, mi mayor. Aquí tiene el mapa que indica los dos lugares que escogimos para el desembarco.
- A. Que puede decirme de las características del terreno.
- B. Bueno, mi mayor la playa Azul está muy cerca de los pantanos y los tanques no pueden pasar.
- A. Recomienda usted entonces la playa del Condado.
- B. Sí, mi mayor porque las características del terreno son muy variadas. Hay selvas, montañas y algunos pantanos y nos permite entrenar a las tropas en diversas condiciones.
- A. Entonces vamos a recorrer el terreno para evaluar las diferentes maniobras que se llevarán a cabo.
- B. Así se hará, mi mayor.

Activity 13

Class activity. Identify the road signs by matching the sign with the name below. Discuss your answers with the whole class.

What are the warnings?

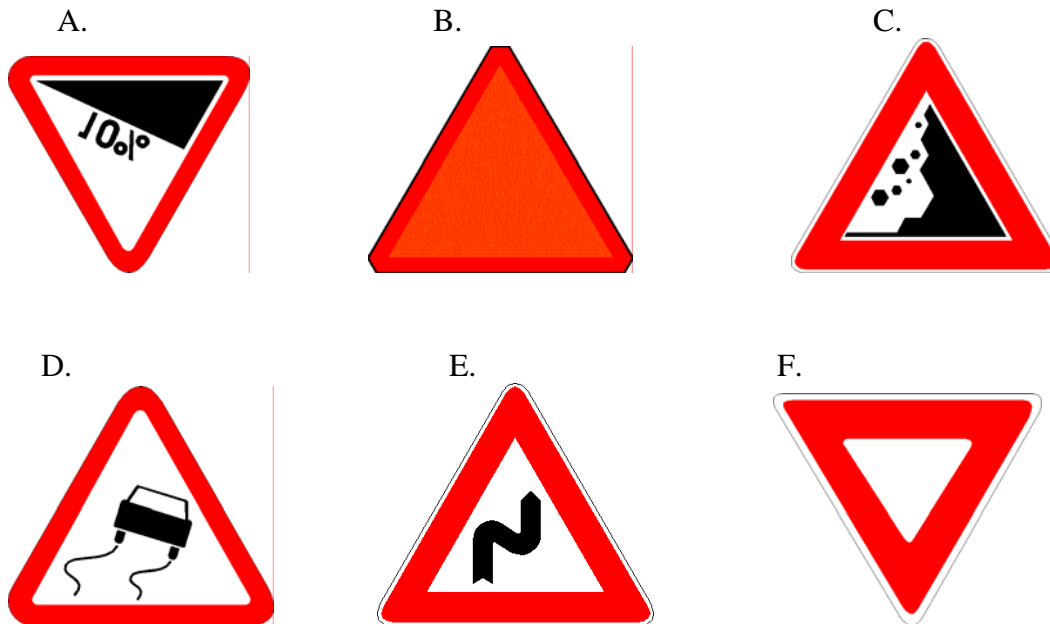

- 1 _____ superficie deslizante
- 2 _____ desprendimiento
- 3 _____ curvas sucesivas
- 4 _____ ceda el paso
- 5 _____ cuidado
- 6 _____ declive

Activity 14

Request information about traffic rules

Class activity. Using the map of the city from the previous lesson. Place as many road signs as you can and request information about traffic rules Use the table of traffic signs on the introduction. Class discussion will follow.

Activity 15

Compare US traffic regulations with those of the target region.

Class activity. Share with the class your experience with international traffic signs during one of your visits to another country. Be prepared to share in class.

Activity 16

¡Qué paisaje tan bello!

Pair activity. Imagining you are traveling through South America. Comment on the following places. Apply some of the adjectives you have already learned. Be prepared to share in class.

seco	denso	oscuro	llano
rocoso	escarpado	fértil	intransitable
árido	húmedo	estrecho	ancho
resbaloso	pantanoso	arenoso	

¡Qué noun más/tan adjective!

Example: los llanos en Brasil *¡Qué llanos más fértiles!*

1. el desierto del Sahara
2. la carretera panamericana
3. la playa en la costa del Caribe
4. las Pampas de Argentina
5. el bosque de Chapultepec
6. el río Amazonas
7. las montañas de los Andes
8. La Patagonia
9. la selva en el Amazonas
10. el volcán

Activity 1

Road signs: listen, and reading

Class activity. Listen to the following statements and determine to what traffic sign are they referring to. Present your findings to the class.

Instructor's reading:

1. El terreno cambia de altitud.
2. Disminuya la velocidad porque hay una curva a la izquierda.
3. Zona de hospital, silencio.
4. Tenemos que llenar el tanque pronto.
5. Las rieles del tren están al otro lado del camino.
6. El camión no puede pasar por ahí es muy ancho.
7. Prohibido estacionarse.
8. No podemos pasar en esa zona.

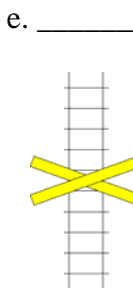
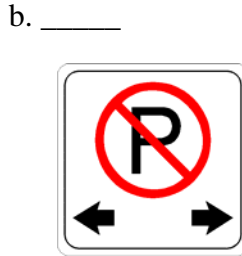

Activity 2

Listening, writing and reading

Class activity. Listen to the following broadcast news and answer the questions. Be prepared to discuss your answers in class.

<p>Instructor's reading: (and answer key)</p> <p><u>Noticia</u></p>
--

¿Qué ocurrió?	
¿Dónde ocurrió?	
¿Cuáles fueron los daños?	
¿Hubo muertos? / ¿Cuántos?	

Activity 3

Listening, writing and reading

Class activity. Listen to the following broadcast news and answer the questions. Be prepared to discuss your answers in class.

<p>Instructor's reading: (and answer key)</p> <p><u>Noticia</u></p>
--

<p>¿Qué ocurrió?</p>	
<p>¿Dónde ocurrió?</p>	
<p>¿Cuáles fueron los daños?</p>	
<p>¿Hubo muertos? / ¿Cuántos?</p>	

Activity 4

Listening, writing and reading

Class activity. Listen to the following broadcast news and answer the questions. Be prepared to discuss your answers in class.

Instructor's reading: (and answer key)
<u>Noticia</u>

¿Qué ocurrió?	
¿Dónde ocurrió?	
¿Cuáles fueron los daños?	
¿Hubo muertos? / ¿Cuántos?	

Activity 5**Listening, writing and reading**

Class activity. Listen to the following broadcast news and answer the questions. Be prepared to discuss your answers in class.

<p>Instructor's reading: (and answer key)</p> <p><u>Noticia</u></p>
--

¿Qué ocurrió?	
¿Dónde ocurrió?	
¿Cuáles fueron los daños?	
¿Hubo muertos? / ¿Cuántos?	

Activity 6

Reading and speaking

Pair activity. Working with your partner, discuss geographical/natural features associated with the headlines below. Class discussion will follow.

a. Mueren 25 personas en una inundación en Filipinas.

b. Evacuan a pobladores de faldas del volcán Cerro Negro

c. Aumenta saldo de muertos por maremoto

d. Averías por tormenta

e. Tormenta tropical Mitch sigue generando lluvias en Honduras

f. Incendio en discoteca deja sesenta muertos en Suecia

g. Un alud sepultó y mató a cinco turistas.

Activity 6

Las noticias del día

Class activity. Listen to the following news brief and match them with the correct headline. Write the letter that corresponds to the event that you heard next to the headline. Discuss any terrain features that might have contributed to that event.

1. Muertos por la nieve _____
2. La ciudad sufre un apagón _____
3. Aumentan los desastres del Huracán Mitch _____
4. Fuertes corrientes de agua arrasan con gente _____

Instructor's reading:
A.

Instructor's reading:
B.

Instructor's reading:
C.

Instructor's reading:
D.

Activity 7

Las noticias del día

Class activity. Listen to the following news brief and match them with the correct headline. Write the letter that corresponds to the event that you heard next to the headline. Discuss any terrain features that might have contributed to that event. Class discussion will follow.

1. Mueren niños en bosque _____
2. El despertar del volcán _____
3. Lluvia causa dolor _____

Instructor's reading:
A.

Instructor's reading:
B.

Instructor's reading:
C.

Activity 8

Reading and writing

Pair activity. Read the following passage and answer the questions below. Discuss some advantages and disadvantages of the terrain features in military operations. Class discussion will follow.

El Estrecho de Magallanes

El estrecho de Magallanes se encuentra en el sur del continente americano, al extremo sur de Argentina y Chile. Entre un territorio llamado la Patagonia y una gran cantidad de islas que forman la punta del continente. El estrecho o el canal mide 583 kilómetros de largo. Tiene un ancho de tres kilómetros en la parte más angosta y cuarenta en la parte más ancha. En esa tierra hay montañas cubiertas de nieve. También hay grandes llanuras llamadas pampas cubiertas de pequeña vegetación y valles llenos de hielo. En esta zona existen fuertes corrientes y se desatan violentas tormentas en forma repentina. Por eso es muy común ver barcos hundidos o encallados en las costas. Este estrecho fue una importante ruta de navegación por muchos años. Antes de que se construyera el canal de Panamá, era la única forma de cruzar del Atlántico al Pacífico. Aún hoy día los enormes barcos petroleros que no caben por el canal de Panamá tienen que pasar por ahí.

El canal recibió su nombre en honor al navegante Fernando de Magallanes, quien descubrió la ruta en su afán por probar que la tierra era redonda. Cuando Magallanes navegaba por una de las partes más frías y desoladas, él y sus marineros vieron en una isla cercana, miles de fogatas ardiendo, hechas por los indígenas. El fuego parecía tomar una sola forma. Por eso Magallanes le dio el nombre de “Tierra del Fuego”. El nombre de Patagonia también tiene su historia. Magallanes y sus hombres lograron conocer algunos de los indígenas de esas tierras, los cuales eran altos y usaban grandes zapatos hechos de pasto. Por eso fueron llamados “patagones” y la tierra donde vivían “Patagonia”.

1. Describe the terrain features around the Strait of Magellan.

2. Explain the meaning of Patagonia, Tierra del Fuego, and Estrecho de Magallanes.

3. Discuss some advantages and disadvantages of the terrain features in military operations.

Activity 9

Reading and writing

Class activity. Read the passage and answer the **True** or **False** items below. Be prepared to discuss your answers and describe rivers, lakes, ponds and coastal locations in class.

En el gran lago de Nicaragua hay una isla de una belleza única. Es la isla de Ometepe, que en la lengua indígena quiere decir “dos cerros”. Los dos cerros son dos volcanes, El Concepción y El Maderas. El volcán Concepción se eleva a 1,610 metros y lanza humos y gases que afectan el terreno. Por eso sus laderas son secas y arenosas.

El otro es muy diferente está rodeado de una variada y frondosa vegetación y en su cráter tiene una laguna. La isla de los cerros es la más grande del mundo en una laguna de agua dulce. Los isleños obtienen de la isla y del lago todo lo que necesitan. En el lago abundan peces y hasta tiburones de agua dulce. Hay buenas tierras para la agricultura y para la ganadería.

1. _____ Ometepe Island is the biggest in the world.
2. _____ The inhabitants of the island have to go to the main land for all their provisions.
3. _____ Both volcanoes are inactive.

Activity 10

Reading, speaking and writing

Read the passage and answer the **True** or **False** items below. Compare the terrain features in the TR mentioned below (volcanoes, rivers, etc.) and US and describe them.

San Salvador es el país más pequeño en Centro América (21.000km²), limita al oeste con Guatemala y al Norte y este con Honduras. Limita al sur con el Océano Pacífico. Junto a la costa pacífica hay una estrecha llanura litoral de unos 10 o 20 kilómetros de anchura, demarcada por la cadena costera. Hay numerosos volcanes en El Salvador y algunos de ellos todavía son activos. La principal cuenca es el río Lempa. Los ríos La Paz y Goascorán marcan parte de las fronteras con Guatemala y Honduras. Los lagos principales son el Güija y el Ilopango.

1. _____ Honduras is west of San Salvador.
2. _____ There are active volcanoes in this area.
3. _____ La Paz is one of the main lakes.

Exercise 11

Class activity. Listen to the instructor read the following passages and choose the statement, which correctly describes the target region. Compare your answers with those of your classmates. Study the other clauses and explain why they were incorrect.

Hint: Listen for clues: directions, cardinal points, and terrain features and take notes to help you select the correct description from the choices below.

Instructor's Reading:

1. Choose the statement, which correctly describes the target region.
 - A. **Venezuela** tiene tierras altas en el sureste.
 - B. **Colombia** tiene valles y cuencas al este de los Andes.
 - C. **El Ecuador** tiene selvas en las tierras bajas en el este.
 - D. **Bolivia** tiene tierras bajas en la cuenca del Amazonas.

Activity 1

Rompecabezas/ horizontal

			1			L								
2						A								
		3				T								
			4			I								
				5		N								
		6				O								
			7			A								
					8	M								
					9	E								
				10		R								
			11			I								
				12		C								
						13								
						A								

Script:

1. El país con la costa más larga de Sur América.
2. Uno de los países sin costa.
3. La isla más pequeña de las Antillas Mayores.
4. Un lago en los Andes.
5. El único país con una base Americana.
6. Un río venezolano.
7. Un lago que desemboca en el Mar Caribe.
8. El río más caudaloso del mundo.
9. Cuna de la civilización Inca.
10. Frontera natural entre Argentina y Paraguay.
11. El único país hispano de América del Norte.
12. Lago donde viven tiburones de agua dulce.
13. La cordillera más larga del mundo.

Activity 2

Geographical features

Complete the sentences by choosing the appropriate word from the jumble box.

1. El río La Plata desemboca en el _____.
2. Los terrenos del norte de Chile son _____ y áridos.
3. Cuando uno llega a Maracaibo puede ver los pozos de _____.
4. El río sirve de _____ entre Argentina y Paraguay.
5. Muchas de las cumbres andinas son de origen _____.
6. La _____ de Nicaragua es un puerto en el Mar Caribe.
7. El terreno ofrece las mejores _____ para una operación militar.
8. Numerosos _____ hacen de este un terreno intransitable para vehículos.
9. El río Motagua es _____ hasta 100 km de la costa.
10. El Orinoco es por su _____ el tercer río de Sudamérica.

longitud	obstáculos	capital	frontera
características	Océano Pacífico	petróleo	
volcánico	navegable	desiertos	

Activity 3

Terrain features



CD ROM. Listen to the following sentences and fill in the blank.

Los grandes _____ de América del Sur nacen en las _____ del _____ y _____ en el _____ Pacífico.

El Magdalena va a desembocar al _____. Tiene crecidas en la época de _____ y la _____ es posible todo el año.

El Amazonas es el río _____ del mundo. Su _____ mide 7 millones de Km 2 y su _____ es de 100,000 m3.

El terreno a lo largo de la costa es _____ y _____.

Las _____ de Argentina se caracterizan por _____ y _____.

Machu Picchu está localizada en el _____ del Río Urubamba sobre una _____ muy _____.

Audio (and answer key)

Activity 4

Road signs

Match the symbols with the phrase below.

A.



B.



C.



D.



E.



F.

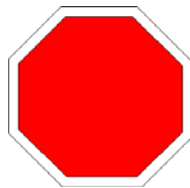

G.

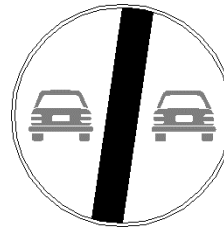

H.



1. ____ gire a la izquierda
2. ____ pare
3. ____ gire a la derecha
4. ____ servicio de teléfono
5. ____ no pasar
6. ____ estación de gasolina
7. ____ cruce de peatones
8. ____ tráfico en ambas direcciones

Activity 5

Map reading

Use this map for the next exercise.



Activity 5 (Continued)

Geography



CD ROM. Listen to the following statements and write True or False on the corresponding box. Use the map on the previous page as reference.

1.	2.	3.	4.	5.	6.	7.	8.
9.	10.	11.	12.	13.	14.	15.	16.

Audio:

Activity 6

Military map

Using this military map choose one grid square for your training exercise. Give coordinates of this place and why you think it is the best site for your mission.

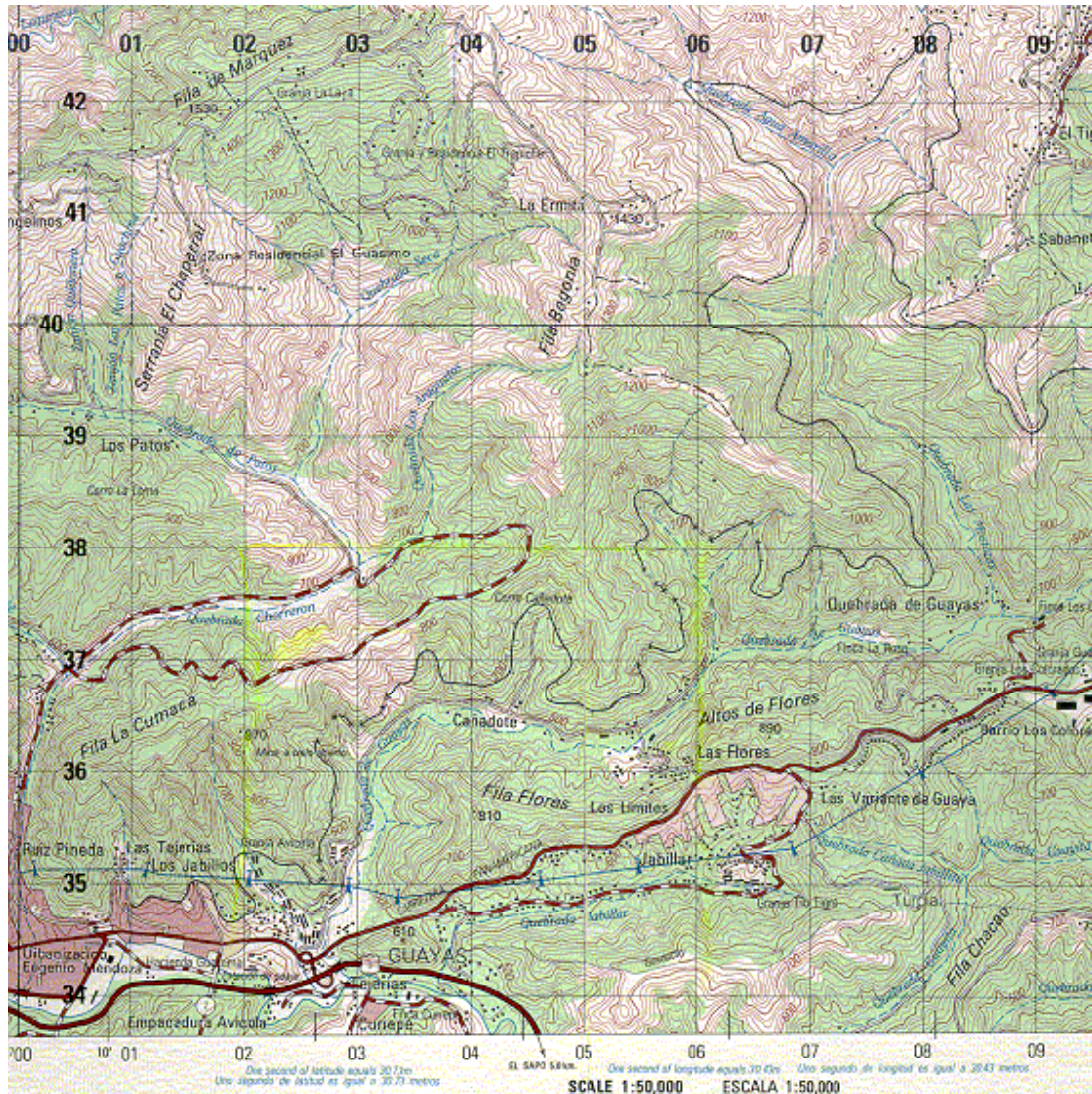

Activity 7

Grammar review

Complete the conjugations on the table below. Review your answer with the grammar notes.

Infinitive	Yo (present tense)	Yo (past tense)	Ellos (past tense)	Command
conducir	conduzco	conduje	condujeron	conduzca
ofrecer				
coger				
exigir				
oir				
destruir				
llegar				
pagar				
entregar				
buscar				
practicar				
alcanzar				
empezar				

Activity 8

Giving a description

Bring a photo or picture of a landscape that you visited or would like to visit. Give a full description of the location and surroundings. Include landmarks, transportation routes, and any other relevant information for visitors.

SOLT I Spanish Module 4 Lesson 6

Student

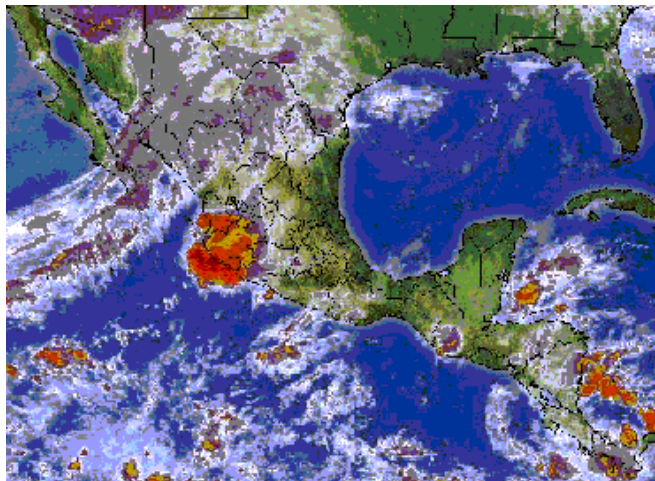

Climate and Weather

At the end of this lesson you will be able to understand, obtain and provide information about climate and weather. You will learn how to: talk about climate and weather in general, discuss natural disasters in general, discuss different seasons, discuss the weather forecast, describe weather conditions. Specifically, you will be able to:

1. Discuss Climate in General

- Discuss climate in a specific area of the TR
- Compare climates

2. Discuss Natural Disasters in General

- Discuss natural disasters in a specific area
- Discuss disaster preparedness
- Extract the information about natural disasters occurring around the world
- Discuss rescue operations

3. Discuss Different Seasons

- Compare seasons
- Describe seasons in the TR
- Ask about precautions to weather conditions
- Respond about precautions to weather conditions

4. Discuss the Weather Forecast

- Convert Centigrade to Fahrenheit and vice versa
- Discuss the weather map
- Discuss long and short term weather forecast
- Talk about the characteristics pertaining to SOF operations

5. Describe Weather Conditions

- Extract weather forecasts from the newspaper
- Talk about weather phenomena in the area
- Discuss weather phenomena around the world

Discuss climate in General

Scenario



As a SOF soldier and his counterpart are cleaning their weapons, they start talking about the weather.

Pepe- Oye, Esteban, ¿hace calor aquí en Honduras?

Esteban- Sí, Pepe, el clima de aquí es caliente y muy húmedo. Estamos en los trópicos, por eso. Y dime, tú que tienes familia en Alaska, ¿qué tal es el clima allá?

Pepe- Por lo general es extremadamente frío. Por eso me gusta pasar mis vacaciones en los países tropicales, como en Cuba, la República Dominicana o Puerto Rico. Aunque no me gustan los huracanes que causan mucho daño a las comunidades. ¿Y dime Esteban, ¿qué tal es el clima en Missouri?

Esteban- Durante el verano no es muy húmedo. Es muy bonito. Pero a veces tenemos tornados horribles.

Pepe- Ya ves, no hay lugares perfectos.

Exercise 1

1. What does Pepe dislike about the tropics?
a. heat b. humidity c. hurricanes
2. What does Esteban like about Missouri in the summer?
a. humidity b. tornadoes c. heat

1. Discuss climate in a specific area of the TR

Exercise 2

Pair activity. Work with a partner to discuss the weather report in each city. Discuss with the rest of the class when you're finished.

Example: ¿Qué tiempo hace en Buenos Aires?
-Hace buen tiempo. Hace sol y está despejado.



9°C/48°F
Hace sol.
Está despejado.
Hace frío.
Hace buen tiempo.



14°C/57°F
Llovizna.
Nublado.
Hace mal tiempo.



29°C/84°F
Hace sol.
Está parcialmente nublado.
Hace buen tiempo.

2. Compare climates

Exercise 3

Pair activity. Work with a partner to compare weather reports. Discuss with the rest of the class when you're finished.

Example: ¿Hace más calor en Santiago que en San Juan?
-Hace mucho calor en San Juan. En Santiago hace buen tiempo.



17°C/63°F
Está nublado.
Hace frío.
Hace mal tiempo.



12°C/54°F
Hace sol.
Está despejado.
Hace buen tiempo.



24°C/75°F
Hace sol.
Está despejado.
Hace calor.

3. Discuss Natural Disasters in General

Exercise 4

Pair activity. Referring to the information given below, ask and answer questions with your partner about natural disasters. Be prepared to explain to the whole class.

Comunidad de Desastres

Los países de Centroamérica tienen mucho en común. Comparten una situación geográfica marcada por una gran vulnerabilidad a desastres naturales -**huracanes**, **volcanes**, **terremotos**, **inundaciones** y brotes epidémicos de enfermedades comunes; también tienen un lenguaje en común, que favorece el entendimiento y la comunicación. Estos y otros aspectos similares, complementarios y/o compartidos, están en la base del tradicional apoyo y ayuda mutua que se evidencian repetidamente en la anticipación, preparación y planificación de emergencias médicas en situaciones de desastres. Nada más ilustrativo que recordar la historia de asistencia mutua espontánea demostrada por la región, al enfrentar los terremotos devastadores de Nicaragua en 1972, Guatemala en 1976 y el Salvador en 1986.



huracanes



inundaciones



terremotos



volcanes

4. Discuss different Seasons

Compare seasons

Exercise 5

Pair activity. Referring to the pictures below, ask and answer questions with your partner about which of the seasons they like or dislike. Class discussion will follow.

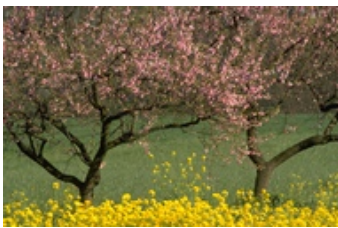

la primavera



el verano



el invierno



el otoño

Exercise 6

Group activity. Work in small groups to discuss the things you will need in the different weather conditions and seasons. Class discussion will follow.

- Example:
- ¿En qué estación hace sol?
 - Hace sol en el verano.
 - ¿Qué llevas puesto cuando hace sol?
 - Cuando hace sol, llevo puesto unos pantalones cortos.

Note for the instructor: Go over the seasons and point to articles or clothing (or picture) you brought in, having students associate a season with each article. This exercise will reinforce the vocabulary studied in previous lessons.



Tip of the day



In Latin America, temperatures vary with the altitude of the site and its distance from the equator. When it is winter in January in the United States, the countries south of the equator have summer, and vice versa. High mountain locations close to the equator vary in climate according to their altitude above sea level. The lowlands are warm and higher altitudes are progressively cooler. In the United States, temperatures are expressed in the Fahrenheit scale (°F), and in Hispanic countries, on the Celsius or centigrade scale (°C).

5. Discuss the Weather Forecast

Convert Centigrade to Fahrenheit and vice versa

A temperature of 32°F corresponds to 0°C. Use the following formula to convert from Fahrenheit to Celsius and vice-versa:

$$^{\circ}\text{C} = (^{\circ}\text{F} - 32) / 1.8$$

For the conversion from Celsius to Fahrenheit:

$$^{\circ}\text{F} = (^{\circ}\text{C} \times 1.8) + 32$$

Exercise 7

Class activity. Complete the chart below using the formulas to convert Centigrade to Fahrenheit and vice versa. Class discussion will follow.

C				15°		5°	0°	-5°
F	86°	77°	68°		50°			

6. Describe Weather Conditions

Exercise 8

Pair activity. Working with your partner, read the following article. Then take turns answering the following questions. Present your answers to the whole class for discussion.



Resumen Meteorológico

Se ha calmado un poco el tiempo en Puerto Rico tras alejarse la vaguada que nos afectó esta semana pasada. Aún habrán algunos aguaceros o tronadas, pero durante el sábado se esperaba que la lluvia afectara a una minoría de los municipios.

La **Tormenta Tropical Nadine** está a cientos de millas al norte de Puerto Rico y moviéndose hacia el nordeste. Aunque no se espera fortalecimiento, la tormenta no está lejos de intensidad de huracán. De llegar **Nadine** a las 74 millas por hora, estableceremos un nuevo record. Nunca en la historia habremos tenido un período de tres años consecutivos con tantos ciclones. Si **Nadine** llega a huracán, sumarían 27 huracanes en 1998-2000, una nueva marca de actividad ciclónica.

1. ¿Qué fue lo que afectó a Puerto Rico la semana pasada?
2. ¿Qué es Nadine?
3. ¿Hacia dónde se dirige Nadine?
4. ¿Qué pasará si Nadine llega a las 74 millas por hora?



Note: Don't get confused, nordeste and noreste are synonyms. Also sudeste and sureste.

1. Conditional

This tense is used to indicate the possibility of an action that is related to specific circumstances. The conditional tense of regular verbs is formed by adding the same endings to the infinitive verb.

AR/ER/IR	
Yo	ía
Tú	ías
Él,ella,Ud.	ía
Nosotros	íamos
Ellos/as,Uds.	ían

Example:

Bajar
bajaría
bajarías
bajaría
bajaríamos
bajarían

2. Irregular verbs: For irregular verbs add the conditional ending to the irregular stems.

Conditional conjugation

tener	poder	saber	salir	poner
tendría	podría	sabría	saldría	pondría
tendrías	podrías	sabrías	saldrías	pondrías
tendría	podría	sabría	saldría	pondría
tendríamos	podríamos	sabríamos	saldríamos	pondríamos
tendrían	podrían	sabrían	saldrían	pondrían
querer	hacer	decir	saber	haber
querría	haría	diría	sabría	habría
querrías	harías	dirías	sabrías	habrías
querría	haría	diría	sabría	habría
querríamos	haríamos	diríamos	sabríamos	habríamos
querrían	harían	dirían	sabrían	habrían

Exercise 1

Class activity. Conjugate the following verbs in the conditional. Class discussion will follow.

1. Yo (ir) _____ al concierto pero va a llover.
2. Ellos (venir) _____ pero no pueden.
3. El meteorólogo (estar) _____ equivocado.
4. Nosotros (hacer) _____ el proyecto pero no tenemos dinero.
5. Tú (poder) _____ ayudarnos si llegas temprano.

Exercise 2

Class activity. Change the following sentences to questions using the conditional. Class discussion will follow.

En caso de terremoto:

1. San José puede evacuarse rápidamente.
2. Las ciudades grandes en áreas de peligro se pueden construir en otro lugar.
3. La gente está más asustada en la casa que en la calle.
4. (Ser) _____ más peligroso un terremoto en la costa.
5. No (haber) _____ tanto peligro con edificios de cinco pisos.
6. La intensidad que (tener) _____ un terremoto no se puede pronosticar.
7. (Tomar) _____ mucho tiempo un rescate.



3. Weather expressions

The following are important weather expressions:

¿Cómo está el tiempo hoy?

Hace frío. <i>It is cold.</i>	Está lloviendo. <i>It is raining.</i>
Hace calor. <i>It is hot.</i>	Está nevando. <i>It is snowing.</i>
Hace viento. <i>It is windy.</i>	Está nublado. <i>It is cloudy.</i>
Hace sol. <i>It is sunny.</i>	Está soleado. <i>It is sunny.</i>
Hace fresco. <i>It is cool.</i>	Está fresco. <i>It is cool.</i>

Exercise 5

Class activity. Using the expressions above determine if the following statements are **True** or **False**. Class discussion will follow.

1. _____ Hace calor en el invierno.
2. _____ Está nevando en el Ecuador.
3. _____ A una temperatura de 10 grados hace frío.
4. _____ Hace sol cuando está nublado.
5. _____ En la primavera hace fresco.
6. _____ Está lloviendo ahora.
7. _____ A una temperatura de 80 grados hace mucho calor.
8. _____ Hace mucho viento durante un huracán.

The vocabulary has been grouped in three equally important categories. They are climate and weather, verbs and useful words.

El tiempo	
el aguacero	<i>heavy rain</i>
asoleado	<i>sunny</i>
cálido	<i>warm</i>
el calor	<i>heat</i>
el ciclón	<i>cyclone</i>
el cielo	<i>sky</i>
claro	<i>clear</i>
el clima	<i>climate</i>
el chaparrón	<i>downpour, cloudburst</i>
despejado	<i>clear</i>
fresco	<i>fresh</i>
el frío	<i>cold</i>
el granizo	<i>hail</i>
las heladas	<i>frosts</i>
la humedad	<i>humidity</i>
húmedo	<i>humid</i>
el huracán	<i>hurricane</i>
la inundación	<i>flood</i>
el invierno	<i>winter</i>
la llovizna	<i>drizzle</i>
la niebla	<i>fog</i>
la nieve	<i>snow</i>
la nube	<i>cloud</i>
nublado	<i>cloudy</i>
el ocaso	<i>sunset</i>
el otoño	<i>autumn</i>
la primavera	<i>spring</i>
el pronóstico	<i>forecast</i>
la puesta del sol	<i>sunset</i>
el relámpago	<i>lightning</i>
la sequía	<i>drought</i>
el sol	<i>sun</i>
la temperatura	<i>temperature</i>
el tiempo	<i>weather</i>
las tormentas eléctricas	<i>electrical storms</i>
el tornado	<i>tornado</i>
la tromba marina	<i>waterspout</i>
la tronada	<i>thunderstorm</i>
el trueno	<i>thunder</i>
la vaguada	<i>lowest part of a valley</i>
el verano	<i>summer</i>
el viento	<i>wind</i>

Verbos

el amanecer	<i>dawn</i>
el anochecer	<i>dusk</i>
bajar	<i>to go down, to decrease</i>
disminuir	<i>to decrease</i>
llover	<i>to rain</i>
nevar	<i>to snow</i>

Palabras útiles

a menudo	<i>often</i>
a veces	<i>sometimes</i>
el alud	<i>avalanche</i>
la avalancha	<i>avalanche</i>
cautela	<i>caution</i>
cubierto	<i>covered</i>
débil	<i>weak</i>
el derrumbe	<i>landslide</i>
las erupciones	<i>eruptions</i>
escaso	<i>scarce</i>
las estrellas	<i>stars</i>
la evacuación	<i>evacuation</i>
el fuego	<i>fire</i>
fuerte	<i>strong</i>
el incendio	<i>fire</i>
ligero	<i>light (as in weight)</i>
leve	<i>light (as in weight)</i>
la madrugada	<i>early hours</i>
la marea	<i>tide</i>
el maremoto	<i>tidal wave</i>
máximo	<i>maximum</i>
mínimo	<i>minimum</i>
nordeste	<i>northeast</i>
nunca	<i>never</i>
precaución	<i>caution</i>
el rescate	<i>rescue</i>
la salida del sol	<i>sunrise</i>
siempre	<i>always</i>
el sismo	<i>earthquake</i>
sudeste	<i>southeast</i>
el terremoto	<i>earthquake</i>
el volcán	<i>volcano</i>

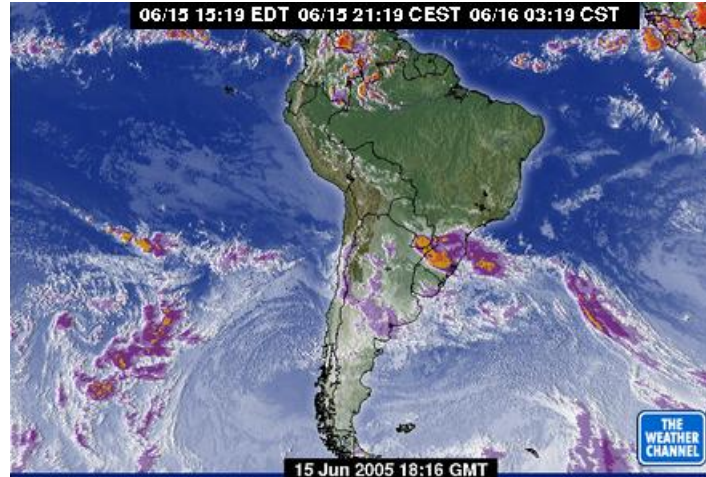

http://weather.yahoo.com/images/sa_satintl_440_mdy_y.jpg

The Climate and Weather in Latin America

Latin America occupies all of South America and much of North America as well. As a result, all types of climate can be found among the countries of this vast region. The principal factors influencing Latin America's climate are altitude, terrain, proximity to the equator, and ocean currents. Most Latin American countries are in the Torrid Zone, the area between the Tropic of Cancer and the Tropic of Capricorn, where the sun often shines directly overhead. In the Torrid Zone, differences in climate are due chiefly to altitude and proximity to the ocean. Mexico (in the northern most part of the torrid zone) is tropical and humid along the eastern coast, but dry and arid in the central and western regions. Central America, bordered by the Caribbean Sea on the east and the Pacific Ocean on the west, is characterized by a tropical climate with high temperatures. Depending on altitude, there are three climatic zones: **tierra caliente**, the lower (below 3,000 feet) and hottest, with an average temperature of 85° F throughout the year; **tierra templada**, from 3,000 to 6,000 feet, with average temperatures between 65° and 75°; and **tierra fría**, from 6,000 to 10,000 feet, with average temperature of 55° and 65°F.

Activity 1

Pair activity. Working with your partner, ask questions about the weather and temperatures in the cities listed below. Class discussion will follow.

Example: -¿Hace buen tiempo Asunción?
No, no hace buen tiempo.
-¿Llueve?
Sí, llovizna un poco.
-¿A cuánto está la temperatura máxima?
La temperatura máxima está a 30 grados centígrados.
-Entonces hace calor.

Informe Meteorológico

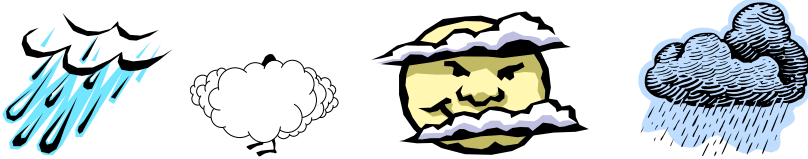
 Octubre 19, 2000				
Ciudad	Temperatura Máxima en °C	Temperatura Mínima en °C	Temperatura Media en °C	Condiciones del Tiempo
Asunción, Paraguay	30	19	27	Llovizna
La Paz, Bolivia	14	0	7	Parcialmente nublado. Tiempo seco.
Guatemala, Guatemala	25	17	21	Vientos fuertes. Muy nublado.
Quito, Ecuador	17	10	4	Llueve. Muy nublado.
San José, Costa Rica	24	29	18	Parcialmente nublado. Tiempo seco.

Activity 2

What season is it?

Pair activity. Working with your partner, identify the season for each month where you live. Then describe what the weather is like in each month. Class discussion will follow.

Example: Julio
-¿En qué estación estamos en julio?
Estamos en verano.
¿Qué tiempo hace?
Hace buen tiempo.

- | | |
|--------------|---------------|
| 1. julio | 7. mayo |
| 2. enero | 8. septiembre |
| 3. agosto | 9. febrero |
| 4. junio | 10 diciembre |
| 5. abril | 11. octubre |
| 6. noviembre | 12. marzo |

Note for the instructor: Ask the students in what months certain weather conditions typically exist in the town or city where their university or college is located.
¿Cuándo hace calor aquí? Ask students which is their favorite season: **¿Qué estación te gusta más?**



Tip of the day: Did you know that when it is summer in America it is winter in South America? The seasons are not always the same. See the differences in the seasons in North America and South America:

Norteamérica

Verano: junio, julio, agosto

Otoño: septiembre, octubre, noviembre

Invierno: diciembre, enero, febrero

Primavera: marzo, abril, mayo

Suramérica

diciembre, enero, febrero

marzo, abril, mayo

junio, julio, agosto

septiembre, octubre, noviembre

Activity 3

El clima de Bolivia

Pair activity. Working with your partner, one of you will read aloud the following article. Then you will take turns to answer the questions below. Class discussion will follow.

El clima de Bolivia

Las llanuras y mesetas del este tienen un clima tropical. El norte es más cálido y lluvioso, con una vegetación de bosque tropical y sabana.

En cambio, en el extremo sur, las precipitaciones son escasas, con lo que aparecen un clima estepario y una vegetación discontinua.

El clima de los Andes se halla modificado por la altitud. Así, La Paz, situada a 3.650 metros, registra una temperatura media de 11,5° en julio, valores realmente bajos para estas latitudes. Por su parte, las precipitaciones son mucho más intensas en la cordillera Oriental, expuesta a los vientos alisios, que en la Occidental.

El altiplano recibe lluvias escasas. En su sector septentrional se alcanzan unos 600 milímetros de precipitación anual, pero hacia el sur se recogen cantidades del orden de los 200 milímetros.

1. What is the climate of the plains?
2. What is said about the rain in the north and the south?
3. What is said about the average temperature in La Paz in July?
4. Where does it rain the most in the Andes?
5. What is the eastern range of the Andes exposed to?

Activity 4

Solving riddles

Class activity. Answer each riddle by choosing one of the following vocabulary items below. Class discussion will follow.

1. la nieve 2. la llovizna 3. la lluvia 4. la tempestad 5. el sol
6. la niebla 7. el viento 8. la nevada 9. el huracán

Note: Two of the items above don't fit any of the riddles.

- ___ a. Llego en la primavera y traigo agua para los campos y las flores. Soy fría y los agricultores me necesitan.
- ___ b. Aparezco a temperaturas bajo cero. Los niños me esperan. Ahora ellos pueden ir a esquiar.
- ___ c. Cuando estoy cerca, usted debe de manejar despacio porque no podrá ver claramente a distancia.
- ___ d. En Latinoamérica me tienen cada día. Ellos me gozan cuando van de vacaciones a la playa.
- ___ e. Hago un gran ruido y aparezco en el verano. Cuando vengo, traigo lluvia. Ud. no debe ponerse abajo de los árboles.
- ___ f. Los latinoamericanos me quieren. Aunque a veces caigo de noche y de día; sin embargo, las plantas me necesitan.
- ___ g. Llego con mucho viento y humedad, usualmente cuando hay muchos cambios en la temperatura atmosférica.

Activity 5

Class activity. After reading the articles, complete the statistics below. Class discussion will follow.

1. En el suroeste de **China** y el sur de Vietnam un desastre natural ocasionó la muerte de más de 270 personas. Lluvias continuas y fuertes y vientos huracanados produjeron un gigantesco desliz de lodo en la provincia china de Yunnan. El desliz cubrió de lodo una zona de 4 km de largo y 300 m de ancho enterrando completamente un poblado.
2. El delta del Mekong en **Vietnam**, está sufriendo la peor inundación desde 1978. Hasta el momento unas 55 personas se han ahogado. Las inundaciones han destruido cerca de 100,000 viviendas y las mareas pueden subir más en los próximos días. El 50% de la cosecha de arroz está destruida, lo que ha hecho a la gente acudir con pánico a los mercados para abastecerse.

1. China

Disaster area: _____
Type of disaster: _____
Specific data: _____
Death toll: _____
Damages: _____

2. Vietnam

Disaster area: _____
Type of disaster: _____
Specific data: _____
Death toll: _____
Damages: _____

Activity 6

Radio news

Class activity. Listen to the following radio news and then choose the correct summary from the list below. Class discussion will follow.

Instructor's reading:

- A. Red Cross volunteers and the National Police put out a forest fire without help or equipment from the government.
- B. Hundreds of people were left homeless after a forest fire burned 260 hectares of grazing land and forest.
- C. Volunteers from the Red Cross and the National Police are trying to contain a forest fire that has destroyed 260 hectares of forest and grazing land.



Tip of the day: In lowland regions near the equator, the temperatures are high, and there are distinct rainy and dry seasons. Nonetheless, torrid-zone countries such as Bolivia and Peru have areas characterized by low temperatures and arid or semiarid conditions. These areas are at high altitudes in the Andes, which run along almost the entire west coast of South America.

Activity 7

What is it?

Pair activity. Working with your partner, read to each other the following sentences. Match the sentence with the appropriate word from the jumble box below. Class discussion will follow.

marea alta	truenos	lodo	agrícola	alarma
tornados	estratos	daños	vientos calurosos	olas gigantes

- _____ 1. El departamento de bomberos la oye y sale inmediatamente
- _____ 2. Ésta llega aproximadamente seis horas después de la marea baja
- _____ 3. Ésto ocurre después de un maremoto
- _____ 4. Cuando usted combina agua, barro y tierra, usted obtiene
- _____ 5. Después de un terremoto generalmente hay mucho
- _____ 6. Cuando un frente de aire frío se mezcla con un frente caliente, hay
- _____ 7. Hay nubes de tipo cúmulos, hay de tipo nimbos y hay nubes de tipo
- _____ 8. En California muchos trabajadores migratorios trabajan en la industria
- _____ 9. Estos vientos se originan en el Atlántico
- _____ 10. Cuando hay tempestad se escuchan muchos

Activity 8

What happens after a natural disaster?

Class activity. Listen to the following sentences and complete them with the most appropriate words from the Jumble Box. Class discussion will follow.

Instructor's reading:

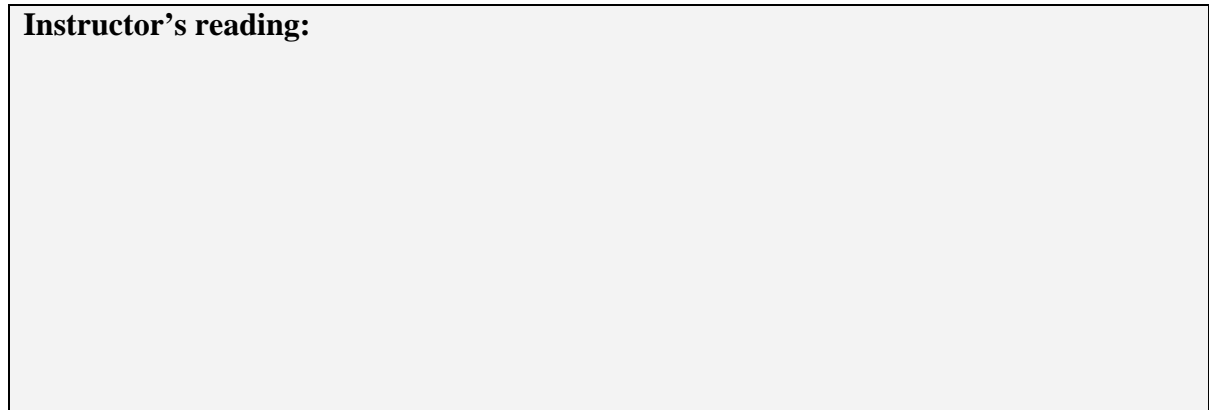

marea	neblina	volcánica	calma	derrumbes
sequías	vientos	combustible	incendios	inundaciones

Activity 9

Natural Disasters

Class activity. Listen to a radio news report about a natural disaster and answer the following questions. Class discussion will follow.

Instructor's reading:

Desastres naturales

1. ¿De qué mueren muchas personas cuando hay desastres naturales?

2. ¿Qué desastres naturales pueden enterrar a gente y animales?

3. ¿Qué desastres naturales puede ocasionar un incendio?

Activity 10

Telling about your experience with Natural Disasters

Class activity. On the blackboard or on butcher paper, list each class member's home state, the most frequently occurring natural disasters, and their effects on agriculture and people. Class discussion will follow.

Activity 11

Pair activity. Read the following text and fill in the missing words from the Jumble Box below. Class discussion will follow.

En la mayoría de las zonas de Norteamérica hay cuatro _____. La primavera y el otoño son las más agradables, porque el _____ es moderado y por lo general cálido. Puede _____ durante cualquier época del año; en el verano hay frecuentemente _____. En el norte, _____ durante el invierno, y cuando deshiela hay a menudo _____. Los _____ no son muy comunes excepto en California. Los _____ azotan las costas del sudeste todos los otoños, y los tornados ocurren en el medio oeste durante la primavera y el otoño.

inundaciones	estaciones	huracanes	llover
clima	terremotos	nieva	tronadas con chubascos

Activity 12

Describing the climate in your home state

Class activity. Using the information from the previous pages, take turns creating one sentence each about the climate in your home state. The next student may not repeat the same information or just give a variation of it. Continue the activity until most of the options have been used.

Activity 13

The Weather Forecast

Class activity. Read the following article and answer the questions. Discussion will follow.

El Herald	
	Octubre 29, 2000 Guadalajara, Jalisco, Méx.
El tiempo El tiempo juega un papel importante en nuestras vidas. Cuando hace buen tiempo, casi no lo mencionamos. Pero cuando llueve o hay tormentas acompañadas de truenos y relámpagos, el tiempo se puede poner muy peligroso. Los tornados y los huracanes pueden destruir casas y pueblos. Para protegernos, tenemos los pronósticos del tiempo. Pero aún con los satélites, no podemos controlar el tiempo, el cual tiene un efecto fuerte en las emociones de la gente. Algunos científicos dicen que las actividades criminales aumentan cuando hay luna llena. Vientos calurosos y secos en la primavera pueden poner a la gente nerviosa, y a veces hasta provocarle alguna locura. Una caída repentina de la presión atmosférica puede causar una depresión grave y hasta podría inducir al suicidio.	

1. When do we talk about the weather? _____
2. What can destroy homes and towns? _____
3. What are weather satellites unable to do? _____
4. When is there an increase in crime? _____
5. What is the result of warm and dry winds? _____
6. What weather phenomenon can lead to depression? _____

Activity 14

Understanding from context

Pair activity. Choose the correct summary for the following article. Class discussion will follow.

Doce puertos del litoral entre Veracruz y Campeche fueron cerrados ayer a todo tipo de operaciones marítimoportuarias y a la navegación al ser golpeados por vientos de hasta 45 kilómetros por hora. Un fuerte oleaje y el descenso de la temperatura son provocados por una onda fría que azota la región, informó la Secretaría de Comunicaciones y Transportes.

- A. Ports on the Gulf of Mexico have been closed by unusually cold weather.
- B. Ports on the Gulf of Mexico have been closed due to strong winds and high waves.
- C. Ports on the Gulf of Mexico have been closed because of hurricane damage.



Tip of the day: In the east of Central America, and particularly in the Antilles archipelago, the rainy season is brought on by the **Alisios** (trade winds) blowing from subtropical high-pressure zones toward low-pressure zones near the equator. The trade winds give rise to the fierce storms and hurricanes that often hit the coast of Mexico and the southern U.S.

Activity 15

Landing on hazardous weather conditions

Pair activity. Which are the most hazardous weather conditions for a nighttime parachute jump? Class discussion will follow.

- | | | |
|---------------------|------------------------|--------------------------|
| _____ medio nublado | _____ niebla | _____ borrasca |
| _____ nublado denso | _____ luna llena | _____ helada |
| _____ neblina baja | _____ luna nueva | _____ granizo |
| _____ lluvia | _____ marea alta | _____ llovizna |
| _____ frente frío | _____ humedad oceánica | _____ tormenta eléctrica |

Activity 16

Reading and understanding a weather report

Pair activity. Identify which items are correct or incorrect. Then, correct the incorrect statements. Class discussion will follow.

Pronóstico General del Tiempo para la ciudad de Panamá.

Miércoles

Cielos: Parcialmente nublados en la noche con ligeras posibilidades de lluvias.

Temperaturas: Algo frescas en la noche con las mínimas en la parte inferior de los 22 grados.

Vientos: Vientos variables durante la noche con velocidad entre 5 y 8 millas por hora.

Jueves

Cielos: Muy nublados con posibilidades de lluvias que llegan al 30 por ciento en la tarde.

Aguas: Las aguas del litoral estarán ligeramente picadas, expuestas durante la noche a olas de dos a tres pies de alto y vientos variables, en su mayor parte del sureste de 10 a 15 nudos por hora.

Vientos: Del suroeste a 10 millas por hora.

- A. This weather forecast is for Wednesday and Thursday.
- B. It reports cloudy skies over Panama City.
- C. Clear skies are predicted for Thursday.
- D. On Wednesday, there will be warmer temperatures at night with a low around 32°C.
- E. Very strong winds from the southeast are expected for Thursday.
- F. Waves of two to three feet will make the sea a little rough.

Activity 17

Weather forecast from a newspaper

Pair activity. Read the weather forecast. Choose the correct completion for each statement below. Class discussion will follow.

Estado del Tiempo en San José

Lluvias débiles, altos porcentajes de humedad ambiental y la permanencia del cielo cubierto caracterizaron la gris jornada de ayer en la Capital.
La máxima llegó a los 24 grados a las 14.10, mientras que la mínima se registró con 20 grados a las 6.15.
Los vientos soplaron del sector nordeste a partir del mediodía con velocidades que oscilaron entre los 7 y los 11 km/h.
Cielos nublados, temperaturas en descenso y vientos regulares se pronostican para mañana.

1. This forecast says that yesterday in San Jose...
 - a. was very hot and humid
 - b. was cold and humid
 - c. there were scattered showers.
2. Mild winds began to blow...
 - a. around noontime
 - b. early in the morning
 - c. early in the afternoon.
3. It is expected that tomorrow...
 - a. will be cloudy and cooler
 - b. will be very windy
 - c. will be rainy.

Activity 18

Discussing weather forecast

Pair activity. Practice this dialogue with a partner. For your information there is a climate chart below. Be prepared to present it to the whole class.

A Long-Distance Telephone Conversation

- A. Exchange greetings and small talk with your contact in Puerto Limon, Costa Rica.
- B. Exchange greetings and small talk with the caller.
- A. Ask your contact if the weather in Puerto Limon is good.
- B. Respond negatively. Mention the hurricane conditions.
- A. Find out if there are high winds already.
- B. Tell A about the high winds and downpours, but express the worst will pass soon.
- A. Express relief and inquire about the extended forecast.
- B. Say that heavy rains will continue for some time, and there is danger of floods.
- A. Ask about the current temperature.
- B. Give temperature in Centigrades.
- A. Find out if the roads are muddy.
- B. Tell him that the roads are muddy most of the time and very dangerous.
- A. Thank B for the information.
- B. Close the conversation.

Estación	Max. (MM.)	Hr.	Min. (MM.)	Hr.
San José	24.4	11:00	15.8	05:30
Alajuela	25.6	13:00	18.2	04:00
Puntarenas	32.2	13:00	22.8	04:00
Limón	29.9	12:55	21.0	06:00
Pavas	27.7	11:40	17.4	03:50
Liberia	31.4	14:00	22.0	06:00

Activity 19

Discussing Natural Disasters

Pair activity. Working with your partner, take turns describing weather conditions and terrain features of one of the places below. The correct photo will then have to be identified. Class discussion will follow.



Activity 20

A weather report

Pair activity. Read the following weather report and then answer the following questions below. Class discussion will follow.

La carta meteorológica muestra una zona de baja presión localizada sobre el Norte de Colombia, asociada con una onda que se extiende hasta Guantanamo en la isla de Cuba. Estos sistemas se desplazan hacia el Oeste con velocidades de 20 km/h. Las condiciones meteorológicas asociadas con estas ondas sobre Panamá, se manifiestan cuando se aproximan al Caribe Central, provocando la penetración de masas de aire inestable que se proyectan hacia el interior del país, desarrollando conglomerados nubosos bien organizados. Los efectos son aguaceros y tormentas eléctricas que van afectando el Occidente del país; para luego mejorar el tiempo.

1. This weather report says that the Caribbean is exposed to:
 - A. zones of low pressure.
 - B. high winds.
 - C. heavy rains.

2. The weather in Panama is affected when:
 - A. hot air blows inland from the North Atlantic.
 - B. strong winds blow from the south.
 - C. low pressure zones move into the central Caribbean area.

3. These weather conditions have brought to Panama:
 - A. heavy winds.
 - B. unusual cold weather.
 - C. thunderstorms.

Activity 21

Forecasts from a newspaper

Pair activity. Working with your partner, answer the following questions briefly in English after reading the weather forecast from the newspaper. Class discussion will follow.

Se presentarán lluvias moderadas y fuertes en áreas aisladas de Tabasco, y la península de Yucatán, debido a un sistema de baja presión situado al sur del Golfo de México y que se desplaza hacia el este. Así mismo, una masa de aire frío favorecerá un descenso de temperatura en los estados del norte y nordeste del país.

Relaciones de las temperaturas en varias capitales de Latino América.

Ciudad	Max.	Min.	Condiciones
Bogotá	18	6	nublado
Caracas	26	16	lluvioso
La Habana	31	17	lluvioso
Managua	34	22	despejado
México	26	12	nublado
Panamá	43	29	caluroso
San José	25	16	despejado
San Salvador	32	21	nublado

1. For what country is this weather report?
2. What is the weather forecast for the Yucatan peninsula?
3. Where is there a low-pressure area?
4. What is the temperature forecast for the northern states of the country?
5. What is moving toward the east?
6. In which city can you go to the beach and enjoy temperatures in the eighties?
7. In which cities would you need to wear rain gear?



Tip of the day: Do you know the difference between a **tropical storm** and a **hurricane**?

A **hurricane** is a cyclone with heavy rains and winds exceeding 75 miles per hour or more, and a **tropical storm** is a cyclone with heavy rains and winds exceeding from 39 to 73 miles per hour.

Activity 22

Discussing the weather between two countries

Pair activity. Working with your partner, choose one the weather forecast from one of the countries below and make up four questions that will require your partner to study the chart you chose. Take turns when asking and write down the answers. Your instructor may ask you to stand in front of the class and ask you to read your questions and answers. Class discussion will follow.

Example:

You ask: -¿A qué hora amaneció en La Paz?
Your partner answers: -A las 5:58 de la mañana.

La Paz, Bolivia-PRONÓSTICO

Actualizado: 4:00 AM BOT on October 26, 2000	
Observado en La Paz, Bolivia	
Temperatura	37° F / 3° C
Humedad	100%
Nivel de Rocío	37° F / 3° C
Viento	Este a 3 mph / 4.8 km/h
Presión	30.50 pul / 1033 hPa
Condiciones	Bruma
Nubes	FEW: 100 ft / 60 m Nubes Dispersas (SCT): 900 ft / 300 m Altamente Nuboso (BKN): 19600 ft / 6000 m
Amanecer	05:58 AM (BOT)
Atardecer	06:36 PM (BOT)

Activity 22 (Continued)

San Salvador, El Salvador- PRONÓSTICO

Actualizado: **3:00 AM BOT on October 25, 2000**
Observado en **San Salvador, El Salvador**



Esta noche

Mínima: 37° F / 3° C Posibilidad de lluvia



Jueves

Máxima: 53° F / 12° C Posibilidad de lluvia



Noche del jueves

Mínima: 35° F / 2° C Posibilidad de lluvia



Viernes

Máxima: 55° F / 13° C Posibilidad de lluvia



Noche del viernes

Mínima: 35° F / 2° C Posibilidad de lluvia

Activity 1

Temperatures: speaking, listening, reading

Class activity. Using the chart below, ask classmates for the temperature and weather in various Latin American cities. Class discussion will follow.

Honduras

Lugar	Temperatura	Humedad	Viento	Condiciones	Actualizado
Amapala	-	N/A%	Sin Viento	Desconocido	06:00 PM CST
Catacamas	22° C	94%	Sin Viento	Nubes Dispersas	10:00 PM CST
Choluteca	28° C	62%	5 mph	Nubes Dispersas	09:00 PM CST
La Ceiba	23° C	94%	5 mph	Parcialmente Nuboso	10:00 PM CST
La Esperanza	15° C	94%	7 mph	Parcialmente Nuboso	06:00 PM CST
La Mesa	23° C	94%	3 mph	Parcialmente Nuboso	09:00 PM CST
Nueva Ocotepeque	20° C	88%	3 mph	Altamente Nuboso	10:55 PM CST
Puerto Lempira	27° C	74%	9 mph	Nubes Dispersas	06:00 PM CST
Roatan	26° C	89%	Sin Viento	Altamente Nuboso	06:00 PM CST
Santa Rosa De Copan	17° C	94%	Sin Viento	Nubes Dispersas	10:00 PM CST
Tegucigalpa	19° C	88%	7 mph	Parcialmente Nuboso	10:00 PM CST
Tela	26° C	78%	3 mph	Parcialmente Nuboso	06:00 PM CST
Yoro	21° C	88%	2 mph	Nubes Dispersas	06:00 PM CST

Activity 2

Weather reports: reading, speaking, writing and listening.

Pair activity. Working with your partner, take turns telling each other about each weather report (there are four). Write down your partner's comments. Be prepared to discuss in class.



Discutirán prevención de desastres La Prensa (Nicaragua) 20 de octubre 1999

* *Nicaragua tendría fondo de prevención de 50 millones de córdobas anuales*
El plenario de la Asamblea Nacional discutirá la próxima semana el recién dictaminado proyecto de Ley Creadora del Sistema Nacional para la Prevención, Mitigación y Atención de Desastres, que pretende que el país esté listo para enfrentar cualquier emergencia causada por la naturaleza o el hombre mismo. Sigue...

C.A. se prepara contra desastres El diario de hoy (El Salvador) 20 de octubre 1999

Los cinco países de América Central, que en 1998 sufrieron los embates del huracán más devastador en el istmo en casi 200 años, acordaron el martes implementar una estrategia que reduzca la vulnerabilidad de la región a los desastres naturales. Sigue...

Centroamérica se prepara ante desastres

Cumbre acuerda enfrentar vulnerabilidad. Buscan afrontar desastres naturales en la región.

Prensa Libre (Guatemala) 20 de octubre 1999

La XX Cumbre Ordinaria de Centroamérica, República Dominicana y Belice finalizó ayer con la firma de un tratado, dos memorandos y dos declaraciones de 14 puntos, la cual tiene como objetivo afrontar los desastres naturales. Sigue...

Centroamérica unirá esfuerzos para prevenir desastres

La Prensa Gráfica (El Salvador) 20 de octubre 1999

Una de las primeras propuestas de la Declaración de Guatemala II, es la creación de un sistema de información muy detallado que permita a los países obtener datos anticipados de fenómenos naturales. Sigue...

Activity 3

Discuss natural Disasters in Central America: reading, speaking, and listening.

Pair activity. Working with your partner, choose two of these natural disasters and tell your partner about the differences between them. Class discussion will follow.

Amenazas:

Huracanes: La temporada de huracanes de 1998 en el Hemisferio Norte sobre el Océano Atlántico (que ocurre anualmente entre los meses de julio y noviembre) causó daños económicos, sociales y ambientales de enorme magnitud así como pérdidas de vidas y desolación. La concentración de eventos de gran violencia meteorológica en los meses de agosto a octubre fue destacada como histórica.

Terremotos: Centroamérica tiene una serie de fracturas geotectónicas y fallamientos locales en todos los países que lo conforman. Por el norte, en el Atlántico, se encuentran interactuando la Placa de Norteamérica y la Placa del Caribe, divididas por la Fosa del Gran Caimán. En la parte sur, en el Pacífico, se distingue la Placa de Cocos a lo largo de todos los países centroamericanos (zona de subducción) formando la Fosa de Mesoamérica. Esta estructura geológica es la que explica la propensión de la región a los terremotos.

Inundaciones: Los países más propensos a inundaciones en orden de prioridad son Honduras, Costa Rica y Panamá. La totalidad de los países tienen problemas relacionados con el uso del suelo, donde la deforestación aparece como el elemento principal

Erupciones volcánicas: En el pasado, la región centroamericana ha sido afectada por la actividad volcánica. Actualmente varios de sus volcanes se encuentran activos y podrían tener un impacto serio en la salud y economía en la población de un país.

Activity 4

Discuss disaster preparedness: reading, speaking, listening

Class activity. Form small groups of 4 or 5 and read this information dividing it into sections among the group. Then take turns sharing information on how to prepare for a natural disaster. Class discussion will follow.

¿Qué puede hacerse sobre los desastres?

Obviamente, los terremotos y erupciones volcánicas no pueden ser prevenidos, dice *Natalie Domeisen*, una especialista. Pero se puede hacer, y se está haciendo mucho en todo el Continente para reducir la pérdida de vidas.

Para empezar, es esencial crear mapas de riesgo de ciudades y áreas circundantes, y tomarlos en consideración cuando decidimos cuándo, qué y cómo construir. Es vital también hacer planes de preparativos para desastres, que involucran a organizaciones comunales clave tales como hospitales, grupos scouts, escuelas, grupos juveniles, el cuerpo de bomberos, y las iglesias.

Domeisen continúa: Las actividades de preparativos no tienen que ser costosas. Tampoco debe ser algo sofisticado. Los árboles protegen las edificaciones del viento y las laderas aterrazadas con cultivos y los bosques cerca de las ciudades, hacen el suelo más absorbente y protegen a las ciudades de las inundaciones

La experta del DIRDN cita varios ejemplos de actividades exitosas post-desastre:

Durante el terremoto de San José, Costa Rica, en 1990, la parte reforzada de un hospital sobrevivió intacta, mientras que en la parte sin reforzamiento cayeron cielo rasos, se rompieron vidrios y rajaron paredes. Después del terremoto de Sendai de 1978, se derramó, sobre la bahía aledaña, petróleo de tanques con bases corroídas.

Después que en 1988 una inundación cubrió 40% de Khartoum, capital de Sudán, y produjo un gran daño material, el gobierno y autoridades municipales, trabajando con agencias de Naciones Unidas y organizaciones no-gubernamentales, construyeron nuevas defensas de ríos, organizaron sistemas de alerta temprana e hicieron que los 4 millones de habitantes de la ciudad fueran conscientes sobre los desastres. Cuando otra inundación de similares condiciones ocurrió en 1994, hubo pocos daños a áreas severamente dañadas anteriormente.

Lo que se necesita, dice, es un cambio en la actitud de la población. Aunque no podemos prevenir un terremoto o una erupción volcánica o un huracán, podemos evitar la pérdida de muchísimas vidas, y de muchísima destrucción a través de la participación de los ciudadanos, sus líderes políticos y sus organizaciones en medidas de preparativos.

Activity 5

Discuss disaster preparedness: reading, writing, speaking, listening

Pair activity. Working with your partner, make a list of things mentioned here in order to prepare for disasters, and compare notes with your partner. Class discussion will follow.

¿Cómo prepararse ante un desastre natural?

Preveniones

Según los expertos, tomar la iniciativa y estar informado sobre los planes de emergencia de su comunidad, así como practicar simulacros de evacuación de su vivienda, son la mejor manera de mantener a su familia segura.

1. Inundaciones
2. Huracanes
3. Cómo seguir la trayectoria de un huracán

Inundaciones

Recomendaciones de seguridad en caso de una inundación.

Cuando exista una *Alerta de Inundación*:

- Almacene agua potable en recipientes limpios.
- Si las autoridades locales lo obligan a abandonar su casa, reubique en un lugar más seguro sólo los objetos esenciales o de mayor valor.
- Llene el tanque de combustible de su automóvil para evitar que éste flote y sea arrastrado por la corriente.
- Engrase máquinas y artefactos metálicos que no puedan ser removidos de sus ubicaciones originales.
- Diríjase a un lugar seguro antes de que el agua de la inundación interrumpa el tránsito normal por calles o avenidas.

Durante la inundación:

- Evite las zonas bajas o cercanas a cursos de agua propensas a inundaciones repentinas.
- No intente caminar a través de áreas que estén cubiertas por agua o donde el nivel de ésta sobrepase la altura de las rodillas.
- No intente manejar en calles inundadas.

Activity 5 (Continued)

Después de la inundación:

- No coma alimentos crudos o que hayan estado en contacto con el agua de la inundación.
- Hierva el agua antes de beberla.
- No visite los lugares que fueron afectados por las inundaciones.
- No toque ni manipule las instalaciones eléctricas. (En regiones inundadas éstas deben ser examinadas y estar completamente secas antes de ser puestas nuevamente en funcionamiento.)
- Informe a las autoridades competentes al respecto de los servicios públicos que hayan sido dañados durante la inundación.

Huracanes

Recomendaciones en caso de huracanes:

- Aléjese de lugares bajos.
- Evacúe las casas rodantes y diríjase a un refugio más seguro.
- Evacúe su barco y amárrelo firmemente.
- Llene el tanque de su automóvil.
- Permanezca en su casa sólo si es de construcción sólida y está situada en un terreno alto.
- Mantenga un suministro de agua para varios días.
- Proteja las ventanas con tablonces, contraventanas o cinta adhesiva.
- Retire los objetos que tenga en el exterior o llévelos al interior de la casa.
- Permanezca en el interior de la casa hasta que pase el huracán.

Activity 1

What is the weather like?

Match the vocabulary items with the appropriate pictures.

1. la nieve 2. la llovizna 3. la niebla 4. la tormenta 5. la nevada
6. la lluvia 7. el sol 8. el viento 9. la temperatura

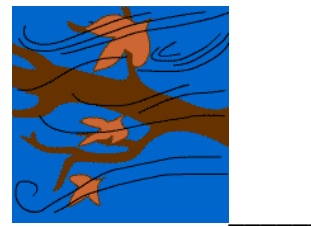
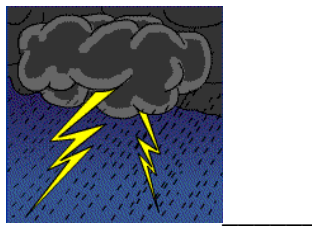
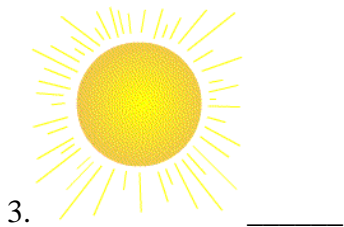
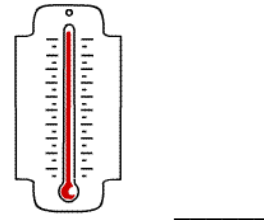
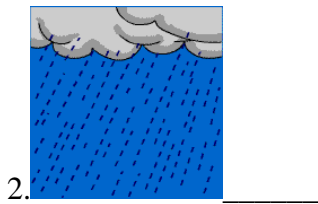
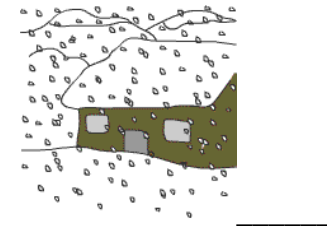
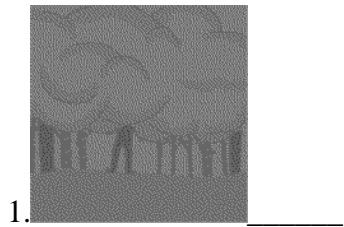

Activity 2

Reviewing the vocabulary

Which of the following vocabulary items stand for a type of precipitation*? Mark the items with an X.

rocío	_____	corriente	_____	granizo	_____
derrumbe	_____	congelar	_____	viento	_____
cielo despejado	_____	lluvia	_____	tempestad	_____
cielo nublado	_____	nieve	_____	niebla	_____
helada	_____	llovizna	_____	borrasca	_____

*The encyclopedia describes precipitation as; *formas de condensación que caen de las nubes como: lluvia, nieve o granizo, opuestas a la humedad formada en la superficie de la tierra como rocío o helada.*

Activity 3

What season is it?

Identify the seasons by writing sentences describing each picture.



1



2



3

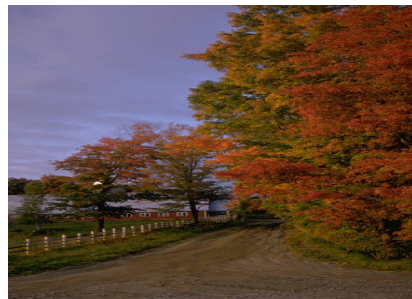

4

Activity 4

Natural disasters

Identify the following images by choosing the word from the box below that best describes it.

terremoto erupción inundación huracán



1



2



3



4

Activity 5

Locating terrain features

Make a list of all the terrain features you see in this picture and describe where they are located and if some natural disaster is taking place.



Activity 6

Describe weather conditions



CD ROM. Study the chart below and listen to the following questions. Then answer them by writing the answers on the lines provided.

Ciudad de México (DF), MX

AHORA

Condiciones reportadas en la Ciudad México, MX
última actualización a las 9:05 GMT (05:05 EDT)
jueves, 26 de octubre



Parcialmente Nublado

Temperatura:	11°C
Sensación de frío:	9°C
Viento:	desde el Noreste a 9 km/h
Punto de rocío:	6°C
Humedad relativa:	71%
Visibilidad:	10 km
Presión:	1026.10 milibares

Audio:

1. ¿De qué día es este reporte meteorológico?
2. ¿A qué ciudad se refiere este reporte?
3. ¿Cuál es la temperatura de la Ciudad de México?
4. De acuerdo a la visibilidad del día, ¿es buen día para conducir?

Activity 7

Discussing natural disasters in Nicaragua



CD ROM. El huracán Mitch y los daños causados en Nicaragua. Listen to the following sentences and decide which one describes each picture by writing the corresponding number under each picture.



Audio:

Activity 8

Discuss natural disasters in a specific area: Nicaragua

Study the following maps and make a list of 5 cities that are affected by the following natural disasters. Make a separate list for each natural disaster.

Mapas de Riesgos

Amenaza sísmica



Amenaza volcánica



Amenaza de Inundaciones



Activity 9

Discuss the weather map

Answer the following questions using the chart below.

Sudamérica-Pronóstico de las Condiciones y Temperaturas Máximas

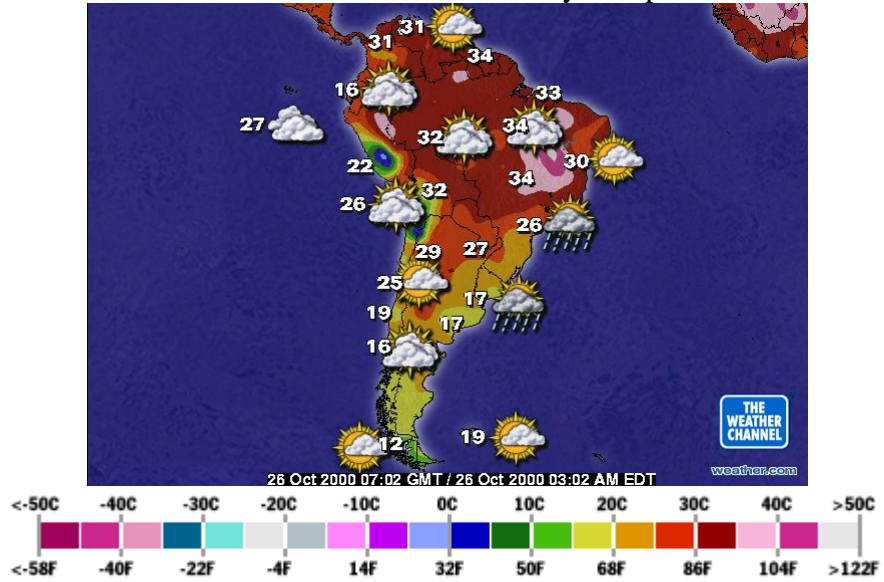

1. ¿Cuál es la temperatura en Paraguay? _____
2. ¿Cuáles son las condiciones del tiempo en Venezuela? _____
3. ¿En qué países está actualmente lloviendo? _____
4. ¿Cuáles son los países con las temperaturas más bajas? _____

Activity 10



CD ROM. Listen to the following weather report from a Costa Rican radio station and mark the statements as true or false.

Audio:

- A. It will be quite windy over the mountain in the Central Valley. T / F
- B. Guanacaste will be overcast most of the day. T / F
- C. Light rain can be expected in the Northern Zone. T / F
- D. Yesterday's high in San Jose was 23.7 degrees Centigrade. T / F
- E. Yesterday's humidity reading for San Jose was 83 percent. T / F

Activity 11

Giving a weather report of your hometown / state

Prepare a short report on the climate of your hometown or state. Now describe the different seasons to your classmates. Discuss weather differences between your homestate and the TR.

SOLT I Spanish Module 4 Lesson 7

Student



Transportation

In this lesson the student will learn about transportation systems, military vehicles and their maintenance. Also the student will be able to identify parts of the car and learn about rental car. For this purpose the student will practice and learn language skills related to:

1. Identify means of transportation

- Discuss fees and rates of different means of transportation
- Compare means of transportation of the target region with the United States

2. Discuss rental cars

- Name types of vehicles in the target language
- Identify car model
- Know the various part of the car
- Tell the clerk what type of car you want
- Ask the clerk what type of fuel is required for your car
- Rent a car
- Discuss method of payment

3. Identify military vehicles

- Name military vehicles
- Identify vehicles parts

4. Discuss motor pool activities

- Specify types of vehicles for specific activities
- Discuss vehicle maintenance activities
- Discuss advantages and disadvantages of certain types of military vehicles.

Transportation Scenario



Anita and Raúl are visiting Buenos Aires, Argentina. They are discussing the best way to travel around the city.

- Anita Creo que es mejor que alquilemos un coche para conocer la ciudad.
Raúl No, Anita, me parece que es mejor viajar en autobús, así no tendremos ningún problema.
Anita Pero Raúl, si el alquiler de coche es muy barato. Además la gasolina no es cara.
Raúl Sí, pero recuerda la última vez que alquilamos un coche se descompuso y estuvimos dos horas esperando una grúa.
Anita Sí, tienes razón. ¿Qué te parece el tren?
Raúl No sabes, pero me mareo. Si quieres podemos coger un taxi.
Anita No, los taxis son muy caros. Es mejor tomar el tranvía que le da la vuelta a las avenidas principales y tomar los viajes turísticos en autobús que nos llevan fuera de la ciudad.
Raúl Muy bien, Anita. Vamos a comprar los boletos.
Anita Sí, porque quiero ver toda la ciudad y sus alrededores.

Exercise 1

Answer the following questions. Discuss your answers with your partner.

1. Anita prefiere... mientras que Raúl prefiere...
 - a. el taxi, el coche
 - b. el coche, el autobús
 - c. el coche, el tranvía

2. Anita y Raúl decidieron comprar boletos de...
 - a. tren y tranvía
 - b. autobús y tren
 - c. tranvía y autobús

1. Means of transportation

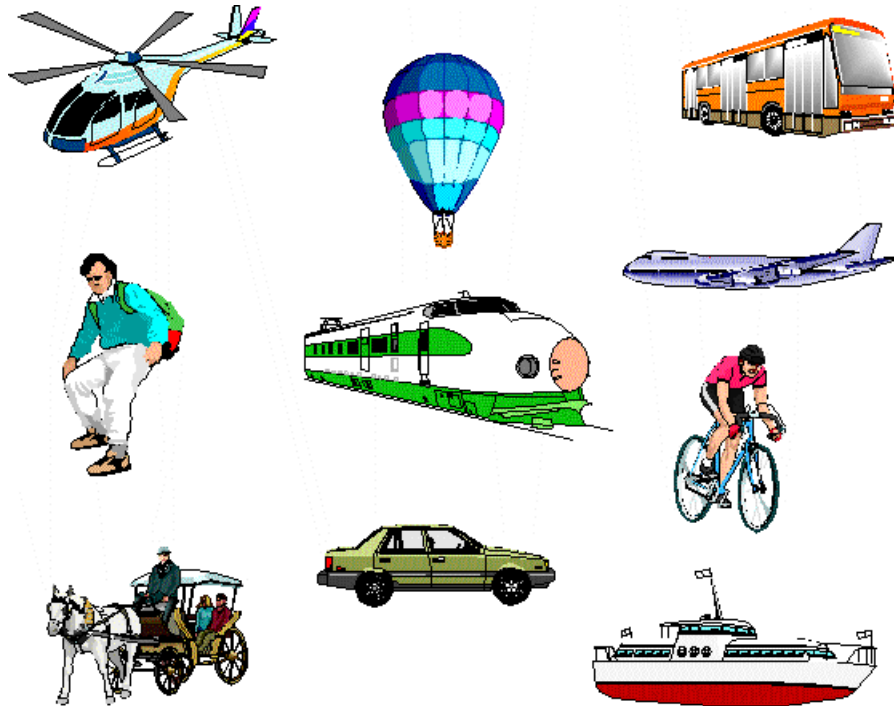

Exercise 2

Pair activity. Identify each mean of transportation. Then, discuss about their advantages and disadvantages. Class discussion will follow.

Example ¿Cuál es más rápido?

- más caro?
- más seguro?
- más conveniente?

2. Parts of the car

Here is a list of common parts of the car that you should learn

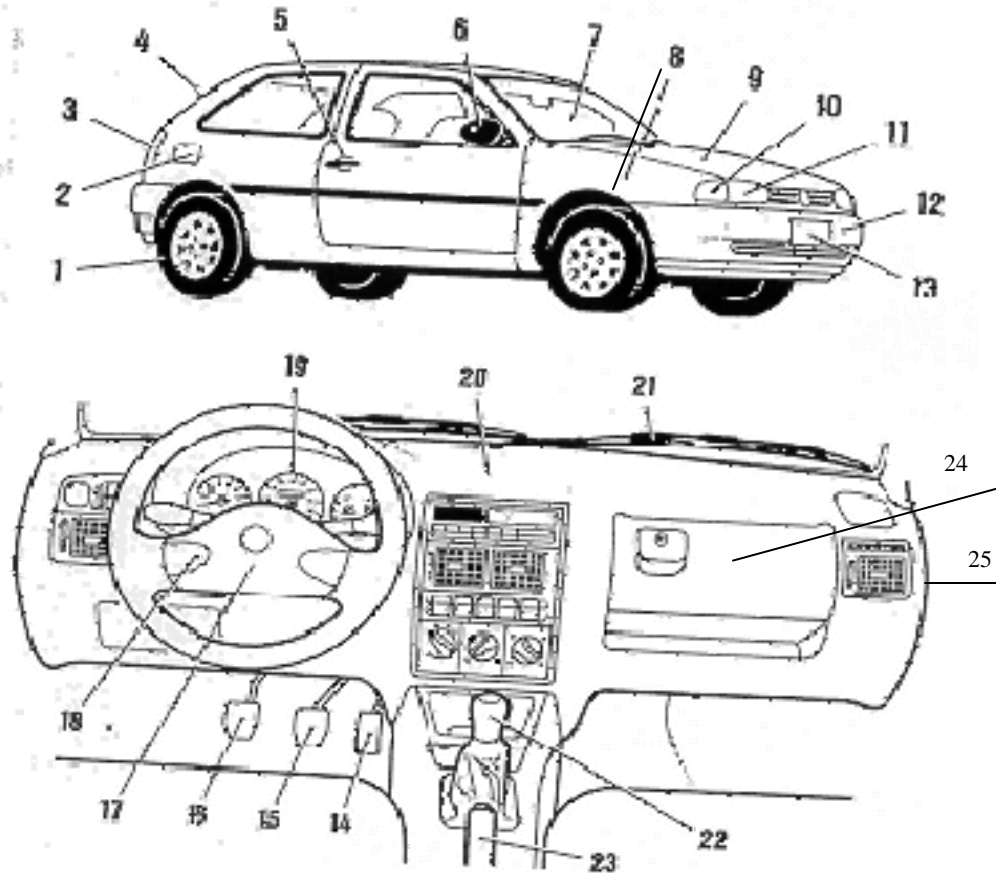

2. Parts of the car (Continued)

- | | |
|------------------------------|---------------------------|
| 1. llantas/gomas/neumático | 14. acelerador |
| 2. tanque de gasolina | 15. freno |
| 3. foco/faro trasero | 16. embrague |
| 4. baúl/maletero | 17. volante/guía |
| 5. puerta | 18. bocina |
| 6. espejo retrovisor lateral | 19. tacómetro/velocímetro |
| 7. parabrisas | 20. radio |
| 8. guardafango | 21. limpiaparabrisas |
| 9. capota | 22. palanca de cambios |
| 10. luz direccional | 23. freno manual/ de mano |
| 11. foco/faro delantero | 24. guantera/ gaveta |
| 12. parachoque | 25. ventilador de aire |
| 13. placa /matrícula | |

Exercise 3

Pair activity. Working with your partner, state what is wrong with your car using some of words from the list. Be prepared to share with the whole class.

Example: El foco delantero no funciona.



3. Renting a car

There are a few steps that you need to follow when renting a car.

1. Nro. de reserva /confirmación.
2. licencia de conducir.
3. tarjeta de crédito de la persona que alquila
4. Pasaporte o visa si es necesario

Cada compañía tiene diferentes ofertas. Aquí tienes un ejemplo de lo que algunas compañías ofrecen en sus paquetes.

Incluido en el precio:

Kilometraje ilimitado
Seguro de todo riesgo
Conductores adicionales
Impuestos
Asiento de bebé

No está incluido

Daños a llantas y parabrisas
Gasolina
Entrega a domicilio



Exercise 3

Pair activity. Read the following ads and answer the questions. Class discussion will follow.

Auto Nacional

- Empresas dedicada al alquiler de vehículos a turistas y locales
- Amplia flotilla que reúne estándares internacionales
- Rentamos auto desde económico hasta doble tracción
- La empresa está orientada a satisfacer las necesidades de nuestros clientes
- Kilometraje ilimitado y gasolina gratis

Rento-autos

- Sedanes y vehículos deportivos flotilla último modelo
- Kilometraje ilimitado
- Entrega a domicilio
- Seguro amplio. Solo un conductor autorizado
- Gasolina gratis

1. ¿Qué servicios ofrecen ambas compañías? _____
2. ¿Qué tipo de vehículos? _____
3. ¿Cuál ofrece más información al cliente? _____





1. En el taller de mecánica

- ¿Qué le pasa al auto?
- No arranca / no quiso arrancar.
- No prende/ no prendió/ encendió.
- Se apaga/ se apagó.
- No le funciona el (la)...
- Necesito cambiarle el (la)...
- Está dañado el (la)... / se dañó el (la)...
- Está roto el (la)...

Exercise 1

Pair activity. Conjugate the following verbs on the tenses indicated below. Be prepared to present your answers to the whole class.

Infinitive	Present (YO)	Past (él)	Future (usted)	Conditional (nosotros)
revisar	reviso	revisó	revisará	Revisaríamos
descomponerse				
apagar				
limpiar				
cambiar				
arrancar				
encender				

1. En el taller de mecánica (continuación)

Exercise 2

Pair activity. Write a noun related to each of the following verbs. Be prepared to present your answers to the whole class.

- | | |
|---------------|-------|
| revisar | _____ |
| descomponerse | _____ |
| apagar | _____ |
| limpiar | _____ |
| cambiar | _____ |
| alinear | _____ |
| encender | _____ |
| dañar | _____ |

Exercise 3

Pair activity. Using the verbs you have learned, complete the following sentences. The context of the sentence will tell you what tense to use. Discuss your answers with the whole class.

1. (revisar) _____ el aceite, por favor
2. Ayer el carro (descomponerse) _____ en la carretera.
3. El carro siempre se (apagar) _____.
4. Mañana le (cambiar) _____ el aceite al carro.
5. Yo (alinear) _____ el carro pero no tengo dinero ahora.
6. (limpiar) _____ el parabrisas también, por favor.
7. Él (encender) _____ el carro antes de salir.
8. Si pasas por ahí el carro se (atascar) _____ otra vez.
9. Todo (funcionar) _____ muy bien.
10. La motora no (arrancar) _____ anoche.

Exercise 4

Pair activity. Complete the following sentences. Conjugate the verbs in parenthesis in the future tense. Class discussion will follow.

“Oye, Carlos mañana usarás mi carro, pero...”

1. tú _____ bien antes de llegar a un PARE. (frenar)
2. la batería _____ sin problemas. (funcionar)
3. nunca _____ a más de 55 millas por hora. (manejar)
4. tú _____ el tanque de gasolina. (llenar)
5. nunca _____ por el lado izquierdo. (conducir)

The vocabulary has been grouped in three equally important categories. They are the car, useful words and verbs.

El coche	
<i>el aceite</i>	<i>oil</i>
<i>el acelerador</i>	<i>accelerator</i>
<i>automático</i>	<i>automatic</i>
<i>el baúl</i>	<i>trunk</i>
<i>la bujía</i>	<i>spark plug</i>
<i>el cinturón de seguridad</i>	<i>seat belt</i>
<i>el embrague</i>	<i>clutch</i>
<i>el espejo</i>	<i>mirror</i>
<i>el foco delantero</i>	<i>headlight</i>
<i>el foco trasero</i>	<i>taillight</i>
<i>los frenos</i>	<i>brakes</i>
<i>la garantía</i>	<i>guarantee</i>
<i>el gato</i>	<i>jack</i>
<i>la goma</i>	<i>tire</i>
<i>el guía</i>	<i>steering-wheel</i>
<i>la llanta</i>	<i>tire</i>
<i>la luz trasera</i>	<i>taillight</i>
<i>la luz delantera</i>	<i>headlight</i>
<i>el neumático</i>	<i>tire</i>
<i>la repuesta</i>	<i>spare tire</i>
<i>la rueda</i>	<i>tire</i>
<i>el tanque de combustible</i>	<i>fuel tank</i>
<i>la transmisión manual</i>	<i>manual, gearshift</i>
<i>automática, secuencial</i>	<i>automatic</i>
<i>el volante</i>	<i>steering-wheel</i>

Palabras útiles	
a pie	<i>on foot</i>
afinado	<i>tune up</i>
al contado	<i>cash</i>
la alineación	<i>alignment</i>
la anécdota	<i>anecdote/story</i>
el auto	<i>auto</i>
el autobús	<i>bus</i>
el automóvil	<i>auto</i>
el avión	<i>airplane</i>
el barco	<i>ship</i>
la camioneta	<i>pick up truck</i>
el carro	<i>auto</i>
la carrocería	<i>bodywork/tinsmith</i>
el coche	<i>auto</i>
el contrato	<i>contract</i>
el cuento	<i>anecdote/story</i>
la desventaja	<i>disadvantage</i>
el documento	<i>document</i>
en efectivo	<i>cash</i>
el folleto	<i>guide</i>
la gasolina	<i>gasoline</i>
con plomo	<i>leaded</i>
sin plomo	<i>unleaded</i>
la grúa	<i>tow truck, crane</i>
la historia	<i>anecdote/story</i>
la hojalatería	<i>bodywork/tinsmith</i>
incluido	<i>included</i>
la marca	<i>brand</i>
el nivel	<i>level</i>
el precio	<i>price</i>
la presión	<i>pressure</i>
el remolcador	<i>tow truck</i>
el seguro	<i>insurance, lock(door)</i>
el tanque de combate	<i>combat tank</i>
el tanque de recuperación	<i>recovery tank</i>
la tarifa	<i>tariff</i>
la tarjeta de crédito	<i>credit card</i>
el taxi	<i>taxi cab</i>
el tranvía	<i>street car</i>
el tren	<i>train</i>
la tuerca	<i>nut</i>
el vehículo blindado	<i>armored vehicle</i>
de transporte	<i>APC</i>
la ventaja	<i>advantage</i>

Verbos	
alinear	<i>to align</i>
alquilar	<i>to rent</i>
apagar	<i>to turn on</i>
apretar	<i>to tighten up</i>
arrancar	<i>to start</i>
atascarse	<i>to get stuck</i>
cambiar	<i>to change</i>
conducir	<i>to drive</i>
dañarse	<i>to break down</i>
descomponerse	<i>to break down</i>
encender	<i>to start</i>
frenar	<i>to break</i>
funcionar	<i>to function</i>
limpiar	<i>to clean up</i>
llenar	<i>to fill up</i>
manejar	<i>to drive</i>
prender	<i>to start</i>
revisar	<i>to revise</i>



1. Renting a car in Latin America.

Renting a car in Latin America is not as easy as in the United States. Even though the procedure is the same the rate is higher. In most international airports you will find American car rental agencies, but be aware that if you need a car with air conditioning, you may have to wait for days. Sometimes even if the documents state that the car has radio or an air conditioning, it may not work at all.

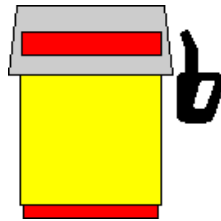

2. Gas stations

Most Latin American gas stations do not have self-service. Gas is sold not in gallons but in liters. Unleaded gas is relatively new and it may be in short supply. Only a few stations are open 24 hours. In most countries, the national oil companies have no foreign competition. Gas stations are owned and operated by individuals who have obtained a government franchise. Since business at these stations is controlled by government regulations, so don't expect much enthusiasm in the delivery process.



3. Emergency Phone on the Highways

Don't expect to see emergency telephones along Latin American highways. Nor will you find any equivalent of the American state trooper who will help you.

You will, however, encounter many friendly motorists that will offer you a ride to the nearest town and help you with the information you need to get your vehicle repaired.



Activity 1

Identify means of transportation

Match the definition with the word. Be prepared to present your answers in class.

_____ bote	a. nave aérea con hélice
_____ motocicleta	b. nave aérea de motor que lleva muchos pasajeros
_____ autobús	c. transporte terrestre que tiene vagones y locomotora.
_____ metro	d. medio de transporte que se usa en el agua.
_____ helicóptero	e. vagones de pasajero que viaja bajo tierra
_____ coche	f. vehículo de dos ruedas que no usa gasolina
_____ avión	g. vehículo de dos ruedas que es muy rápido.
_____ bicicleta	h. vehículo para el transporte personal.
_____ tren	i. vehículo grande para transportar de 30 a 80 personas.

Activity 2

Compare means of transportation

Class activity. Discuss what type of transportation you prefer in the following situations. Class discussion will follow.



- Para hacer viajes de larga distancia.
- Para hacer viajes cortos.
- Para ir de vacaciones con la familia.
- Cuando no tiene mucho tiempo disponible.
- Cuando no tiene mucho dinero.
- Para ir de un lugar a otro dentro de una ciudad como Nueva York.
- Para relajarse.
- Para admirar el paisaje.

Activity 3

Fees and rates

Pair activity. Working with your partner, prepare a traveling schedule for ten days traveling from Miami to one country in South or Central America and from that country visit three other by train or bus. Class discussion will follow.

Las Vacaciones del año			
	Tarifa ida y vuelta desde Miami	boleto en autobús	boleto en tren
		(dentro del país)	
Argentina.....	\$987.....	\$3.00-\$36.00.....	\$3.00-\$17.00
Bolivia.....	\$670.....	\$2.00-\$15.00.....	\$.75-\$5.00
Colombia.....	\$450.....	\$6.00- \$13.00.....	none
Chile.....	\$1,001.....	\$6.00-31.00.....	\$5.00-\$11.75
Ecuador.....	\$760	\$.20-\$5.00.....	none
Nicaragua.....	\$450	\$.20- \$.80.....	same as bus
Perú.....	\$880	\$2.00-\$20.00.....	\$1.35-\$4.50
Honduras.....	\$455	\$ \$1.50-\$10.00....	none

Activity 4

Study the schedule

Pair activity. Working with your partner, look at the schedule above and ask each other the following questions. Class discussion will follow.

Example: -¿Cuánto cuesta el pasaje a Colombia desde Miami?
-Cuesta \$450.

1. ¿Qué viaje es más caro?
2. ¿Cuál es el más barato?
3. ¿Es mejor viajar en tren o en autobús?
4. ¿Dónde es más barato viajar por tren?
5. ¿Dónde es más barato viajar en autobús?
6. ¿Qué países no tienen servicio de trenes?
7. ¿Cuál es precio promedio en tren / autobús?

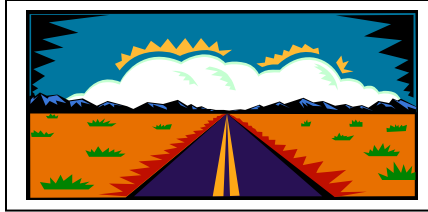

Tip of the Day: Debido a la cordillera de Los Andes viajar por tierra en estas altas montañas se hace difícil. Muchas veces en el mapa las distancias parecen cortas pero viajar en carro, tren o autobús puede tomar horas o días. Por eso, aunque es un poco más caro, es más conveniente y rápido viajar por avión.

Activity 5

Compare means of transportation

Pair activity. Working with your partner, practice this dialogue. Be prepared to ask and answer questions. Class discussion will follow.

(Un turista americano habla con el taquillero en una estación en Argentina.)

-¡Buenas tardes! ¿En qué puedo servirle?

Tengo que ir a La Quiaca y necesito información sobre los trenes y autobuses.

-Ud. puede tomar diferentes trenes o autobuses. Depende si quiere llegar rápido o si prefiere tomar su tiempo.

¿Cuál es el más rápido?

-El tren, por supuesto.

¿Cuánto tiempo dura el viaje?

-Siete horas y media. La velocidad es de 90 kilómetros por hora.

Entonces, quiero un boleto de ida a La Quiaca en la sección de no fumar.

-Aquí, todo el mundo puede fumar en todas partes. Esto no es Estados Unidos.

Bueno, deme un boleto de primera clase, por favor.

-Aquí tiene. Son \$85.00

Puedo pagar con tarjeta de crédito

-Sí, claro.

Una vez llegue a La Quiaca. ¿Cuál es la manera más fácil para moverse en la ciudad?

-El autobús porque es barato y las rutas no son complicadas.

¿Puedo comprar los boletos aquí?

-No, lo siento. Tiene que comprarlos cuando llegue a La Quiaca.

Muy agradecido. Adiós.

-Adiós. ¡Buen viaje!

Activity 6

Parts of the car

Pair activity. Complete the sentences with a word from the Jumble Box. Each word can only be used once. Be prepared to present your answers in class.

acelerador	frenos	volante	llanta
baúl	batería	cambios	
bocina	radiador	parabrisas	placa
focos	embrague	puerta	espejo
	cinturón de seguridad		

1. Ponemos el equipaje en el _____ del carro.
2. Para manejar ponemos las manos en el _____.
3. Para acelerar ponemos el pie en el _____.
4. Por favor, abróchese el _____.
5. La _____ se atascó y no abre.
6. Para detener el carro necesitamos buenos _____.
7. El _____ está sucio no veo nada.
8. La _____ necesita aire.
9. Los _____ iluminan la carretera.
10. El carro es de transmisión manual y tiene cinco _____.
11. El número de _____ es XZE-854.
12. No me gusta como suena la _____.
13. Para cambiar de cambios tiene que usar el _____.
14. Para ver los carros detrás y al lado de su coche usted mira por el _____.
15. El carro se sobrecalienta si no tiene agua en el _____.
16. El auto no arranca la _____ está descargada.

Activity 7

Identifying car problems

Class activity. Say the following statements in Spanish. Class discussion will follow.

- Fill it up, please.
- The head light on the right side is broken.
- My turn signals don't work.
- I need four new spark plugs.
- Please, change the oil and the air filter.
- I have a flat tire and no spare.
- The gas tank is empty.
- I need a tow truck.
- Check the tire pressure.
- How much is the insurance?

Activity 8

Vehicle maintenance

Pair activity. Working with your partner, ask each other the following questions. Class discussion will follow.

1. Mencione las partes principales de un carro.
2. ¿Para qué sirve el parachoques?
3. ¿En qué parte del auto está el filtro de aceite?
4. ¿Qué pasa si las luces se quedan encendidas toda la noche?
5. ¿Cuándo fue la última vez que llevo su carro al taller?
6. ¿Por cuánto tiempo garantizan un coche nuevo?
7. ¿Qué cosas revisan para inspeccionar el carro?
8. ¿Cuánto cobran por una licencia de conducir?
9. ¿Cambia usted al aceite cada 3,000 millas?
10. ¿Qué hace cuando su coche no arranca?
11. ¿Cuánto paga de seguro al mes?
12. ¿Qué cosas debe tener siempre en su coche?



¿Qué tipo de carro tienes?



Activity 9

Type and car models

Class activity. Select one of the above cars. Give full details about it such as model, year, description, price, interesting features, where and when you bought it, and the last repairs you did to it. Students will present their version to the class.

Activity 10

Renting a car

Pair activity. Working with a partner, take turns playing the different roles. Use the table of cars and prices to develop your dialogue. Be prepared to present it in class.

A- customer B- salesperson

- A. Say you want to rent a car.
- B. Ask what type?
- A. State model and options.
- B. Say that you have that model but it is not available at this time.
- A. Ask for a model between 33-38 dollars. Also ask if mileage is included?
- B. Mention two between those prices and say that mileage varies depending on the model.
- A. Pick one of the options and ask about insurance.
- B. Say that the insurance is \$5extra on the daily rate, but included on the fixed price.
- A. Ask if you need to return car to original location.
- B. Say no.
- A. Ask for fixed prices.
- B. Quote prices per day, week and monthly on the model he chose.
- A. Pick the weekly rate. And ask if you can pay with credit car.
- B. Say yes and that you need to see two types of identification.
- A. Pay and ask for the keys.
- C. Give the customer the keys and tell him where the car is parked.

Modelo gratis AA- aire acondicionado CM-cambio manuales AU- automático			tarifa diaria		tarifa fija/kms.		
			diaria	per km.	diaria	semanal	mensual
Ford	Escort	CM	19.00	.02	25.50	125.00	390.00
	Taurus	AU/AA	23.00	.03	30.00	150.00	460.00
Toyota	Tercel	AU/AA	25.75	.04	32.00	154.00	465.00
	4X4	CMM/AA	32.00	.08	40.00	175.00	525.00
Chevrolet	Lumina	AU/AA	22.00	.05	30.00	145.00	448.00
Honda	Civic	CM/AA	25.00	.07	33.00	155.00	470.00
	Acura	AU/AA	38.00	.10	45.00	198.00	560.00

Activity 11

Inquire about cars

Class activity. Students go around the room and interview each other about their cars. First, fill in the information about your car. Then, conduct at least two interviews with classmates. Report your findings back to the instructor/class.

- Examples: ¿Qué clase de auto tiene?
 ¿Qué tipo de gasolina usa?
 ¿Cuánto paga de seguro?
 ¿Qué cosas adicionales tiene?
 ¿Cuánta gasolina gasta?
 ¿Tiene.....?
 ¿Está contento con su carro?

Nombre:	auto	extras	gasolina	seguro	satisfecho
YO					
1.					
2.					



Activity 12

Talk about car trouble and renting a car

Pair activity. Working with your partner, build the followings dialogues. Take turns playing the different roles. Be prepared to present it to the class.

1. You are involved in a minor accident. Inquire about damage to the other car, exchange insurance information
Call the police and give them the exact location of the accident.

2. Take your car to the mechanic shop and ask them to change the oil and spark plugs. Also inquire about prices on a complete tune-up and alignment.

3. You have car trouble. Call the towing service. State the problem with your car (brakes, radiator, engine, etc.) Ask for a tow. Give them your location and describe what kind of vehicle you are driving.

4. You need to rent a car. Tell the agent what kind of car you want. Ask about some special features you would like. State how long you want the car, the cost, form of payment, contract, etc. Ask where the car is parked and if the keys are in the ignition.

Activity 13

Specific military vehicles

Class activity. Describe the following military vehicles. State advantages and disadvantages of these vehicles in different terrains. Here is a list of adjectives/nouns you could use. Class discussion will follow.

eficiente	óptimo	seguro	adecuado
refuerzo	apoyo	moderno	largo alcance
movilidad táctica	ligero	pesado	protección

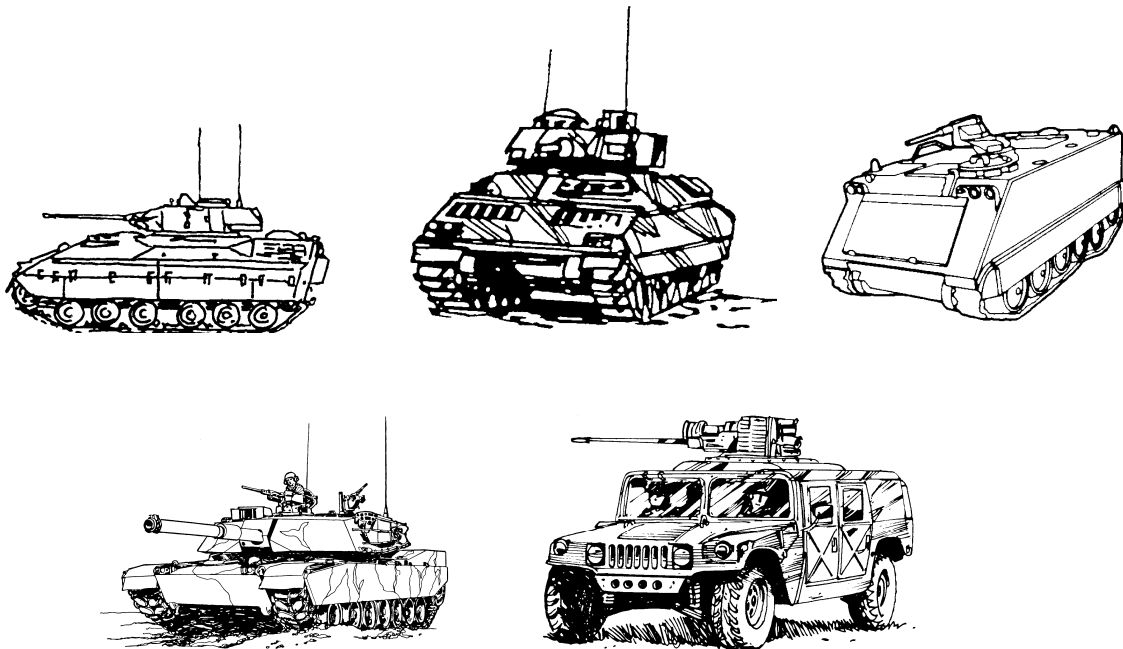

Activity 14

Military vehicle

Class activity. Use these two drawings to create a short story. The teacher will start the story with one sentence. Each student will have a turn to add another sentence. But first, they have to repeat all the sentences prior to their sentence. Make sure that the story has a sequence. The last student will repeat the whole story to the class.

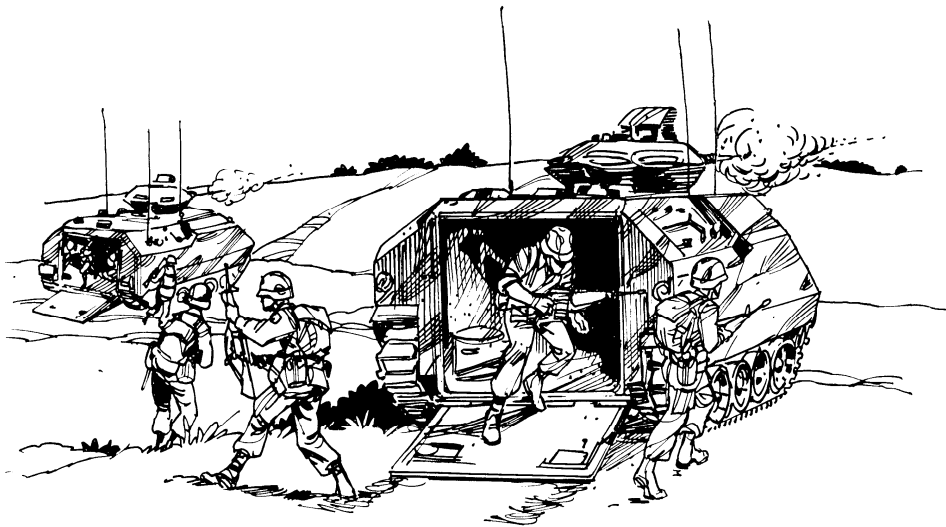
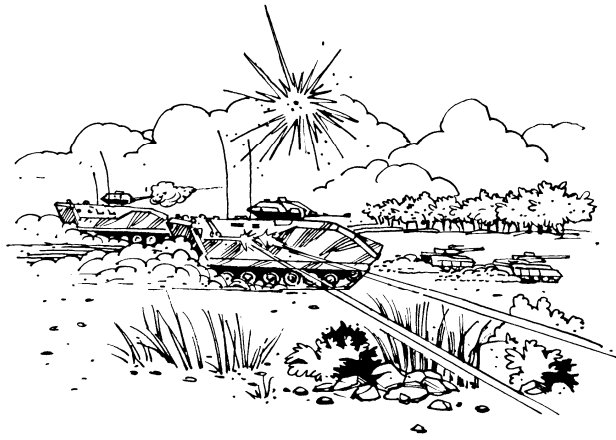

Activity 15

Military vehicles and maintenance

Class activity. Select one student to play a dispatcher for all incoming emergency calls. The others will ask for help and explain the nature of their problem and the type of vehicle involved. It is up to the dispatcher to come up with the appropriate action. The scenarios must not be duplicated. Each emergency has to involve a different problem and a different vehicle. Class discussion will follow.

	tanque de recuperación	chocó.
	MICV	se atascó.
	vehículo de transporte	está fuera de servicio.
El	camión de 2 toneladas	se descompuso.
	APC	se volcó.
	remolcador	necesita frenos nuevos.
	tanque liviano	no prende.

Activity 1

Car trouble

Pair activity. Listen to 3 short conversations. Extract the following information for each conversation. Class discussion will follow.

	Conversation one	Conversation two	Conversation three
Nature of the problem			
Description of the vehicle			
Location of the vehicle			
Instruction to the driver			

Instructor's reading:
Conversation one:

Activity 1 (Continued)

Instructor's reading:
Conversation two:

Instructor's reading:
Conversation three:

Activity 2

Parts of the car

Class activity. Listen to the following paragraph and fill in the missing words. Be prepared to present your answers in class.

A mí me gustan todos los modelos de coches, ya sean sedán, familiar o camioneta pero especialmente los deportivos. Mi coche ideal es de dos puertas con _____ roja. Debe tener _____ y ventanas oscuras, _____ brillantes, _____ grandes, _____ deportivas. Mi pasatiempo preferido es _____ el auto de mi familia. Para que siempre funcione bien le reviso el nivel de _____ y de agua del _____ y cada 5.000 Km. le cambio el aceite, así como el filtro de aceite y de _____. También reviso _____ y _____ de las llantas. Siempre insisto en que el _____ tenga el combustible de mejor calidad.

Instructor's reading: (and answer key)

Activity 3

Word association

Pair activity. Using the paragraph above what synonym are they using for. Be prepared to present your answers in class.

focos _____

gomas _____

conducir _____

guía _____

acumulador _____

favorito _____

empecé _____

regularmente _____

auto _____

Activity 4

Military vehicles

Class activity. Listen to the following statements and report back what kind of vehicle they talking about. Be prepared to present your answer in class.

1. _____
2. _____
3. _____
4. _____
5. _____

Instructor's reading:

Activity 5

Renting a car

Pair activity. Read the following paragraph and answer the questions. Be prepared to present your answers in class.

Un turista fue a una agencia de carros para alquilar un carro pequeño pero cómodo. El quería alquilarlo por tres semanas. El agente solo tenía un carro y era de segunda mano pero estaba en perfectas condiciones. El turista le preguntó si el carro era automático o de cambios. Como el carro era de transmisión manual él podría ahorrar gasolina. El agente acababa de poner frenos nuevos y también una batería y otras cosas pero el carro no estaba asegurado. El turista tenía que alquilarlo y manejarlo a su propio riesgo. La agencia cobraba normalmente \$10.00 pero el agente se lo dejó en \$8, una verdadera ganga. Al turista no le gustó esta clase de gangas y por eso quiso ver el carro antes de alquilarlo. El agente lo llevó a verlo y el turista se asustó de las condiciones del carro. Las llantas estaban desinfladas, los faros estaban rotos, el parachoques estaba torcido, los asientos estaban destruidos. En fin, ¡el cacharro era un verdadero desastre!

1. ____ El turista desea alquilar un carro lujoso y grande.
2. ____ El agente solo tiene un carro disponible.
3. ____ La tarifa normal es de ocho dólares.
4. ____ Las llantas están gastadas pero los faros están bien.
5. ____ El turista considera que la oferta es buena.
6. ____ El turista decide alquilar el auto.

Activity 6

Multiple-choice

Pair activity. Read the following paragraph and answer the multiple-choice questions. Be prepared to present your answer in class.

Ayer fui con mi mamá a tomar el examen para recibir mi licencia de manejar. La semana pasada tome el examen escrito y saqué buenas notas, pero necesitaba manejar un carro con un inspector del departamento de vehículos de motor. No le permitieron a mi mamá acompañarme en el carro y por eso yo estaba muy nerviosa. Salimos por el estacionamiento e inmediatamente tuve que doblar a la derecha y después a la izquierda. El inspector anotaba mucha información mientras me daba instrucciones. El peor momento fue cuando oí que venía una ambulancia y tuve que cambiar de líneas rápidamente y parar. Gracias a Dios, no tuve problemas cuando entré y salí de la carretera # 1, aunque había mucho tráfico. Por fin, me examinó en el estacionamiento para ver si yo podía estacionar bien, según la posición de otros carros. Al final del examen me felicitó y me dijo que podía ir a recoger mi licencia temporal. En dos semanas voy a recibir la permanente. ¡Qué feliz soy!

1. She took the written exam...
 - a. a week ago
 - b. two weeks ago.
 - c. the day before.
2. Upon leaving the parking lot...
 - a. she went straight.
 - b. she went right and then left.
 - c. the car broke down.
3. The worst moment was when...
 - a. she could not park
 - b. her car broke down.
 - c. she pull over.
4. At the end of the test...
 - a. she cried.
 - b. got a temporary license.
 - c. she could retest .

Activity 7

Choices

Pair activity. Read the following ads and answer the questions. Be prepared to present your answers in class.

1.

**Verano en
España por tren
La forma más económica para
conocerla
Por solo \$210 y \$260 en 15 y 21 días
respectivamente, viajando de primera
clase. Usted puede viajar toda España**

1. The difference in prices refers to the:
a. duration of the trip. b. accommodations c. type of ticket.

2.

Se venden carros
Peugeot 78 8,000 kms, aire acondicionado, 22 Kilómetros por litro, muy bien conservado, llamar tel. 53-67-90 horas de trabajo ó 53-47-90 en la noche.
Se vende coche Plymouth 4 cilindros, 4 puertas, aire acondicionado, modelo del 73, infórmese al tel, 68-45-89.
Toyota Celica Supra 80, más información, puede venir a verlo, Calle 5 Núm. 12.
Mercedes Benz 76 óptimas condiciones, 4 puertas, 6 cilindros, automático, radio cassette, aire acondicionado.

2. ¿Cuál es el coche más viejo _____
3. ¿Cuál es el más nuevo _____
4. ¿Cuál es de transmisión automática? _____
5. ¿Cuál es más económico? _____

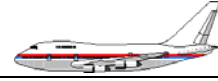

Activity 1

Medios de transporte



CD ROM. Listen to the following sentences and write down what type of transportation is used to travel between the different locations in Latin America.

Desde	A	Medio de transporte
1.		
2.		
3.		
4.		
5.		
6.		
7.		
8.		
9.		
10.		
11.		
12.		

Activity 1 (Continued)

Audio:

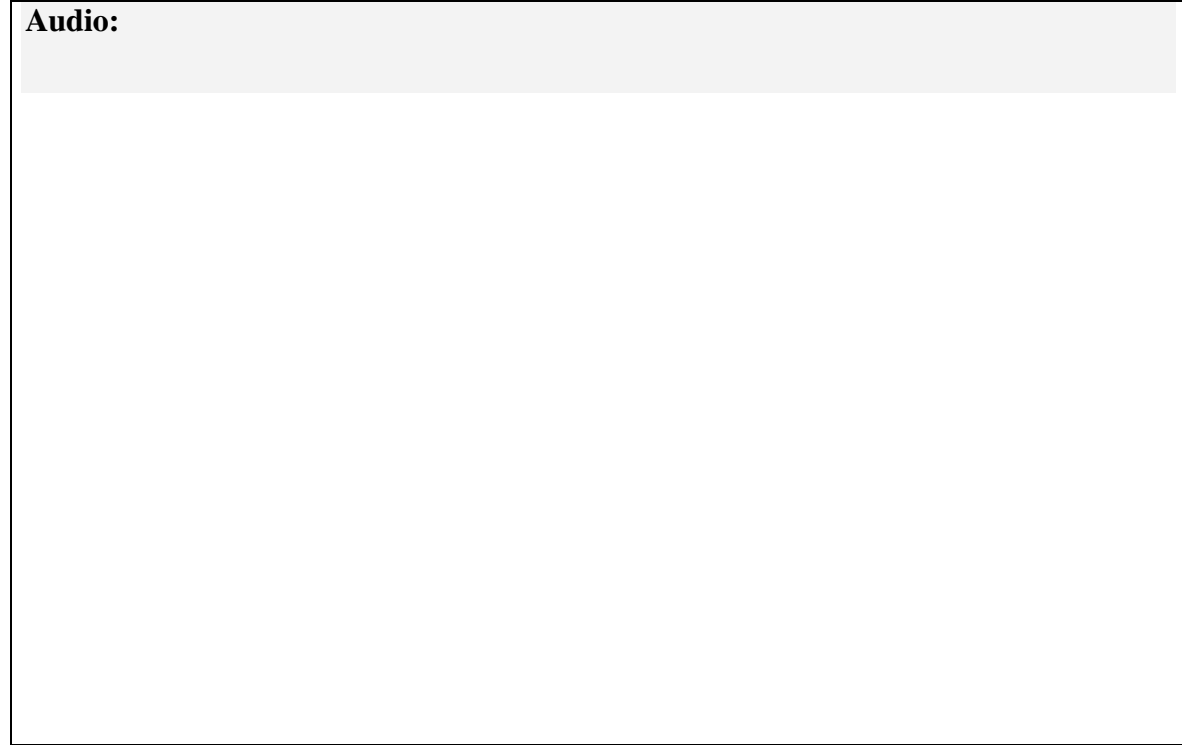

Activity 2

Identify parts of the car

Match the vocabulary word with the corresponding number on the picture above.

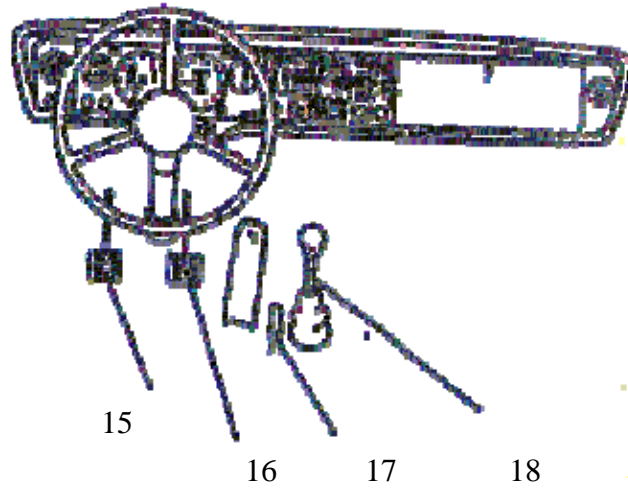
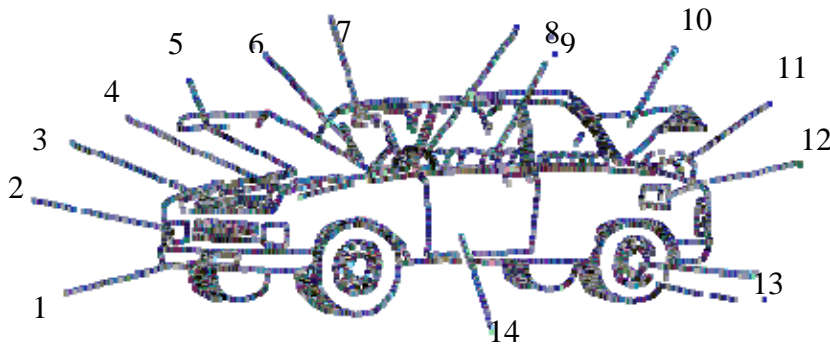

Activity 2 (Continued)

- | | |
|--------------------------------|-----------------------------|
| _____ el tanque de la gasolina | _____ la llanta |
| _____ el volante | _____ los faros |
| _____ los frenos | _____ la placa |
| _____ la llanta de repuesto | _____ el acelerador |
| _____ el baúl | _____ el espejo retrovisor |
| _____ el radiador | _____ la capota |
| _____ el motor | _____ la palanca de cambios |
| _____ el embrague | _____ el asiento |
| _____ el parabrisas | |

Activity 3

Changing a tire

Here are the steps involved in changing a tire. Put them in proper order. Number one is already marked for you.

- _____ sacar /quitar la llanta desinflada.
- _____ apretar bien las tuercas.
- _____ bajar el auto y la llanta de repuesto y quitar el gato.
- _____ poner la señal de peligro en la carretera.
- _____ aflojar las tuercas de la llanta desinflada.
- _____ levantar el auto y la llanta desinflada con el gato.
- 1 sacar del baúl la señal de peligro, el gato, y la llanta de repuesto.
- _____ quitar todas las tuercas.
- _____ poner la llanta de repuesto.
- _____ guardar la llanta desinflada en el baúl, el gato y la señal de peligro.

Activity 4

Renting a car

You are at a car rental agency. You are telling the clerk that; (1) you want a convertible, (2) with four doors, (3) it has to be a stick shift, (4) you want to pay a flat rate, (5) you want to rent it for two weeks, (6) you want collision insurance, (7) and you will pick it up yourself. The clerk hands you this form. Place the appropriate Xs.

Rente un coche rápido y seguro	
Por favor, marque lo que desea	
Kilometraje libre	_____
Seguro contra accidente	_____
Tasa fija	_____
Renta por día	_____
Renta semanal	_____
Cuatro puertas	_____
Dos puertas	_____
Convertible	_____
Cambio manual	_____
Cambio automático	_____
Entrega del coche	_____
Recoger en agencia	_____
Pago:	_____
En efectivo	_____
Tarjeta de crédito	_____

Activity 5

Verb reinforcement

Conjugate the following verbs on the tense indicate at the end of each sentence.

1. Yo (*manejar*) _____ ese coche todos los días. (imperfect)
2. El mecánico (*cambiar*) _____ el aceite y el filtro. (future)
3. Yo (*revisar*) _____ el nivel de aceite y agua cada tres semanas. (present)
4. El carro (*apagarse*) _____ en el semáforo ayer. (past)
5. (*Alinear*) _____ el carro tan pronto como pueda. (future)
6. Ese ruido (*dañar*) _____ la transmisión. (future)
7. El no (*apretar*) _____ bien las tuercas de la llanta. (past)
8. El motor (*funcionar*) _____ mejor si lo limpiaras. (conditional)
9. El (*lavar*) _____ el camión en el taller todos los sábados. (imperfect)
10. La grúa (*descomponerse*) _____ en la avenida. (past)

Activity 6

Military vehicles

Identify the following military vehicles.

1. camión remolcador _____
2. camión de 5 toneladas _____
3. jeep _____
4. tanque de transporte _____
5. tanque de batalla _____
6. remolque de combustible _____

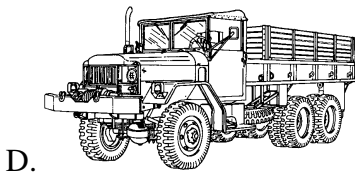
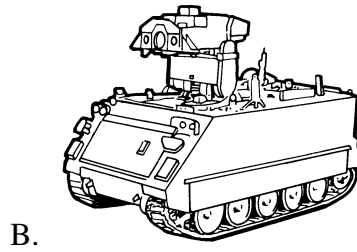
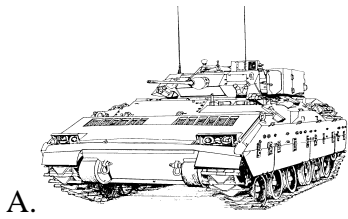

Activity 8

Describing your dream car

Describe your dream car. Include price, full description, and extras. Then, compare the dream car with the first car you owned.

SOLT I Spanish Module 4 Lesson 8

Student

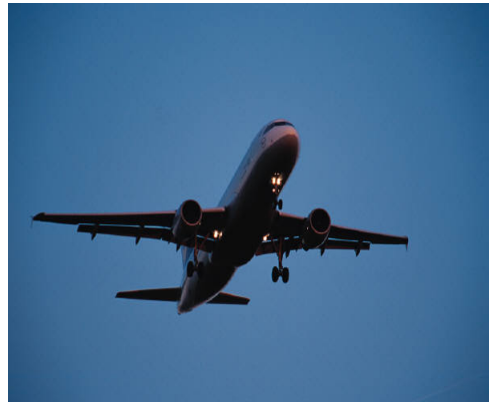

Travel

At the end of this lesson you will be able to understand, obtain and provide information about travel. You will learn how to: plan, schedule, and arrange travel, understand a time schedule, plan a trip, use a taxi, and/or a city bus, use the service station, take a train/plane/bus/boat tickets. More specifically, you will be able to:

1. Understand a Time Schedule

- Request departure and arrival times
- Discuss the schedule
- Discuss stopover time at each station
- Discuss transportation connections

2. Plan a Trip

- Select a place of destination
- Call a travel agency
- Make travel reservations
- Discuss transportation arrangements
- Discuss past trip arrangements
- Cancel travel reservations

3. Use a Taxi, and/or a City Bus

- Discuss public transportation
- Use a local bus/streetcars/subways
- Discuss traffic congestion

4. Use the Service Station

- Describe services performed at a gas station
- Buy fuel
- Call a tow truck
- Discuss the variances in grades of petroleum products in the TR

5. Get Train/Plane/Bus/Boat Tickets

- Purchase tickets
- Talk about airport/bus/train stations
- Ask about ticket rates
- Discuss traffic by sea, land, and air
- Talk about past vacations and anecdotes

6. Discuss Immigration Procedures

- Talk about obtaining a visa at the consulate
- Describe a customs inspection
- Ask and respond concerning documents needed to enter and leave the country
- Ask about items that must be declared at customs
- State reasons for visiting the country and the duration of your stay
- Fill out forms when entering or leaving the country

Travel Scenario

Ricardo is planning to make a trip to Treinta y Tres, Montevideo. He is talking to a travel agent and this is what is happening:



- Agente:** -Hola. Buenos días. ¿En qué puedo ayudarlo?
Ricardo: -Hola. Buenos días. Necesito un pasaje de ida y vuelta a Treinta y Tres, Uruguay.
Agente: -Bien. Pero tiene que hacer escala en Montevideo
Ricardo: -Si no hay vuelo directo. ¡Qué remedio!
Agente: -¿Cuándo le gustaría viajar?
Ricardo: -Dentro de un mes.
Agente: -Muy bien. ¿Por cuánto tiempo?
Ricardo: -Por seis meses.
Agente: -Ah, bien. Bueno, ¿y ya tramitó su pasaporte y su visa?
Ricardo: -No, aún no.
Agente: -Debe hacerlo lo más pronto posible ya que el proceso a veces es lento. Además, muchos de los países de Latinoamérica requieren una visa para todas aquellas personas que planean quedarse más de tres meses en el país.
Ricardo: -Muchas gracias por la información. Hoy mismo iré por las solicitudes.
Agente: -Sería muy buena idea.

Exercise 1

1. ¿Puede Ricardo volar directo a Treinta y Tres?

2. ¿Que Ricardo necesita tramitar?

1. Understand a Time Schedule

This is what a typical schedule looks like in Latin America:

¿A qué hora llega el tren?

¿A qué hora sale el tren?

Ferrocarriles del Norte	
Medellin, Colombia	
Hora de llegada	Hora de llegada
5:33	5:41
7:03	7:09
11:56	12:03
13:07	13:14
16:25	16:37
21:15	21:25
23:30	23:56
0:13	0:18

El tren llega a las 12:13 de la noche.

El tren sale a las 12:18 de la noche.

Pair activity. Working with your partner, take turns and ask each other four questions about the arrival and departure times of trains using the sample table shown above. Be prepared to present your findings in class.

2. Plan a trip

Pair activity. Working with your partner, play the following dialogue roles. Then, you will answer the questions below. Take turns when answering the questions. Class discussion will follow.

Mario: Sergio, planeo ir de viaje a Colombia. Tengo muchos primos allá y me gustaría visitarlos.

Sergio: ¡Qué bien! ¿Y a qué parte de Colombia?

Mario: A Medellín. Es una de las principales ciudades de Colombia.

Sergio: ¿Y ya tienes el pasaje?

Mario: No, aún no. Esta tarde planeo llamar al agente de viajes y hacer una reservación.

Sergio: ¿Vas a volar o tomarás un tren?

Mario: No, el tren tardará mucho. Volaré, pero aún no sé cuánto me costará el pasaje.

Sergio: Pues, no sé. Creo que te costará bastante pues no planeaste con tiempo.

Mario: Cierto. Quizá deba esperar.

1. Who is planning to go on a trip?
2. What transportation is this person using?
3. What is the problem?
4. Is this person finally making a trip?



Tip of the day: Do you know what are Travel Warnings, Consular Information Sheets and Public Announcements?

Travel Warnings are issued when the State Department decides, based on all relevant information, to recommend that Americans avoid travel to a certain country. Countries where avoidance of travel is recommended will have Travel Warnings as well as Consular Information Sheets.

Public Announcements are a means to disseminate information about terrorist threats and other relatively short-term and/or trans-national conditions posing significant risks to the security of American travelers. They are made any time there is a perceived threat and usually have Americans as a particular target group. In the past, Public Announcements have been issued to deal with short-term coups, bomb threats to airlines, violence by terrorists and anniversary dates of specific terrorist events.

Consular Information Sheets are available for every country of the world. They include such information as location of the U.S. Embassy or Consulate in the subject country, unusual immigration practices, health conditions, minor political disturbances, unusual currency and entry regulations, crime and security information, and drug penalties. If an unstable condition exists in a country that is not severe enough to warrant a Travel Warning, a description of the condition(s) may be included under an optional section entitled "Safety/Security." On limited occasions, we also restate in this section any U.S. Embassy advice given to official employees. Consular Information Sheets generally do not include advice, but present information in a factual manner so the traveler can make his or her own decisions concerning travel to a particular country.

This is an example of a Travel Warning:

Colombia - Travel Warning

January 28, 2000

There is a greater risk of being kidnapped in Colombia than in any other country in the world. More than a dozen U.S. citizens were kidnapped in Colombia in 1999, twice as many as in 1998. Some have been individual incidents and others have involved large group hostage situations. In some cases, the victims have been murdered. Most kidnappings of U.S. citizens in Colombia have been committed by guerrilla groups, including the Revolutionary Armed Forces of Colombia (FARC) and the National Liberation Army (ELN), which were both designated as Foreign Terrorist Organizations by the Secretary of State in October 1997. Since it is U.S. policy not to pay ransom or make other concessions to terrorists, the U.S. government's ability to assist kidnapped U.S. citizens is limited.

For further information concerning travel to Colombia, travelers should consult the Department of State's latest Consular Information Sheet for Colombia.

3. Discuss public transportation

Pair activity. After reading the following paragraph, ask each other questions about public transportation in the TR. Class discussion will follow.



Latinoamérica, cuenta con diversos servicios de transportación pública:

- autobuses
- taxis
- metros

Los **autobuses**. Este tipo de transporte es parte del plan del gobierno para mejorar el sistema público de transportación y la mayoría de la gente los utiliza.

Es muy común que los jóvenes también los usen para ir a la escuela o a la universidad ya que muchos de ellos no tienen su propio coche. El único inconveniente es que los autobuses llevan a más gente de la que deberían llevar, así que es normal ver gente parada. Pero una de las ventajas es lo económicos que son. El costo por lo general es muy barato, a diferencia de los **taxis** que suelen ser más caros, pero eso sí, los taxis son más rápidos. Otro medio de transporte común en las ciudades grandes es el **metro**. Estos suelen ser económicos y eficientes. Mucha gente prefiere utilizarlos en vez de los autobuses ya que estos suelen ser más baratos aún.

1. What public transportation is the most used?
2. Where do the young people usually go when they ride a bus?
3. What is the inconvenience of using a taxi?

4. Describe services performed at a gas station

Pair activity. Read the following and write four facts that you think you should know about the information given, then compare your answers. Class discussion will follow.

En Latinoamérica las gasolineras autoservicio no existen. Esto sucede porque las gasolineras no cuentan con servicios tecnológicos tan avanzados como en los EE.UU. Por lo tanto, tienen que emplear personas para que atiendan al público, lo cual genera más empleos.

En cuanto a la gasolina, existen diferentes tipos. La diferencia está en la calidad y el precio. Es recomendable que, de ser posible, utilice el mejor tipo de gasolina ya que si no lo hace puede perjudicar su coche.

La mayoría de las gasolineras cuenta con varios servicios: lavado, cambio de aceite, venta de llantas, engrase, además de proveerle gasolina. Sólo pregunte al encargado para más información en cuanto a servicios, precios y horarios.

1. _____
2. _____
3. _____
4. _____

5. Purchase tickets

Pair activity. Identify the following signs and ask each other the following questions:
Be prepared to present your answers in class.

1. The sign below guides passengers from their aircraft to the terminal. True or False



2. Which of these signs would be found inside of a bus terminal?



A



B



C

3. Where would you go to purchase train tickets?



A



B



C

4. What sign will refer you to the baggage area?

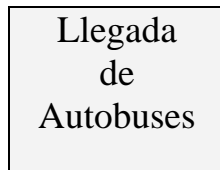

A



B

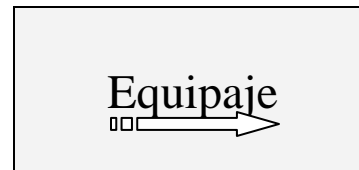

C



Tip of the day: It is very common to hear people saying **visa** instead of **visado** when referring to a *visa*. They both mean visa and they are both correct.

6. Discuss immigration problems

Pair activity. Working with your partner, take turns reading a paragraph to each other. Then take turns to answer the following questions orally in Spanish. Class discussion will follow.

En la aduana

Al cruzar la aduana en cualquier país Latinoamericano, Ud. debe declarar a la aduana fronteriza cualquier mercancía para asegurarse que ésta no sea ilegal o se necesite declarar. Todos los países de Latinoamérica tienen sus reglas en cuanto a la declaración de productos; así es que la lista varía. Algunos países requieren que se declaren cierto tipo de frutas o comidas. Sin duda alguna, todo aparato eléctrico debe ser declarado. La mayoría de las veces se debe pagar una cantidad, dependiendo en el valor del aparato. Tratar de introducir algún producto a algún país sin declararlo es un delito y puede conllevar multa o pena de cárcel. Asegúrese de declarar todo lo que lleva para evitar problemas.

En cualquier caso, se deben averiguar los trámites necesarios que cada país exige. Todos los países tienen sus reglas y sus leyes migratorias, las cuales deben cumplirse al pie de la letra. En caso de querer ingresar a un país de Latinoamérica ya sea para vivir temporal o permanentemente, se debe obtener un pasaporte internacional. Si se va a vivir por más de tres meses en el país, se debe obtener una visa para así cumplir con los requisitos del país y evitar problemas.

1. What should you do when crossing the border into a foreign country?
2. What are some of the things that you need to declare when crossing the border?
3. What could happen if you try to introduce an illegal product to a country?
4. If you plan to live in a foreign country, what are the procedures to follow?
5. Is it necessary to get a visa when traveling to another country? Explain.

Exercise 1

Pair activity. Conjugate the following verbs in the spaces provided and compare your work with your partner's. Be prepared to present your answers in class.

Necesito...

- confirmar mi boleto.**
- declarar estos artículos.**
- mostrar mi pasaporte.**
- salir mañana.**
- facturar mi equipaje.**
- reservar un asiento.**

Infinitive	Present (YO)	Past (usted)	Future (nosotros)	Conditional (él)	command
confirmar	confirmo	confirmó	confirmaremos	confirmaría	confirme
declarar					
facturar					
llegar					
mostrar					
perder					
salir					
volar					

Exercise 2

Pair activity. Ask your partner to name nouns that relate to each of the following verbs. Write down the answers. Be ready to present your answers in class.

confirmar	_____	declarar	_____
facturar	_____	llegar	_____
perder	_____	salir	_____
mostrar	_____	cancelar	_____

Exercise 3

Pair activity. Ask your partner to make complete sentences using the words on the exercise above. Be ready to present your answers in class.

Exercise 4

Pair activity. Select the correct conjugated verb from the box below to complete the sentences. Be ready to present your answers in class.

confirmó	declarar	facturó	saldrá	sigue
compraría	llegar	perdió	volará	reservar
se demoró	cancelarás	inspeccionará		

1. El tranvía _____ derecho.
2. Este avión _____ para Madrid mañana.
3. Voy a _____ un asiento de primera clase.
4. Paco _____ el equipaje hace una hora.
5. Yo _____ ese boleto pero es muy caro.
6. Juan _____ la conexión de su vuelo.
7. El agente de viajes _____ mi boleto ayer.
8. El avión _____ en el otro aeropuerto.
9. Tiene que _____ eso en la aduana.
10. El vuelo va a _____ en una hora por la puerta seis.
11. El policía _____ el carro mañana.
12. El avión _____ a una altitud de 1,300 pies.
13. Tú _____ la reservación.

The vocabulary has been grouped in three equally important categories. They are travel verbs and useful words.

Para viajar	
la aduana	<i>customs</i>
la aeromoza	<i>flight attendant</i>
el, la agente de viajes	<i>travel agent</i>
el aire	<i>air</i>
el andén	<i>platform</i>
el asiento	<i>seat</i>
el autobús	<i>bus</i>
la azafata	<i>flight attendant</i>
el billete	<i>ticket</i>
el boleto	<i>ticket</i>
la cancelación	<i>cancellation</i>
el chofer	<i>chauffer</i>
el comprobante	<i>baggage claim ticket</i>
la conexión	<i>connection</i>
la congestión	<i>traffic jam</i>
el control de pasajeros	<i>security gate</i>
la cotización	<i>current price</i>
el destino	<i>destiny</i>
el embotellamiento	<i>traffic jam</i>
el enlace	<i>connection</i>
el equipaje	<i>luggage, baggage</i>
la escala	<i>lay over</i>
el extranjero	<i>foreign, foreigner</i>
la inmigración	<i>immigration</i>
el itinerario	<i>schedule</i>
la llegada	<i>arrival</i>
la maleta	<i>suitcase</i>
el mar	<i>sea</i>
la partida	<i>departure</i>
el pasaje	<i>ticket</i>
de ida y vuelta	<i>round trip ticket</i>
el pasajero	<i>passenger</i>
el pasaporte	<i>passport</i>
la plataforma	<i>platform</i>
procedente	<i>coming or proceeding (from)</i>
la puerta	<i>gate</i>
la reservación	<i>reservation</i>
la sala de espera	<i>waiting area</i>
el tapón	<i>traffic jam</i>
la tierra	<i>land</i>
los tripulantes	<i>crew members</i>
la vía	<i>way, track, road</i>
el visado	<i>visa</i>
el vuelo	<i>flight</i>

Verbos	
abordar	<i>to board</i>
bajar	<i>to get off</i>
cancelar	<i>to cancel</i>
conducir	<i>to drive</i>
confirmar	<i>to confirm</i>
declarar	<i>to declare</i>
demorarse	<i>to delay</i>
descomponer	<i>to get damage</i>
durar	<i>to last</i>
facturar	<i>to check (luggage)</i>
inspeccionar	<i>to inspect, to check</i>
llegar	<i>to arrive</i>
manejar	<i>to drive</i>
mostrar	<i>to show</i>
obtener	<i>to obtain</i>
perder	<i>to lose</i>
reservar	<i>to reserve</i>
revisar	<i>to revise, to check</i>
salir	<i>to leave</i>
volar	<i>to fly</i>

Palabras útiles	
el destino	<i>destination</i>
la ley	<i>law</i>
la multa	<i>fine, ticket</i>
las reglas	<i>rules</i>
el tráfico	<i>traffic</i>
la velocidad máxima	<i>speed limit</i>

1. Traveling in Latin America

Like its counterpart in the United States, train service in Latin America has been greatly reduced. It is no longer possible to get around Latin America by train easily. A few countries still have train service running within their own borders. Some segments may be very good, others may seem rather poor to your taste.

Latin American railways cover some of the most spectacular and attractive routes in the world, especially in South America. Where it is available, rail (even first class) is invariably cheaper than bus travel, but it is also much slower.

It is quite easy to travel by bus throughout all of Latin America, if you have the time. All countries have adequate bus systems. In spite of some notorious problems, particularly in Nicaragua, in general, it is safe to say that you can get almost anywhere in Latin America by bus. Since it is rather expensive to buy and operate an automobile, buses are the principal means by which most people in Central America get around. Bus service usually begins and ends early in the day. Night buses are very rare. Road transportation by bus is particularly well developed throughout South America, and even the smallest places are somehow accessible. The condition of the roads and the quality of the buses however, vary widely.

Bus stations vary greatly in size, their relative location within the city, and in the facilities they offer. In some places, all the buses arrive and depart from the same bus station. These stations can be large, hectic, and crowded, but they are the most convenient because you know you can get any bus you want from them. In other big places, you may find a north bus terminal serving only the northbound buses and a south bus terminal serving only the southbound buses. You may have to take a local bus or a taxi between the two bus terminals.

At the airports in Latin American capitals they have almost the same services and facilities as any international airport in the United States. The most common facilities are bathrooms, restaurants, banks to exchange the local currency, parking, telephones, some mail services, hotels, taxis, and many souvenir stores. Some of them have duty-free shops.

Most airports charge a fee whenever you fly out of the country. You can pay with the local currency or the equivalent in dollars just before boarding the plane. There is no fee when you fly inside the country or when you fly in.

Many international hotel chains, such as the Sheraton, the Holiday Inn and the Marriott, have taxis or minibuses at the entrance to the airport to offer a free ride to and from the hotels. Major car rental agencies, such as Avis, National and Hertz have offices at the main tourist airports.

Activity 1

Asking for a favor

Pair activity. Read the following letter and fill in the blanks with items from the Jumble Box.

Estimado Tomas,
Cuanto me alegro de que nos vamos a ver de nuevo la próxima semana. Llegaré a Quito el miércoles a las 2:23 de la tarde. Mi tren (1)_____ de aquí el martes a las 10:30 de la mañana. El autobus es más (2)_____, pero quiero ver el paisaje porque me dicen que es hermoso cuando uno (3)_____ en el tren. El (4)_____ me cuesta como unos 10,000 sucres. No es muy caro. Además, el tren tiene un (5)_____ con restaurante. Llevo bastante (6)_____. ¿Me puedes (7)_____ en la (8)_____ del tren? El tren va a (9)_____ al (10)_____ número 7. Pero si es inconveniente, puedo esperarte (11)_____, cerca de la (12)_____. También puedo tomar un taxi; la (13)_____ de taxis queda enfrente de la estación.

Nos vemos el miércoles,

Armando

recoger	adentro	parada	parte	andén
entrada	boleto	llegar	vagón	equipaje
rápido	viaja	estación		

Activity 2

Talking to a travel agent

Pair activity. Working with your partner, practice the following dialogue. Be ready to present it in class.

- A. (Latin American Ticket Clerk) Ask what you can do for your customer.
- B. (Traveler) Ask when the next train leaves for San Felipe.
- A. Say in 35 minutes.
- B. Say you'd like a ticket to San Felipe.
- A. Ask for first or second-class.
- B. Request a first-class ticket and ask if there is a dining car.
- A. Say that there is one and that the service is very good. Say that'll be 55.00.
- B. Apologize. You want a round-trip ticket.
- A. Say no problem, that'll be 95.00 pesos.
- B. Pay and thank the clerk. Ask from which gate the train leaves.
- A. Say from Track 2. (Point to the rear). Say that it is outside, and tell him to go out there.

Activity 3

Discussing travel arrangements

Pair activity. Working with your partner, say the following statements in Spanish. Be ready to present it in class.

Suppose you were at a Latin American travel agency. How would you say...?

1. I would like to book a trip to Medellin.
2. Is there a nonstop flight?
3. Where do I have to change planes?
4. How much luggage am I allowed to take?
5. Where are immigration and customs?
6. How long is the flight?
7. What is cheaper/ faster/ more convenient?
8. How much is the plane ticket?
9. I'm flying back on Saturday.

Activity 4

Flight cancellation

Pair activity. Read the following article and answer the questions in Spanish. Be ready to present your answers in class.

¿Qué puedo hacer?

Aunque no se puede impedir la cancelación de un vuelo por parte de una aerolínea en el último minuto, si se pueden seguir algunos pasos para reducir los problemas:

1. Llame a la aerolínea antes de salir para el aeropuerto, y confirme si su vuelo está programado. Pregunte si hay demoras en el itinerario de salida.
2. Vea si hay otros vuelos en la misma aerolínea o en otras con una hora de salida similar.
3. Lleve siempre el número de teléfono de su agencia de viajes y de otras aerolíneas para encontrar otras alternativas.

1. What can happen to you at the last minute?
2. Is there any way to deal with it?
3. What two things are recommended before leaving for the airport?
4. What is said about other flights?
- 5 How can you find out about alternatives?



Tip of the day: There are several ways to say ticket in Spanish. In some countries like Spain, **el billete** is used for transportation, sporting events and the lottery, while in others like Mexico, **el boleto** is also used. Other synonyms are:

- el tique** = ticket or receipt.
el pasaje = fare or ticket.
la plaza = place, seat.
la entrada = ticket to the movies, sports event, and so on.

Activity 5

Asking for help when being lost

Pair activity. Working with your partner, practice the following dialogue. Be prepared to present it in class.

(An American passenger, lost in the airport)

A. Pardon me, can you help me out? I'm lost.

(Another passenger, more familiar with the airport)

B. I will be happy to. What are you looking for?

A. The clerk-in area. Is it on this floor or upstairs?

B. All airline counters are upstairs. What airline are you on?

A. I'm on Lacsá, flight 123, which leaves in 30 minutes.

B. Oh, that's the same flight I'm taking. We'll just go upstairs and turn left. That's where the Lacsá counter is. Just follow me.

A. I'm sorry. Can you speak more slowly, please? I'm an American and my Spanish is very poor.

B. Oh, sure, go upstairs and turn left.

A. Thanks a lot.

Activity 6

Verb/ noun relationships

Pair activity. Select the word that fits best with the given verb. Be ready to present your answers in class.

1. reservar	a. boleto	b. puerta	c. aeropuerto
2. partir	a. elevador	b. ferrocarríl	c. vuelo directo
3. anunciar	a. billete	b. aduana	c. salida
4. durar	a. andén	b. llegada	c. viaje
5. salir	a. a las dos	b. información	c. sala de espera
6. perder	a. vuelo	b. retraso	c. mostrador
7. atrasarse	a. avión	b. cancelacion	c. armario con llave
8. embarcar	a. equipaje	b. asiento	c. horario

Activity 7

Logical answers

Pair activity. Working with your partner, choose the correct answer to the following questions. Compare your answers with your partner.

1. ¿Cuándo parte el ferrocarril?
 - a. En la línea dos, creo.
 - b. Sale dentro de dos horas.
 - c. Hoy no sale.

2. ¿Hace escala?
 - a. El vuelo es diario.
 - b. No, usted vuela directo.
 - c. No, usted vuela de regreso.

3. ¿Es muy larga esa película?
 - a. No sé cuánto tiempo dura.
 - b. Tiene diez días de validéz.
 - c. Es de 180 minutos.

4. ¿Dónde puedo conseguir buen vino?
 - a. En la tienda de ropa.
 - b. En la agencia de viajes.
 - c. En la tienda del aeropuerto.

5. ¿Puedo yo entrar por allí?
 - a. Sí, por supuesto, éste es un armario con llave.
 - b. No, hay un sobrecargo allí.
 - c. Sí, ésta es una segunda entrada.

Activity 7 (Continued)

6. ¿Quiere un pasaje de ida y vuelta?
 - a. Sí, yo no regreso.
 - b. Sí, de segunda clase, por favor.
 - c. No, yo soy de Guatemala.

7. ¿Dónde queda el mostrador de Aeronaves?
 - a. Arriba, después de información.
 - b. Abajo para pasajeros.
 - c. El vuelo fuera del área.

8. ¿A qué hora sale el avión?
 - a. Sale a las 7:00.
 - b. Llega a las 7:00 y media.
 - c. El vuelo llega a las 7 en punto.

9. ¿Cuánto equipaje va a llevar?
 - a. Voy a la sección de equipajes.
 - b. Sólo tengo un maletín.
 - c. Sólo traigo vino y cigarrillos.

10. ¿Quiere ir a la sala de espera?
 - a. No, yo no fumo.
 - b. No, yo tengo un asiento reservado.
 - c. Sí, pero primero voy al baño.

Note for the instructor: Point out that the definite article is not used after **en** when speaking about modes of transportation in general. Bring to class pictures of different modes of transportation to have students practice the construction **en tren, en barco**, and so on.



Note: To say *by*, **en** is frequently used with means of transportation: **Voy en tren/ carro/ barco**. To say *on foot*, use **a pie**.

Activity 8

Managing situations?

Pair activity. Ask your partner to say the following phrases. Be ready to present your answers in class.

1. you want to reserve a seat on a train.
2. you want to find out how often you will have to transfer.
3. you want to know the price of a first-class plane ticket.
4. you need a coin for the luggage locker?
5. you need to find out if you missed your train.
6. you want to know how long the flight is.
7. you don't understand something.
8. you want someone to speak more slowly.
9. you want to book a trip home.
10. you want to inquire if the baggage claim area is inside or outside the building.
11. you want to know how long your round-trip ticket is valid.

Activity 9

Travel Agency

Pair activity. Working with your partner, play the roles in the following scenarios. Be prepared to present it in class.

A

(You want to make a trip from Bogota to Panama City)

Part 1: You are the customer. You want to fly from Bogota to Panama City. Book your flight through a travel agency. Your partner will be the agent. He works with the next page.

- See if you can get a non-stop flight.
- Ask about options and what is better, faster, or more convenient.
- Book a seat, indicating your smoking and seating preferences.

Part 2: Now you are the travel agent. Accommodate your partner. He has an open return ticket. Use the flight schedule below and book him on Air Panama. If there are alternatives, recommend a better flight.

Servicio	De Ciudad de Panamá			
1234567	Medellín	07:05	Directo	1. lunes
12345	Medellín	08:15	Vía SNA	2. martes
1234567	Bogotá	09:55	Directo	3. miércoles
12345	Bogotá	11:05	Vía SNA	4. jueves
1356	Cartagena	15:35	Directo	5. viernes
247	Barranquilla	16:50	Vía SNA	6. sábado
1234567	Cali	18:25	Directo	7. domingo
12345	Cali	19:40	Vía SNA	
				Vía SNA=escala en Isla de San Andres. Transborde a Avianca (más económico)

Activity 9 (Continued)

B

Part 1: You are the travel agent. Answer your partner's questions using the flight schedule below and book him on Avianca. If there are alternatives, recommend the better flight.

Servicio	De Bogotá			
1234567	Medellín	07:05	Directo	1. lunes
12345	Medellín	08:15	Vía SNA	2. martes
1234567	Bogotá	09:55	Directo	3. miércoles
12345	Bogotá	11:05	Vía SNA	4. jueves
1356	Cartagena	15:35	Directo	5. viernes
247	Barranquilla	16:50	Vía SNA	6. sábado
1234567	Cali	18:25	Directo	7. domingo
12345	Cali	19:40	Vía SNA	
				Vía SNA=escala en Isla de San Andrés. Transborde a Avianca (más económico)

Part 2: Now you are the customer. You have an open return ticket. Book your return flight to Panama City through a travel agency. Your partner will be the agent. He works with the previous page.

- See if you can get a weekend flight.
- Ask about options and what is better, faster, or more convenient.
- Book a seat, indicating your smoking and seating preferences.

Activity 10

Announcements

Class activity. Listen to the following announcements and mark the correct statement about each of them. Class discussion will follow.

Instructor's reading:

1. The train to Sucre	a. Is about to leave. b. Is about to arrive. c. Is going to be delayed.
2. The train on track 3	a. Is arriving late. b. Has a transit car to Tegucigalpa. c. Will not stop at this station.
3. AVIANCA announces	a. A delay. b. An arrival. c. A departure.
4. AVIANCA passengers	a. Are called back to the ticket counter. b. Are directed to the waiting room. c. Are advised of boarding.
5. Passengers to La Paz	a. Face a delay. b. Are asked to board. c. Can make another flight.

Activity 11

Discussing the schedule

Pair activity. Discuss the schedule in order to answer the questions below. Be prepared to present your answers in class.

You are at a restaurant in Buenos Aires about two miles from the airport at 8:05 p.m. when you realize that you have to catch a plane to Cali (Colombia) on AVIANCA flight 589 at 20:20 exactly. You rush to the airport and you see the monitor below.

1. Are you likely to make your flight? Yes/No
2. Is it routed via another destination? Yes/No
3. Is there a later flight to your destination? Yes/No

S A L I D A S

COMPANÍA	VUELO	DESTINO	HORA	PUERTA	NOTAS
LAN-CHILE	314	SANTIAGO	12:30	A8	DIRECTO
MEXICANA	302	MÉXICO	13:20	A10	RETRASADO MAL TIEMPO
AVIANCA	89	SAN JOSÉ	14:40	A6	A TIEMPO
TACA	164	MANAGUA	15:30	A14	CANCELADO
AEROMÉXICO	123	MÉXICO	18:30	A2	POR LIMA
DELTA	346	TAMPA	19:20	A6	POR QUITO
AVIANCA	589	CALI	20:20	B12	A TIEMPO SIN ESCALAS
AVIANCA	215	PANAMÁ	21:30	A9	ESCALA DE CARACAS
VARIAG	167	NEW YORK	21:50	A8	POR RÍO
AMERICANA	1234	DALLAS	22:30	A4	POR CALI A TIEMPO



Tip of the day: In Mexico, **camión** means *bus*, while in other Hispanic countries it means *truck*.

Activity 12

Dialogue

Pair activity. Working with your partner, practice the following dialogue in Spanish. Be prepared to present it in class.

What transportation do you prefer when traveling?

Y=You

P=Partner

Y:-I always travel by plane.

P: -Not me. I prefer the train.

Y: -But air travel is faster.

P: -True, but a train is more comfortable.

Y: -No, it's not. You sit for hours.

P: -The food is better on a train.

Y:-I don't think so. I like airplane food.

P: -Fine, but on a train, you can carry much luggage.

Y: -That doesn't matter. I never carry much luggage.

P: -I always carry a lot of luggage. So the train is more convenient for me.

Y:-Ok. I will fly. You go by train. I will get there first.

Activity 13

Customs

Pair activity. Working with your partner, play the roles after you read the following dialogue. Fill in the blanks based on the information given.

El señor Arvayo llega al aeropuerto de San José, Costa Rica. Él pasa por la aduana.

Aduanero: Buenas noches. ¿De dónde viene?
Señor Arvayo: Regresé de Guatemala.
Aduanero: ¿Es ciudadano costarricense?
Señor Arvayo: Sí. Aquí tiene mi pasaporte.
Aduanero: ¿Tiene algo que declarar?
Señor Arvayo: Sólo compré estos platos de cerámica.
Aduanero: Abra sus maletas, por favor. Gracias, está bien. Pase por acá, por favor.
Aduanero: ¿Cuál es su nacionalidad, señor Arvayo?
Señor Arvayo: _____
Aduanero: ¿Tiene algo que declarar?
Señor Arvayo: _____
Aduanero: ¿Qué compró en _____?
Señor Arvayo: Ya se lo dije. Compré _____.

Activity 14

Passport control

Pair activity. Working with your partner, respond to the following statements. Be prepared to present your answers in class.

A customs officer says the following to you as you arrive at the airport in Caracas, Venezuela. How would you respond?

¿Cuál es su nacionalidad?

Su pasaporte, por favor.

¿Qué va a hacer en Caracas?

¿Por cuánto tiempo se va a quedar aquí?

¿Dónde se va a alojar?

¿Has estado en Caracas anteriormente?

Activity 15

Planning a train trip

Class activity. Read the following dialogue and then listen to the questions. Write the answers on the lines provided below. Class discussion will follow.

La familia Loya está en el aeropuerto. Están a punto de comprar los boletos y esto es lo que sucede:

- Sra. Loya - ¿A qué horas salen los trenes para Boliva mañana por la mañana?
Sr. Loya - Hay trenes a las 7:05, a las 9:51 y a las 11:25.
Sra. Loya - Y el tren que sale a las 9:51, ¿a qué hora llega a Bolivia?
Sr. Loya - A las 13:25.
Sra. Loya - Es un poco tarde, ¿no crees? El vuelo es a las 15:10. Prefiero tomar el tren que sale a las 7:05.
Sr. Loya - No creo que haya problema con el tren de las 9:51. Es muy temprano a las 7:05.
Sra. Loya - Bueno, está bien. Vamos a tomar el tren de las 9:51 si no temes que lleguemos tarde para el vuelo.
Sr. Loya - Cuatro billetes para el tren de las 9:51, por favor.
Agente de viajes - ¿Sección para fumar o no fumar?
Sr. Loya - Para no fumar, por favor.
Agente de viajes - Muy bien, señor, son 34,993 pesos, por favor.

Instructor's reading:

Activity 16

Cancelling a reservation

Pair activity. Working with your partner, play the roles in the following dialogue. Complete their conversation by changing the verbs in parentheses to the present indicative, future, preterite, command form, or by leaving them in the infinitive. Be prepared to present your answers in class.

Rosa y Angel had plans to go to Jalisco, but they had a problem. They ran out of gas, they knew they would not be able to make it on time so they had to cancel their reservations.

- Rosa - ¿A qué hora (1) _____ (salir) nuestro tren?
Ángel - En veinte minutos.
Rosa - (2) ¿_____ (llegar/nosotros) a la estación a tiempo? No (3) _____ (tener/ nosotros) más gasolina. Es increíble. (4) _____ (ser//tú) tan irresponsable. ¿Cómo (5) _____ (poder/tú) olvidarte de llenar el tanque?
Ángel- No quiero (6) _____ (oír/ a ti) más. No (7) _____ (hablar/nosotros) más de esto. Quiero (8) _____ (bajarse/yo) ahora mismo del coche. (9) ¡_____ (buscar/tú) gasolina! No quiero (10) _____ (pasar) todo el día colgados aquí.

Activity 17

Planning a trip

Pair activity. Working with your partner, role-play the following scenario. You are at the train station in Potosí, Bolivia and want to buy a ticket for Tarija. Write down the dialogue to present it to the class.

Activity 18

Discussing services performed at a gas station

Pair activity. Working with your partner, take turns and role-play the following situations. Alternate the roles of customer and attendant. Write down the dialogue to present it to the class.

1. Your car is dirty.
2. You need an oil change.
3. You want to have the spark plugs changed.
4. You want to check the water level.
5. Your tires need air.

Activity 19

Talking about past vacations and anecdotes

Pair activity. Working with your partner, take turns asking each other what you did on your last vacation. Take notes, and be ready to tell the class what your partner did.

Activity 20

Telling what you did last summer

Your instructor will collect the previous activity and redistribute the papers randomly. Find whose paper you have by asking questions.

Activity 21

Car problems

Class activity. Listen to the conversation between a clerk from a towing company and a caller. Answer the items below. Class discussion will follow.

Instructor’s reading:

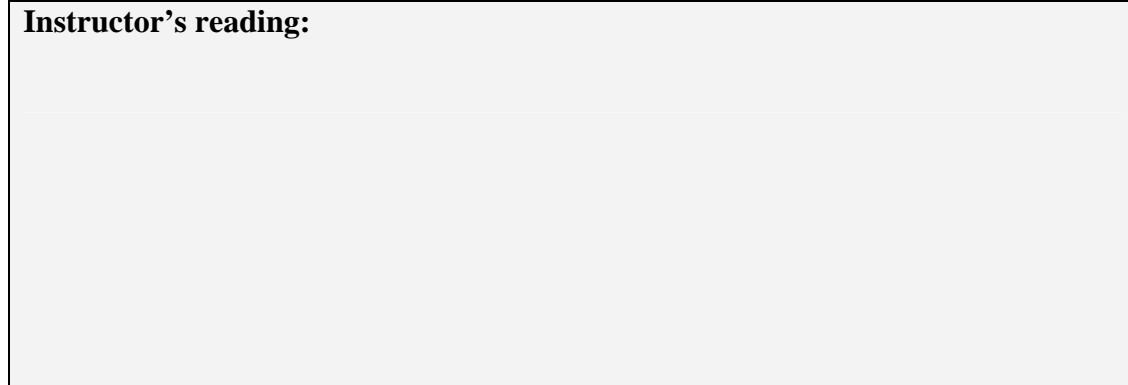

1. Nature of the problem:
2. Location of the vehicle:
3. Description of the vehicle:
4. Waiting time:

Activity 22

Reading Airport Flight Schedules

Pair activity. Working with your partner, choose four destinations and points of departure. Explain to your partner the amount of time it would take you to get from point A to point B. Be prepared to present your answers in class.

				AEROCALIFORNIA, S.A. DE C.V. (SER)		
<i>Vuelo</i>	<i>Origen</i>	<i>Destino</i>	<i>Escala</i>	<i>Salida</i>	<i>Legada</i>	<i>Frecuencia</i>
<i>Flight</i>	<i>From</i>	<i>To</i>	<i>Scale</i>	<i>Departure</i>	<i>Arrival</i>	<i>Frecuency</i>
707	TRC	DGO	S/E	07:00	07:30	DIARIO
707	TRC	MEX	DGO	07:00	09:19	DIARIO
804	GDL	TRC	S/E	07:00	08:10	DIARIO
804	TRC	TIJ	S/E	08:20	08:55	DIARIO
710	MEX	TRC	S/E	13:40	15:05	DIARIO
133	LAX	TRC	DGO	14:30	19:45	JU-DO
131	TRC	LAX	DGO	15:20	20:35	MA-SA
137	TRC	LAX	DGO	15:20	19:35	LU-MI-VI
710	TRC	CJS	S/E	15:25	15:40	DIARIO
711	CJS	TRC	S/E	16:10	18:20	DIARIO
805	TIJ	TRC	S/E	17:10	20:50	DIARIO
711	TRC	MEX	S/E	18:40	20:05	DIARIO
130	TRC	DGO	S/E	19:15	19:45	DOMINGO
706	MEX	TRC	DGO	19:30	21:50	DIARIO
136	TRC	DGO	S/E	20:00	20:30	LU-MI-VI

1. _____ 2. _____

3. _____ 4. _____

Activity 23

Calling a travel agency

Pair activity. Working with your partner, buy tickets to Quito. Ask your travel agent (your partner) about the departure and arrival times, and cost of the ticket. Purchase a round trip ticket and make seat reservations. Write down your dialogue and be ready to present it to the class.

Activity 24

Air travel activity

Pair activity. Put the following phrases in a logical order. Be prepared to present your answers in class.

1. Abordar el avión.
2. Darle las gracias a la azafata y al capitán por sus atenciones.
3. Abrochar el cinturón de seguridad.
4. Despertarse unos minutos antes de llegar al destino.
5. Hacer cola en el aeropuerto.
6. Llegar al aeropuerto.
7. Pedir un asiento en la sección de no fumar.
8. Dormirse.

Activity 25

Bus transportation

Pair activity. Working with your partner, read the following ad and have him/her answer the questions.



Nuestra Misión

Somos una empresa dedicada al transporte Extraurbano y alquiler de autobuses y somos la única Línea Terrestre que tiene la ruta Guatemala - Puerto Barrios y viceversa, así mismo tenemos conexiones en Morales y Río Dulce. El mantenimiento, la calidad y el lujo de nuestros autobuses es estrictamente controlado, por tal razón nos hace ser la mejor y más grande empresa en Guatemala ya que contamos con una flotilla de 53 autobuses.

Descripción de autobuses Especiales

- Capacidad 48 pasajeros
- Vídeo
- Baño
- Aire acondicionado
- Asientos reclinables MJNH 4

Los servicios que ofrecemos al cliente es de Encomienda, las cuales pueden irse cada media hora. Venta de boletos, con sucursales en Puerto Barrios, Morales y Río Dulce, así como también prestamos el servicio de alquiler de autobuses, para excursiones y eventos especiales. Para más información y cotizaciones, pueden escribirnos al e-mail: guatemalaxpedition@litegua.com

Los Horarios de Salida de nuestros Buses Especiales de Guatemala con destino a Morales y Puerto Barrios:

Hora	Destino	Precio	Tipo de Bus
06:30 a.m.	Pto. Barrios	Q 40.00	Especial
07:30 a.m.	Pto. Barrios	Q 40.00	Especial
10:00 a.m.	Pto. Barrios	Q 40.00	Especial

1. ¿Qué características hacen de Litegua la mejor empresa?
2. ¿Qué comodidades tienen los autobuse especiales?
3. ¿Cuál es el tipo de autobús que puede salir cada media hora?
4. ¿Qué tipo de servicios presta esta empresa?

Activity 26

Discuss public transportation

Class activity. In small groups of 4 students, discuss advantages and disadvantages of the public transportation mentioned in the following ad. Class discussion will follow.

Autobuses y Micros...

Hay bastantes microbuses que recorren continuamente entre El Centro y La Ropa y entre Zihuatanejo e Ixtapa. Sus tarifas son \$2 o \$3 pesos depende de la distancia (\$2.50 pesos es normal). También hay varias líneas de autobuses con recorridos frecuentes a Petatlán (notable por su arquitectura colonial, su iglesia y su mercado de oro al aire libre frente a la iglesia).

Activity 27

Cancelling a reservation

Pair activity. Role-play the following scenario. Be prepared to present it in class.

The customer: You will call your travel agent (your partner) to cancel your reservations. Your partner will ask you some questions in order to change your flight. Make sure to take notes.

The travel agent: Ask your customer their personal information. Also, make up a day, time and a flight number that you will give your customer /partner. Make sure to write down all the information your customer gives you.

Activity 28

Renting a car

Pair activity. Using the ad below, rent a car. Tell the agent (your partner) you will pick up the car at the airport. At least mention four more things. The agent will ask flight information and explain the services. Switch roles. Be prepared to present it in class.

Servicios:

Hacemos la entrega de su vehículo en cualquier parte del área de San José sin costo adicional. Si usted necesita que le entreguemos el vehículo fuera de San José, por favor indíquenoslo cuando haga su reservación para poder informarle el costo.

Los clientes que deseen recoger el vehículo en el aeropuerto deberán indicarnos la línea aérea y número de vuelo. Un representante nuestro los estará esperando en la puerta principal de salida del aeropuerto con una pizarra pequeña con su nombre, para recibirlos, entregarles su vehículo, y darles cualquier otra información que requieran.

Cuando usted devuelve su vehículo a nuestras oficinas le daremos transporte gratuito de regreso a su residencia, hotel, o aeropuerto en San José.

Tenemos un teléfono para emergencias las 24 horas del día. Llámenos al (506)-231-5666 ó utilice 800-Hola-800 para llamadas gratuitas locales únicamente.

Nuestros vehículos son revisados cada vez que regresan, y cada 4,000 kilómetros. El mecánico efectúa un chequeo completo de todos los sistemas del vehículo. Si él tiene duda de algo se reemplaza la pieza por una nueva y original. Trabajamos arduamente para ofrecerle el mejor servicio a nuestros clientes y amigos. Disfrute su viaje de una manera relajada y confiable.

Activity 29

At the gas station

Pair activity. Working with your partner, read the following dialogue and complete the words that are missing by choosing them from the Jumble Box below. Be prepared to present your answers in class.

En una gasolinera

Cliente: Buenos _____. Por favor _____ el tanque.
Encargado: Sí, claro. ¿Cuál tipo de gasolina quiere, Nova o Extra?
Cliente: Extra, es de mejor calidad, pero es más _____ también.
Encargado: Sí, claro. Pero es mejor para su _____. ¿_____ que llene el tanque?
Cliente: Sí, por _____.
Encargado: Bien.

Después de cinco minutos

Encargado: Bien. Son 450 pesos.
Cliente: _____ tiene. Tengo una _____, ¿puedo traer mi coche esta tarde para que le cambie el aceite y le haga un engrase?
Encargado: _____. Puede traer su coche cuando quiera. En esta gasolinera además de vender gasolina, también damos engrase, cambiamos el aceite, las llantas, y hasta _____.
Cliente: ¡Qué bien! Esta _____vengo para que cambie el aceite al coche y después lo lave.
Encargado: Lo esperamos.
Cliente: ¿Necesito hacer una _____?
Encargado: No, sólo venga.
Cliente: _____.

lléneme	días	coche	cara	cita	
favor	aquí		pregunta	por supuesto	tarde
lo lavamos	gracias	tarde	quiere		

Activity 30

Filling out forms

Fill out the form below. You are flying to Bolivia and when your captain is announcing the arrival, the stewardess gives you this form. Read it and follow the instructions. Your instructor may ask you to share your information in class.

BOLIVIA
Bienvenido a Bolivia. Esperemos que su estancia sea placentera y nos visite pronto. Favor de llenar el siguiente formulario antes de ingresar al país. El oficial en la sala de espera le pedirá esta solicitud. Tenga a mano también su pasaporte.
Nombre y apellido completos: Lugar de nacimiento: Fecha de nacimiento: Domicilio: Número telefónico: Nacionalidad: Profesión: Estado civil: Nombre del cónyuge: Nacionalidad del cónyuge: Razón (es) para ingresar al país: Adjunte a la presente solicitud un documento que compruebe su(s) razón (es) para ingresar a este país.

Activity 1

Plan a trip: speaking, and listening.

Pair activity. Working with your partner, plan a trip to Bolivia. Talk about the things that you would like to see when you get there, such as the “Aymara” indians who live near Lake Titicaca in the region of the Andes, the city of La Paz and Sucre, the ruins of Tiahuanaco, especially La Puerta del Sol in Tiahuanaco, and perhaps you would like to buy a CD of “música andina”. Talk also about flight arrangements, type of clothing to pack, and cost. Add other personal interests you may want to pursue, such as experiencing Bolivian food, etc. Be prepared to present it in class.

Activity 2

Traveling information: speaking, listening, and writing.

Class activity. Walk around the classroom and ask other classmates which Latin American country they recommend for you to visit. Write down some of the main information to tell your partner about when you are done, and compare notes. Decide which place you would each like to visit, based on the information gathered, and tell each other why. Class discussion will follow.

Activity 3

Role playing/pair activity: speaking, listening, and writing.

Pair activity. Working with your partner, play the roles of a traveler and an airline reservations attendant. Ask about the flight schedule to Peru on a specific date, at different times, the cost of a round-trip ticket, and the amount of luggage allowed to carry. Be ready to present it in class.

Activity 4

Role playing/pair activity: speaking, and listening.

Note for the instructor: It would be a good idea if the instructor and the students bring some Latin America travel brochures for this activity.

Pair activity. Working with your partner, play the roles of a travel agent and a customer. The customer wants to go to Cancún, and stay at a first class hotel for a week. He wants a place with a gym, a swimming pool and an international restaurant, to see the pyramids of Chichén Itzá, and rent a car. The customer insists on a great package for very little money, and the agent tries his/her best to convince him to go to less expensive places and tries to embellish the services available. Make it fun and as imaginative as possible by offering bus trips for half the cost, a one-way ticket to Cuba that includes Fidel Castro's autographed picture, etc. Be prepared to present it in class.

Activity 5

Means of transportation: speaking, and listening.

Pair activity. Working with your partner, talk about the different types of transportation you may need to use in a foreign country of your choice. Try not to leave out any possibilities. Talk about the differences in convenience, cost, speed of travel, availability, etc. Then decide which one you will use during your trip and explain to each other your reasons for doing so, such as the benefits of sightseeing, etc. Be prepared to present it in class.

Activity 6

Border crossing: speaking, and listening.

Pair activity. Working with your partner, play the roles of a customs officer and a tourist smuggling pre-colombian artifacts out of a Latin American country. Refer to the introduction section exercise number 6. Be prepared to present it in class.

Activity 1

Writing postcards

You bought a postcard to send to your family during your last vacation. You remember to write it on the last day. Explain what you did during this vacation.

Activity 2

Reading bus schedules

You want to take a bus to Coatzacoalcos. How much would it cost, how long would it take and what would be the time of departure? _____



Destino	Precio	Recorrido Aprox.	Horarios
Campeche	\$ 91.00	03:00 Hrs	15:30
Cancún	\$ 320.00	10:00 Hrs	22:30
Cordoba	\$ 384.00	10:00 Hrs	17:15
Coatzacoalcos	\$ 196.00	05:00 Hrs	19:45
Mérida	\$ 176.00	06:00 Hrs	15:30,22:30

Activity 3

Travel agency signs

The following signs may be found at a travel agency to guide you to the right department. Which one would you choose if you were looking for?

A. Travel package # _____

B. The reservations desk # _____

C. Particular airline: # _____



Activity 4

Plan a trip

Make a list of all the things you have to do to plan a trip. Include your choice of destination, making reservations, plan what you can fit in your suitcase, transportation to and from the airport, date of departure and arrival, expenses.

_____	_____	_____	_____
_____	_____	_____	_____
_____	_____	_____	_____
_____	_____	_____	_____

Activity 5

Making reservations via the Internet

Llene el siguiente formulario para hacer la reservación. El 100% del precio total será cargado a su tarjeta **siete (7) días antes** de la fecha de partida. Le haremos llegar un mensaje de confirmación con todos los detalles lo antes posible. Gracias.



Dirección de envío:

Dirección:

Ciudad:

Estado

Código:

País:

Dirección para enviar la cuenta:

Dirección:

Ciudad:

Estado

Código:

País:

Tarjeta de Crédito:

Tarjeta:

Nombre Exacto:

Vencimiento:

Activity 6

Talking about past vacations and anecdotes



CD ROM. Listen to Julio telling Marta about his last vacations and check which of the following he and /or his family did. Then answer the following questions.

Audio:

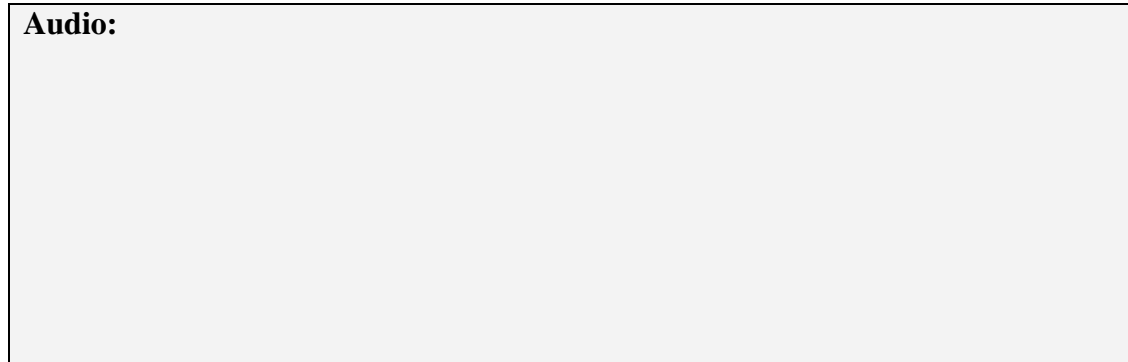
A large, empty rectangular box with a thin black border, intended for audio content. The word "Audio:" is written in the top-left corner of the box.

1. ¿Qué le pasó a Julio durante la Navidad?
2. ¿Cómo se sintió por eso?
3. ¿Cuáles son los planes de Julio para estas vacaciones?

Activity 7

Ticket prices

You have an appointment in Morales on Wednesday at three in the afternoon and you have to depart from Puerto Barrios. It takes two and a half hours to travel there. Write down the information you need, including the cost:

Tarifas

Los horarios y de salida de nuestros Buses Especiales de Guatemala con destino a Morales y PuertoBarrios y tarifas:

HORA	DESTINO	PRECIO	TIPO DE BUS
06:30 a.m.	Pto. Barrios	Q.40.00	Especial
07:30 a.m.	Pto. Barrios	Q.40.00	Especial
10:00 a.m.	Pto. Barrios	Q.40.00	Especial
10:30 a.m.	Morales/Pto. Barrios	Q.30.00 / Q.40.00	Especial
12:30 a.m.	Pto. Barrios	Q.40.00	Especial
02:00 p.m.	Pto. Barrios	Q.40.00	Especial
02:30 p.m.	Morales/Pto. Barrios	Q.30.00 / Q.40.00	Especial
04:00 p.m.	Pto. Barrios	Q.40.00	Especial
04:30 p.m.	Pto. Barrios	Q.40.00	Especial
05:00 p.m.	Pto. Barrios	Q.40.00	Especial

El horario de salida de los Buses Especiales con destino a Guatemala; Morales a Guatemala; Cadenas y Río Dulce a Guatemala

HORA	SALIDA	PRECIO	TIPO DE BUS
01:00 a.m.	Pto. Barrios	Q.40.00	Especial
01:30 a.m.	Pto. Barrios	Q.40.00	Especial
02:00 a.m.	Pto. Barrios	Q.40.00	Especial
02:30 a.m.	Morales	Q.30.00	Especial
03:00 a.m.	Río Dulce	Q.35.00	Especial
03:00 a.m.	Pto. Barrios	Q.40.00	Especial

Activity 8

Planning your own trip

Come prepared to present to the class a complete traveling plan to the Latin American country of your choice. Include the destination, point, date, and time of departure, time and date of arrival, amount of luggage you are allowed to take, what you packed inside your luggage, items you will carry with you, type of transportation and what you plan to do upon arrival.